

**ОБЪЕДИНЯЯ
ВОЗМОЖНОСТИ**

23

ГОДОВОЙ ОТЧЕТ

Содержание



2

Об Отчете

- 2** Сильные позиции единой Компании
- 4** Обращение Председателя Совета директоров
- 6** Обращение Генерального директора



8

0 Компании

- 12** История Группы компаний «Россети»
- 14** Бизнес-модель
- 16** Территории присутствия Группы компаний «Россети»
- 20** Ключевые показатели и события года
- 32** Стратегические приоритеты Компании в привязке к национальным проектам России и ЦУР ООН



38

Стратегический отчет

- 40** Обзор рынка
- 48** Стратегическое развитие
- 52** Ключевые показатели эффективности
- 56** Ключевые риски
- 64** Операционные результаты
- 96** Анализ финансовых результатов



104

Устойчивое развитие

- 106** Управление устойчивым развитием
- 109** Взаимодействие с заинтересованными сторонами
- 114** Охрана окружающей среды
- 121** Энергопотребление и энергосбережение
- 123** Управление персоналом
- 131** Охрана труда и промышленная безопасность
- 135** Развитие регионов и благотворительность



146

Корпоративное управление

- 148** Обращение Председателя Совета директоров
- 149** Меморандум контролирующего акционера
- 150** Система корпоративного управления
- 167** Общее собрание акционеров
- 170** Совет директоров
- 184** Комитеты Совета директоров
- 195** Исполнительные органы
- 201** Корпоративный секретарь
- 202** Отчет о вознаграждении
- 207** Обеспечение контроля и управление рисками
- 224** Информация для акционеров и инвесторов



232

Финансовый отчет

- 234** Основные формы годовой бухгалтерской (финансовой) отчетности ПАО «Россети» за 2023 год по РСБУ и аудиторское заключение независимого аудитора
- 249** Основные формы консолидированной финансовой отчетности, подготовленной в соответствии с международными стандартами финансовой отчетности за год, закончившийся 31.12.2023, и аудиторское заключение независимого аудитора



264

Дополнительная информация

- 266** Информация об Отчете
- 267** Глоссарий
- 270** Контактная информация
- 273** Приложения (на электронном носителе)

Об Отчете

Настоящий Годовой отчет (далее — Отчет, Годовой отчет) включает обзор результатов деятельности и ключевых событий Публичного акционерного общества «Федеральная сетевая компания — Россети» и его дочерних и зависимых обществ за 2023 год.

В Отчете содержится информация о целях и приоритетах Группы компаний «Россети», результатах деятельности в отчетном году в сравнении с предыдущими периодами, планах на будущее, системе корпоративного управления и риск-менеджменте, подходах к управлению в области устойчивого развития.

В настоящем Отчете под понятиями «Группа компаний «Россети»» и «Группа «Россети»» понимается ПАО «Россети», а также его дочерние и зависимые общества. В тексте Отчета Публичное акционерное общество «Федеральная сетевая компания — Россети» именуется также ПАО «Россети», Компания «Россети», «Россети», ПАО «ФСК ЕЭС» (предыдущее наименование, до 12.10.2022), ОАО «ФСК ЕЭС» (предыдущее наименование, до 07.07.2015), Компания или Общество.

Основные операционные, финансовые и инвестиционные данные, а также рассчитанные на их основании показатели приведены консолидированно по компаниям Группы «Россети», включающим себя магистральный и распределительный сетевые комплексы.

- При подготовке Отчета использовались:
- консолидированная финансовая отчетность ПАО «Россети», подготовленная в соответствии с Международными стандартами финансовой отчетности (МСФО) за год, закончившийся 31.12.2023;
 - бухгалтерская (финансовая) отчетность ПАО «Россети» по российским стандартам бухгалтерского учета (РСБУ) за 2023 год;
 - данные управленческой отчетности;
 - информация из открытых источников.

Годовой отчет утвержден
 годовым Общим собранием акционеров ПАО «Россети»
 28.06.2024 (протокол от 28.06.2024 № 30)



А.В. Рюмин
 Генеральный директор ПАО «Россети»

Сильные позиции единой Компании

Самое значимое событие 2023 года — это реорганизация Компании, в результате которой создан единый центр ответственности и управления как магистрального, так и распределительного сетевого комплекса.

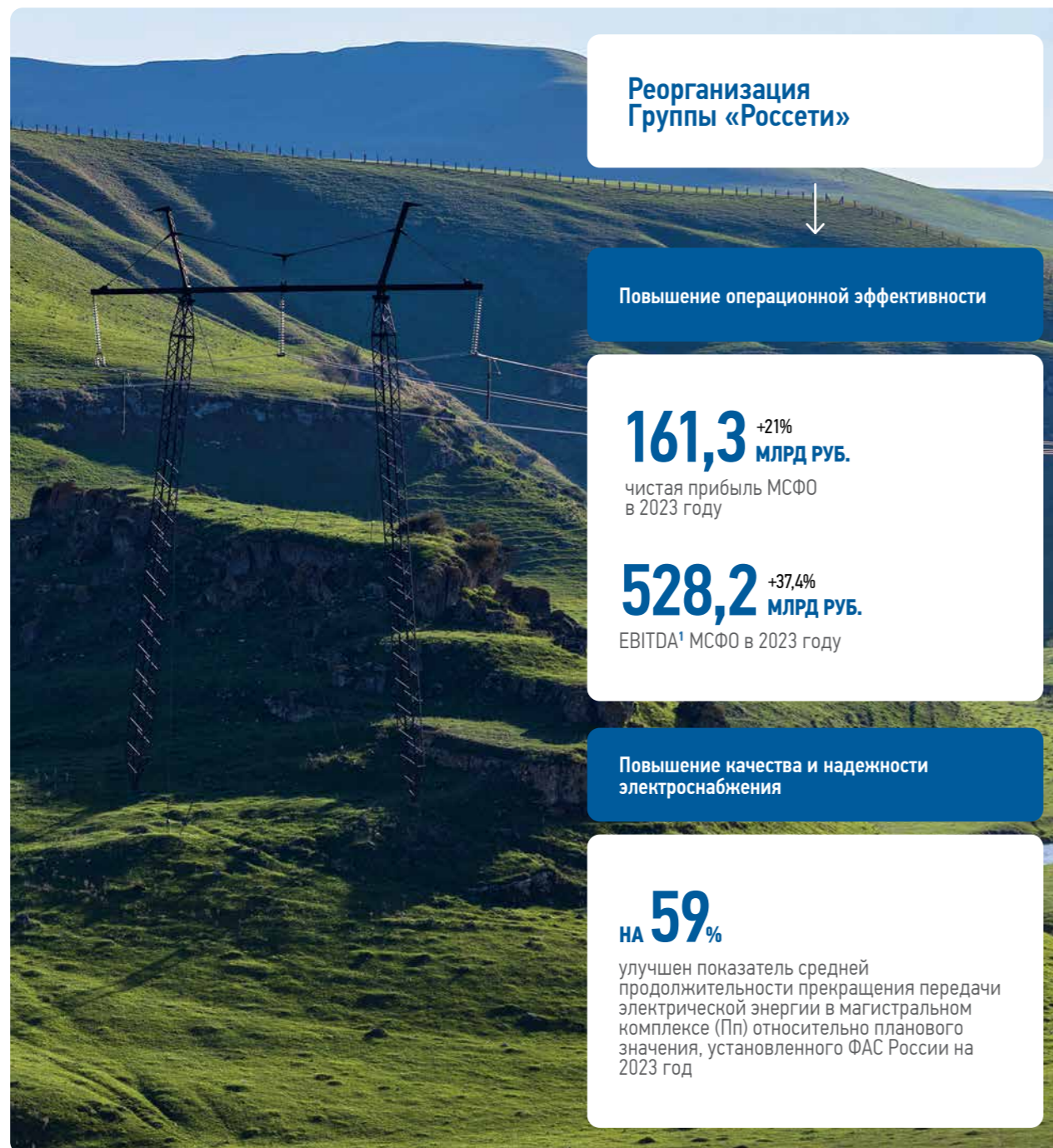

¹ Показатель ЕБИТДА рассчитывается как прибыль до вычета расходов по налогу на прибыль, процентных расходов, амортизации и чистого убытка от обесценения.



Первый год единой Компании: основные темы и события

Используем преимущества объединения

В результате объединения создана компания с собственными производственными активами (объекты Единой национальной электрической сети), управляющая также распределительными сетевыми обществами и другими отраслевыми дочерними обществами.

Устранены дублирующие функции, снижены операционные затраты. Появилась возможность синхронизировать работу сетевого комплекса на всех уровнях, проводить единую техническую политику.

🔗 Подробнее читайте в разделах «Обращение Председателя Совета директоров», с. 4; «Обращение Генерального директора», с. 6; «Бизнес-модель», с. 14.

Расширяем зону нашего присутствия

Передача государством в уставный капитал ПАО «Россети» в рамках дополнительной эмиссии акций активов в Новосибирской области, Республике Крым, Красноярском крае и других субъектах Российской Федерации позволяет предоставить надежное электроснабжение потребителям данных регионов и расширить присутствие Компании.

🔗 Подробнее читайте в разделах «Территория присутствия», с. 16; «Ключевые показатели и события года», с. 20.

Решаем проблему бесхозяйных сетей

Компания выявляет и ставит на баланс большое количество бесхозяйных объектов, демонстрируя существенный прогресс в решении этой проблемы, повышая тем самым надежность электроснабжения потребителей в регионах.

🔗 Подробнее читайте в разделе «Консолидация отрасли», с. 44

Реализуем крупные инвестиционные проекты

Объединение позволило консолидировать ресурсы для реализации национальных проектов, направленных на решение государственных задач, в числе которых проект развития инфраструктуры Восточного полигона железных дорог.

🔗 Подробнее читайте в разделах «Ключевые показатели и события года», с. 20; «Инвестиционная деятельность», с. 69.

Обращение Председателя Совета директоров

Уважаемые коллеги!

2023 год был успешным для российской электроэнергетики: превышены ранее достигнутые показатели по производству и потреблению электроэнергии, продолжилось активное строительство новых мощностей. Это свидетельствует о поступательном социальном и экономическом развитии страны, увеличении деловой активности, для чего отрасль формирует необходимые условия.

Ключевую роль в обеспечении стабильной работы энергетической системы России играет Группа «Россети», в управлении которой находятся Единая национальная электрическая сеть и объекты распределительного комплекса. В общей сложности это более 2,5 млн км линий электропередачи, 581 тыс. подстанций.

Государственные задачи

«Россети» входят в число непосредственных исполнителей многих стратегических задач, поставленных¹ Президентом Российской Федерации. В том числе речь идет о реализации национальных проектов, комплексном развитии Сибири и Дальнего Востока, расширении транспортных систем, позволяющих диверсифицировать поставки и нарастить экспортный потенциал России. Все это невозможно без надежного электроснабжения.

В последние годы крупнейшим направлением работы является строительство энергообъектов для электрификации и увеличения пропускной способности Восточного полигона железных дорог — БАМа и Транссиба. «Россети» завершили первый этап макропроекта. Все мероприятия реализованы в сроки, предусмотренные Комплексным планом модернизации и расширения магистральной инфраструктуры, который утвержден² Правительством Российской Федерации.

Решение этой задачи важно не только для транспортной отрасли, для развития железных дорог, но и для жителей Кузбасса, Хакасии, Красноярского края, Иркутской области, Бурятии, Забайкалья, Хабаровского края, Приморья. Уже введенные в эксплуатацию объекты позволили повысить надежность энергосистем этих регионов, открыли дополнительные возможности для роста промышленности и создания десятков тысяч рабочих мест.

При реализации всех проектов развития, включая строительство сетей для электрификации Восточного полигона, Компания уделяет особое внимание внедрению российских технологических решений. С 2014 года импортозависимость топливно-энергетического комплекса в целом снизилась с 67 до 38%. Однако в Группе «Россети» этот процесс идет с опережением: доля зарубежной продукции в закупках на протяжении последних лет стабильно держится ниже отметки в 10%.

Компания сотрудничает с ведущими российскими производителями, создает собственные инновационные решения. Импортозамещение оборудования и технологий в сетевом комплексе способствует устойчивой работе энергетической отрасли. Кроме того, это весомый вклад в укрепление технологического суверенитета России.

Ключевые решения

Группа «Россети» продолжила работу и по другим направлениям. В числе ключевых — развитие региональных схем электроснабжения, технологическое присоединение к сетям потребителей, ввод новых и реконструированных центров питания в самых разных частях страны, включая крупнейшие мегаполисы — Москву и Санкт-Петербург. Особое внимание уделялось обеспечению бесперебойного электроснабжения приграничных территорий, комплексной работе по повышению надежности.

Инвестиционная программа в 2023 году достигла рекордного объема — 536,9 млрд рублей, что более чем на 20% превышает факт предыдущего периода. В этом контексте очень важным стало решение Президента Российской Федерации³ об обеспечении финансирования мероприятий, связанных с электрификацией Восточного полигона, для сохранения приемлемого уровня долговой нагрузки. Эти меры, а также последовательная работа Совета директоров и менеджмента по повышению эффективности, выстроенные системы внутреннего контроля и управления рисками, позволили Компании получить уверенные экономические результаты.

Необходимо также сказать об отраслевых документах и решениях отчетного периода. Они лягут в основу формирования инвестпрограммы Группы «Россети»

на следующий инвестиционный цикл, который начнется в 2025 году. В частности, запущена новая система перспективного развития электроэнергетики, утверждена Схема и программа развития электроэнергетических систем России до 2029 года, включающие проекты в сети 110 кВ и выше.

Эффективное управление

Успешная работа Компании возможна только при конструктивном взаимодействии всех органов управления, соблюдении баланса интересов заинтересованных сторон. В отчетном году были сделаны важные шаги по дальнейшему совершенствованию системы корпоративного управления.

По итогам проведенной реорганизации в Группе «Россети» была выстроена прозрачная корпоративная структура, сформирован единый центр принятия решений. Завершение процедур потребовало актуализации внутренних нормативных документов. Сейчас внедряются единые стандарты работы, управления и организации бизнес-процессов в дочерних обществах.

Качество корпоративного управления Компании традиционно получает высокие оценки независимых экспертов, включая Российский институт директоров. В 2023 году он подтвердил

рейтинг ПАО «Россети» на уровне НРКУ 7++, что свидетельствует о следовании значительному числу рекомендаций Кодекса корпоративного управления Банка России.

Еще один важный аспект связан с внедрением передовых практик устойчивого развития в работу Компании. «Россети» — одна из системообразующих организаций российской экономики, крупный работодатель и налогоплательщик. Кроме того, деятельность сетевого комплекса оказывает существенное влияние на многие аспекты общественной жизни.

В 2023 году Аналитическое кредитное рейтинговое агентство повысило ESG-рейтинг Компании до уровня ESG-2 (ESG-B), что соответствует очень высокой оценке в области экологии, социальной ответственности и управления и означает, что этим вопросам уделяется повышенное внимание.

Вопросы эффективности и надежности энергетической инфраструктуры являются основополагающими для развития любой страны в современном мире. Перед Группой «Россети» стоят масштабные задачи, но есть и необходимые инструменты для их решения. Убеден, что Компания продолжит совершенствовать свою работу и уверенно двигаться вперед.

Александр Новак

Заместитель Председателя Правительства Российской Федерации, Председатель Совета директоров ПАО «Россети»



¹ Указ Президента РФ от 07.05.2018 № 204.

² Распоряжение Правительства РФ от 30.09.2018 № 2101-р.

³ Перечень поручений Президента РФ по итогам состоявшегося 19.04.2023 совещания с членами Правительства РФ.

Обращение Генерального директора

Уважаемые коллеги!

В начале 2023 года была завершена реорганизация ПАО «Россети», в результате которой был создан единый центр по управлению магистральным и распределительным электросетевыми комплексами Российской Федерации, что нашло свое отражение в представленном Годовом отчете. Мы уже получили позитивные результаты: реорганизация позволила повысить операционную эффективность Группы «Россети», уйти от дублирования, а также обеспечить стрессоустойчивость к внешним факторам воздействия.

Самое главное — появилась возможность более эффективно выполнять задачи, поставленные перед Группой «Россети». Это касается в первую очередь повышения надежности инфраструктуры, реализации проектов государственного значения.

Расширение масштаба

«Россети» — крупнейшая электросетевая компания России и одна из самых больших в мире. География обслуживания включает 82 субъекта Российской Федерации. По нашим сетям передается более 80% вырабатываемой в стране электроэнергии.

В соответствии с решениями Собрания акционеров Компания объявила дополнительную эмиссию акций, в рамках которой государство внесло в уставный капитал активы в Новосибирской, Иркутской и Мурманской областях, Республике Крым, Красноярском крае и ряде других регионов.

Курс на надежность

В 2023 году отечественная экономика не просто сохранила устойчивость к внешним вызовам, но и показала уверенный рост, что отразилось на изменении объемов энергопотребления, соответственно, и отпуская электроэнергии из сети.

Позитивная динамика производственных показателей и системная работа по повышению эффективности, которую проводит менеджмент при поддержке Совета директоров, позволили Группе «Россети» получить уверенные финансовые результаты. По итогам 2023 года прибыль по МСФО составила 161,3 млрд рублей.

Несмотря на значительное увеличение количества опасных погодных явлений (на 22%), Группе «Россети» в целом удалось сохранить удельную аварийность на сопоставимом с 2022 годом уровне, а в магистральном комплексе она сократилась более чем на 3%.

Конечно, это усредненные показатели. Остаются регионы с очень сложной ситуацией, которые требуют особого внимания из-за накопленного в предыдущие годы износа оборудования. Поэтому важно, что в 2023 году было принято решение о поддержке за счет средств федерального бюджета девяти приоритетных программ повышения надежности¹, которые Компания разработала совместно с Минэнерго России.

Рекордные инвестиции

В отчетном периоде Группа «Россети» преодолела отметку в 2,5 млн км линий электропередачи в управлении. Это результат активного развития инфраструктуры: мы ввели около 37 тыс. км ЛЭП и почти 9,9 ГВА трансформаторной мощности.

Объем инвестпрограммы вырос до рекордного уровня — около 536,9 млрд рублей. Мы решили беспрецедентные по масштабу задачи. Это касается в первую очередь завершения первого этапа электроснабжения Восточного полигона железных дорог. Все запланированные мероприятия были реализованы в установленные сроки.

Строительство всех объектов идет с высокими показателями импортозамещения — от 90% и больше. Мы сотрудничаем с ведущими производителями оборудования, сами ведем научные и исследовательские работы.

Еще одно ключевое направление — модернизация. В числе выполненных в 2023 году проектов могу отметить крупные подстанции в Москве и Подмосковье, Санкт-Петербурге. Кроме того, мы завершили масштабную программу реконструкции сетей в Калининграде, включающую сразу 300 объектов. Это знаковый проект, учитывающая особую роль региона-эксклава.

Также «Россети» построили и реконструировали сотни подстанций и линий электропередачи, которые нужны для подключения новых жилых домов, больниц и школ, спортивных и культурных объектов, предприятий малого и среднего бизнеса, автодорожной инфраструктуры. В целом компании Группы «Россети» выполнили за год около 406 тыс. договоров об осуществлении технологического присоединения.

Подводя итоги, могу сказать, что в 2024 году мы намерены продолжить работу по всем ключевым направлениям развития. Стратегические приоритеты Компании не меняются. В первую очередь это обеспечение надежного и качественного электроснабжения для комфортной жизни людей и стабильного роста экономики России.

Планируем крупные пуски для укрепления региональных энергосистем, реализации второго этапа развития Восточного полигона железных дорог, подключения к сетям новых социальных объектов и промышленных предприятий, где создаются рабочие места.

Большое значение имеет также урегулирование вопроса бесхозяйных сетей. Мы существенно продвинулись в этом направлении: только за 2023 год было признано право собственности на 18,7 тыс. объектов. За каждым таким решением стоят десятки и даже сотни историй людей, качественное электроснабжение которых не было гарантировано. Эта работа активно продолжается.

В фокусе внимания останутся надежность и вопросы экономической эффективности. Планируем дальнейшее внедрение единых стандартов и принципов управления в дочерних обществах Группы «Россети», цифровизацию бизнес-процессов, реализацию комплекса мер для снижения потерь электроэнергии и роста производительности труда.

И конечно, важен наш главный капитал — команда из более чем 235 тыс. специалистов², которые разделяют цели Компании, ответственно подходят к своему делу и вносят огромный вклад в общий результат. Уверен, что вместе мы справимся со всеми поставленными задачами.

Андрей Рюмин
Генеральный директор
ПАО «Россети»

¹ Компанией в соответствии с поручением Президента РФ от 29.12.2021 № Пр-325 разработаны программы повышения надежности по девяти регионам (Чеченская Республика, Республики Дагестан, Ингушетия, Карелия, Астраханская, Архангельская, Новгородская, Псковская и Тверская области). Минэнерго России согласованы первоочередные мероприятия на общую сумму 49 млрд руб.. В 2022–2026 годах предусмотрено финансирование из федерального бюджета в объеме 35,7 млрд руб.

² Списочная численность работников всех компаний Группы «Россети» на 31.12.2023.

О КОМПАНИИ

ОБЕСПЕЧИВАЕМ НАДЕЖНОСТЬ

1,4 шт.

СРЕДНЯЯ ЧАСТОТА ПРЕКРАЩЕНИЯ
ЭЛЕКТРИЧЕСКОЙ ЭНЕРГИИ
НА ТОЧКУ ПОСТАВКИ

2,8 часа

СРЕДНЯЯ ПРОДОЛЖИТЕЛЬНОСТЬ
ПРЕКРАЩЕНИЯ ПЕРЕДАЧИ ЭЛЕКТРИЧЕСКОЙ
ЭНЕРГИИ НА ТОЧКУ ПОСТАВКИ

Группа компаний «Россети» сегодня

Мы обеспечиваем надежное, качественное и доступное энергоснабжение для комфортной жизни россиян и свободного роста экономики России. Мы обеспечиваем социальные гарантии и приумножаем возможности профессионального роста наших работников. Мы используем передовые инновационные технологии и служим опорой энергетической безопасности страны.

Наша деятельность

- +** Передача и распределение электроэнергии
- +** Технологическое присоединение к электрическим сетям
- +** Развитие электросетевого комплекса



Группа «Россети» — это:

Современная технологичная компания, обладающая инновационной инфраструктурой

1,13 млрд руб.
объем затрат на НИОКР

Надежный поставщик электроэнергии в масштабах всей страны

БОЛЕЕ 80%
всей вырабатываемой в стране электроэнергии передается по сетям Группы «Россети»

799,1 млрд квт · ч
объем переданной электрической энергии в 2023 году

Один из крупнейших работодателей и налогоплательщиков России

БОЛЕЕ 235 тыс. человек
общая численность персонала Группы «Россети»¹

225 млрд руб.
уплачено в бюджеты всех уровней компаниями Группы «Россети»

Один из крупнейших в мире электросетевых холдингов

82 региона
территория, где компании Группы «Россети» обеспечивают электроснабжение потребителей услуг

2,56 млн км
линий электропередачи

877 гва
трансформаторная мощность подстанций

581 тыс.
подстанций

Компания с преобладающей долей государственного участия, обеспечивающая решение стратегических задач национального уровня в области развития электросетевого комплекса

75,2780%²
доля государства в уставном капитале (УК)

ПАО «Россети» является субъектом естественной монополии и включено в перечень системообразующих организаций России, имеющих стратегическое значение

¹ Списочная численность работников всех компаний Группы «Россети» на 31.12.2023.

² С учетом размещенных акций дополнительного выпуска ценных бумаг (государственный номер выпуска 1-01-65018-D-109D от 21.08.2023).

История Группы компаний «Россети»

Проведенная реорганизация стала одним из самых важных событий в электроэнергетике за последнее время, она будет способствовать росту эффективности, дальнейшему повышению качества и надежности электроснабжения.

2001

Начало реформирования электроэнергетической отрасли, основные цели которого — повышение эффективности, создание условий для дальнейшего развития и обеспечение надежного и бесперебойного энергосбережения потребителей.

Правительство РФ приняло программу реформирования электроэнергетики России.

2002

Государственная регистрация открытого акционерного общества «Федеральная сетевая компания Единой энергетической системы» (ОАО «ФСК ЕЭС»).

2005–2008

В рамках реформирования российской электроэнергетики происходит процесс консолидации электросетевых объектов, относящихся к ЕНЭС, под управлением ОАО «ФСК ЕЭС». В собственность и управление Компании переданы магистральные сети холдинга ОАО РАО «ЕЭС России». В 2007 году на базе реорганизованных акционерных обществ энергетики и электрификации (АО-энерго) (дочерних и зависимых обществ ОАО РАО «ЕЭС России») были созданы 58 магистральных сетевых компаний (МСК).

01.07.2008 56 МСК были присоединены к ОАО «ФСК ЕЭС», обслуживание магистральных электросетевых активов передано в филиалы ОАО «ФСК ЕЭС», еще 2 МСК остались дочерними обществами.

В 2008 году создано ОАО «Холдинг МРСК» (будущее ОАО «Россети»).

2012

В соответствии с директивами Правительства РФ подписан договор о передаче полномочий единоличного исполнительного органа ОАО «Холдинг МРСК» ОАО «ФСК ЕЭС». На этот момент ОАО «Холдинг МРСК» объединяет в своей структуре межрегиональные и региональные распределительные электросетевые компании (МРСК/РСК), научно-исследовательские и проектно-конструкторские институты, строительные и сбытовые организации. 97 филиалов МРСК/РСК расположены на территории 69 субъектов Российской Федерации.

Указом Президента РФ ОАО «ФСК ЕЭС» внесено в список стратегических предприятий.

2013

ОАО «Холдинг МРСК» переименовано в ОАО «Россети».

ОАО «Россети» становится основным акционером, владеющим 80,6% обыкновенных акций ОАО «ФСК ЕЭС».

2014

Вступили в силу изменения к Гражданскому кодексу РФ, согласно которым вместо деления акционерных обществ на открытые и закрытые было введено деление на публичные (ПАО) и непубличные (АО), в связи с этим в уставы ОАО «Россети» и ОАО «ФСК ЕЭС» были внесены соответствующие поправки.

2015

Система и практика корпоративного управления Компании приведены в соответствие с основными рекомендациями Кодекса корпоративного управления Банка России и Правил листинга ПАО Московская Биржа, включая утверждение Устава и ключевых внутренних документов Компании в новой редакции.

2019

Расширение географии деятельности: присоединены объекты в Республике Саха (Якутия) и Иркутской области.

2020

Полномочия единоличного исполнительного органа ПАО «ФСК ЕЭС» переданы управляющей организации — ПАО «Россети».

2022

Внеочередное Общее собрание акционеров ПАО «ФСК ЕЭС» приняло решение о реорганизации ПАО «ФСК ЕЭС» путем присоединения к нему ПАО «Россети», АО «ДВЭУК — ЕНЭС», ОАО «Томские магистральные сети» и АО «Кубанские магистральные сети».

Публичное акционерное общество «Федеральная сетевая компания Единой энергетической системы» (ПАО «ФСК ЕЭС») изменило наименование на Публичное акционерное общество «Федеральная сетевая компания — Россети» (ПАО «Россети»).

2023

09.01.2023 в ЕГРЮЛ внесены записи о прекращении деятельности Публичного акционерного общества «Российские сети», АО «ДВЭУК — ЕНЭС», ОАО «Томские магистральные сети», АО «Кубанские магистральные сети» в результате реорганизации в форме присоединения к Публичному акционерному обществу «Федеральная сетевая компания — Россети» (ПАО «Россети»).

С 09.01.2023 ПАО «Россети» стало головной компанией Группы «Россети».

30.06.2023 годовое Общее собрание акционеров ПАО «Россети» приняло решение об увеличении уставного капитала Компании путем размещения 240 890 189 234 обыкновенных акций номинальной стоимостью 50 коп. каждая на общую сумму 120 445 094 617 руб.

Акции дополнительного выпуска размещаются по закрытой подписке в пользу Российской Федерации, и в их оплату переданы объекты ЕНЭС, а также акции АО «РЭС», АО «Электромагистраль», АО «Энергетик» в соответствии с Указом Президента РФ от 10.05.2023 № 337.

Сегодня в состав Группы «Россети» входят 45 дочерних и зависимых обществ, в том числе 19 электросетевых компаний.

Бизнес-модель

Оказание услуг по передаче электроэнергии, технологическому присоединению потребителей, строительство и реконструкция электросетевых объектов — основные виды экономической деятельности Компании.



Капиталы (ресурсы)

Человеческий (персонал)
Опыт и профессионализм, забота о персонале

БОЛЕЕ 235 ^{+2%} **тыс. человек**
списочная численность работников всех компаний Группы «Россети» на 31.12.2023

Производственный (активы)
Развитие и реновация инфраструктуры

2,56 ^{+4,1%} **млн. км** **581** ^{+4,7%} **тыс. шт.**
протяженность ЛЭП количество подстанций

Финансовый
Рост доходов и финансовая устойчивость

1 852 ^{+15,2%} **млрд руб.** **3 291** ^{+12,5%} **млрд руб.**
собственный капитал активы

Интеллектуальный
Развитие научного и инновационного потенциала

Количество патентов и свидетельств:

7 **ПАТЕНТОВ** **25** **СВИДЕТЕЛЬСТВ**
на изобретение на программы ЭВМ и полезную модель на программы ЭВМ и базы данных

Социально-репутационный
Позитивная репутация Компании

AAA (RU) **НРКУ 7++** **ESG-2¹**
кредитный рейтинг АКРА рейтинг корпоративного управления ESG-рейтинг АКРА. Акции в 1-м котировальном списке МосБиржи

ruAAA
кредитный рейтинг «Эксперт РА»

Природный
Снижение потребления ресурсов и энергоэффективность

356,43 ^{-4,3%} **тыс. т.у.т.** **2 336,9** ^{-16%} **тыс. м³**
объем потребления топливных ресурсов объем водопотребления



Результаты для заинтересованных сторон

Работники

281,3 ^{+13,6%} **млрд руб.** **1,1** ^{+9,9%} **млрд руб.**
фонд оплаты труда затраты на обучение персонала

8,4 ^{+18,2%} **млрд руб.** **64**
объем расходов на охрану труда число вузов-партнеров

Акционеры и инвесторы

234,4 **млрд руб.** **84** **млрд руб.**
капитализация выплаты по облигациям

Партнеры

202,2 ^{+15,7%} **млрд руб.** **857** **млрд руб. с НДС**
объем оплат по закупкам у субъектов МСП общая сумма закупок

Государство

224,6 **млрд руб.** **536,9** ^{+23,5%} **млрд руб.**
налоговые и социальные отчисления инвестиции в электросетевые активы

0,8245 ^{+17%} **млрд руб.**
расходы на охрану окружающей среды

¹ В соответствии со шкалой ESG-рейтинга, действующей до марта 2024 года.

Бизнес-модель

Оказание услуг по передаче электроэнергии, технологическому присоединению потребителей, строительство и реконструкция электросетевых объектов — основные виды экономической деятельности Компании.



Капиталы (ресурсы)

Человеческий (персонал)
Опыт и профессионализм, забота о персонале

БОЛЕЕ 235 ^{+2%} ТЫС. ЧЕЛОВЕК
списочная численность работников всех компаний Группы «Россети» на 31.12.2023

Производственный (активы)
Развитие и реновация инфраструктуры

2,56 ^{+4,1%} МЛН. КМ **581** ^{+4,7%} ТЫС. ШТ.
протяженность ЛЭП количество подстанций

Финансовый
Рост доходов и финансовая устойчивость

1 852 ^{+15,2%} МЛРД РУБ. **3 291** ^{+12,5%} МЛРД РУБ.
собственный капитал активы

Интеллектуальный
Развитие научного и инновационного потенциала

Количество патентов и свидетельств:
7 ПАТЕНТОВ на изобретение и полезную модель **25** СВИДЕТЕЛЬСТВ на программы ЭВМ и базы данных

Социально-репутационный
Позитивная репутация Компании

AAA (RU) кредитный рейтинг АКРА **HPKY 7++** рейтинг корпоративного управления **ESG-2¹** ESG-рейтинг АКРА Акции в 1-м котировальном списке Мосбиржи

ruAAA кредитный рейтинг Эксперт РА

Природный
Снижение потребления ресурсов и энергоэффективность

356,43 ^{-4,3%} ТЫС. Т.УТ. **2 336,9** ^{-16%} ТЫС. М³
объем потребления топливных ресурсов объем водопотребления

Стратегические цели

Обеспечение надежности энергоснабжения
Ключевые риски: КОР 013, 015

Повышение удовлетворенности потребителей
Ключевые риски: КОР 010-012, 014

Содействие энергетической и экологической безопасности
Ключевые риски: КОР 010, 013

Развитие ЕНЭС
Ключевые риски: КОР 010-012, 014

Технологическое и инновационное развитие
Ключевые риски: КОР 010, 013

Повышение экономической эффективности деятельности
Ключевые риски: КОР 001, 004-009, 016



Деятельность

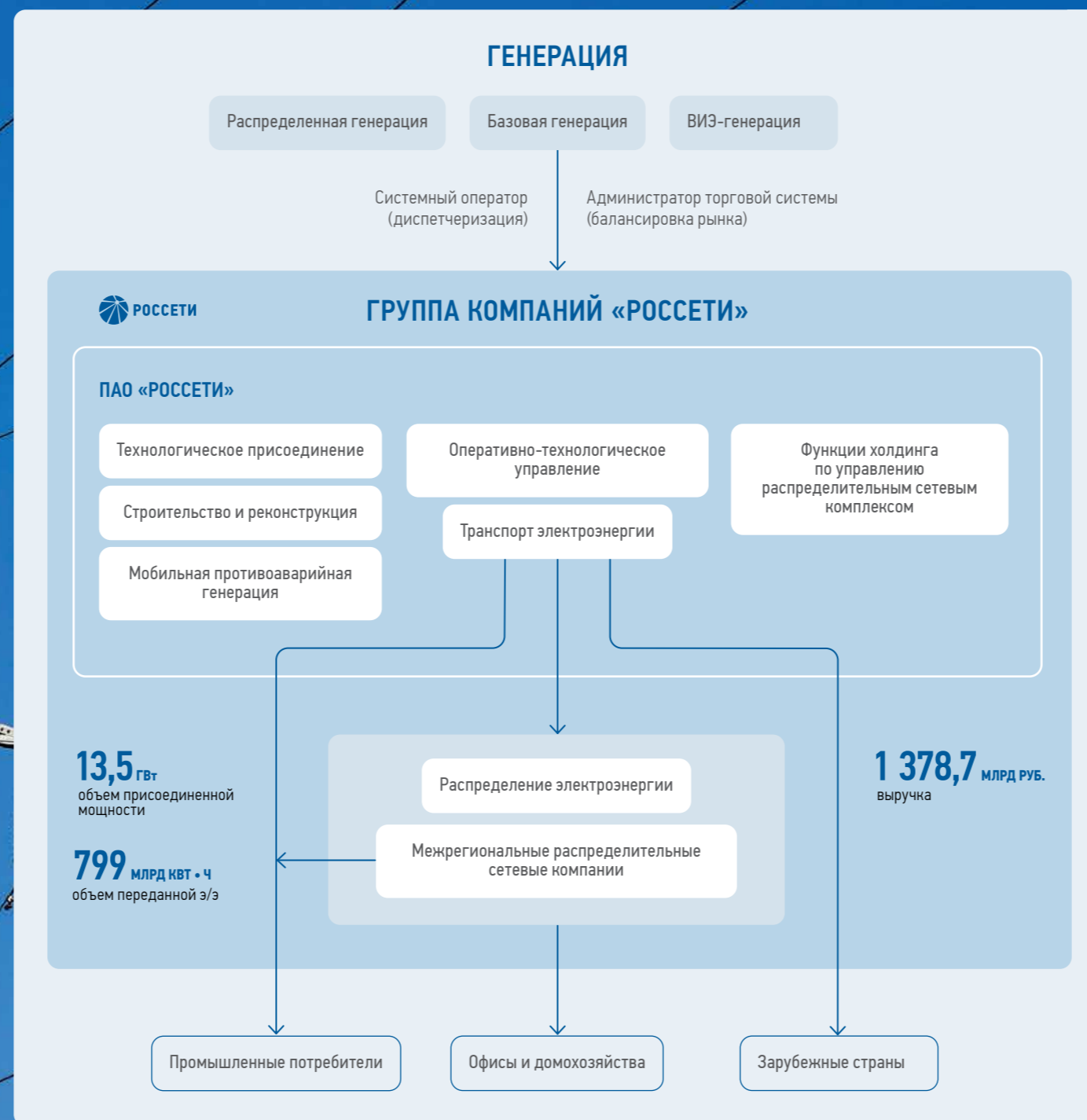

Результаты для общества в целом

Вклад в реализацию национальных проектов



Вклад в достижение ЦУР ООН



Ответственные ESG практики

- E** Экологическая ответственность
- S** Социальная ответственность
- G** Корпоративное управление

Миссия Компании

Обеспечение надежного функционирования и адекватного роста экономики развития ЕНЭС

Ресурсы, используемые в цепочке создания стоимости, сгруппированы в шесть капиталов: человеческий, производственный, финансовый, интеллектуальный, социально-репутационный и природный.

В результате деятельности Компании происходит трансформация капиталов и создание ценности для внешних и внутренних заинтересованных сторон.

Своей деятельностью Компания вносит вклад в реализацию национальных проектов России и достижение Целей устойчивого развития ООН.

¹ В соответствии со шкалой ESG-рейтинга, действующей до марта 2024 года.

Территории присутствия Группы компаний «Россети»

82

СУБЪЕКТА РФ

география деятельности

81

СУБЪЕКТ РФ

магистральные электрические сети

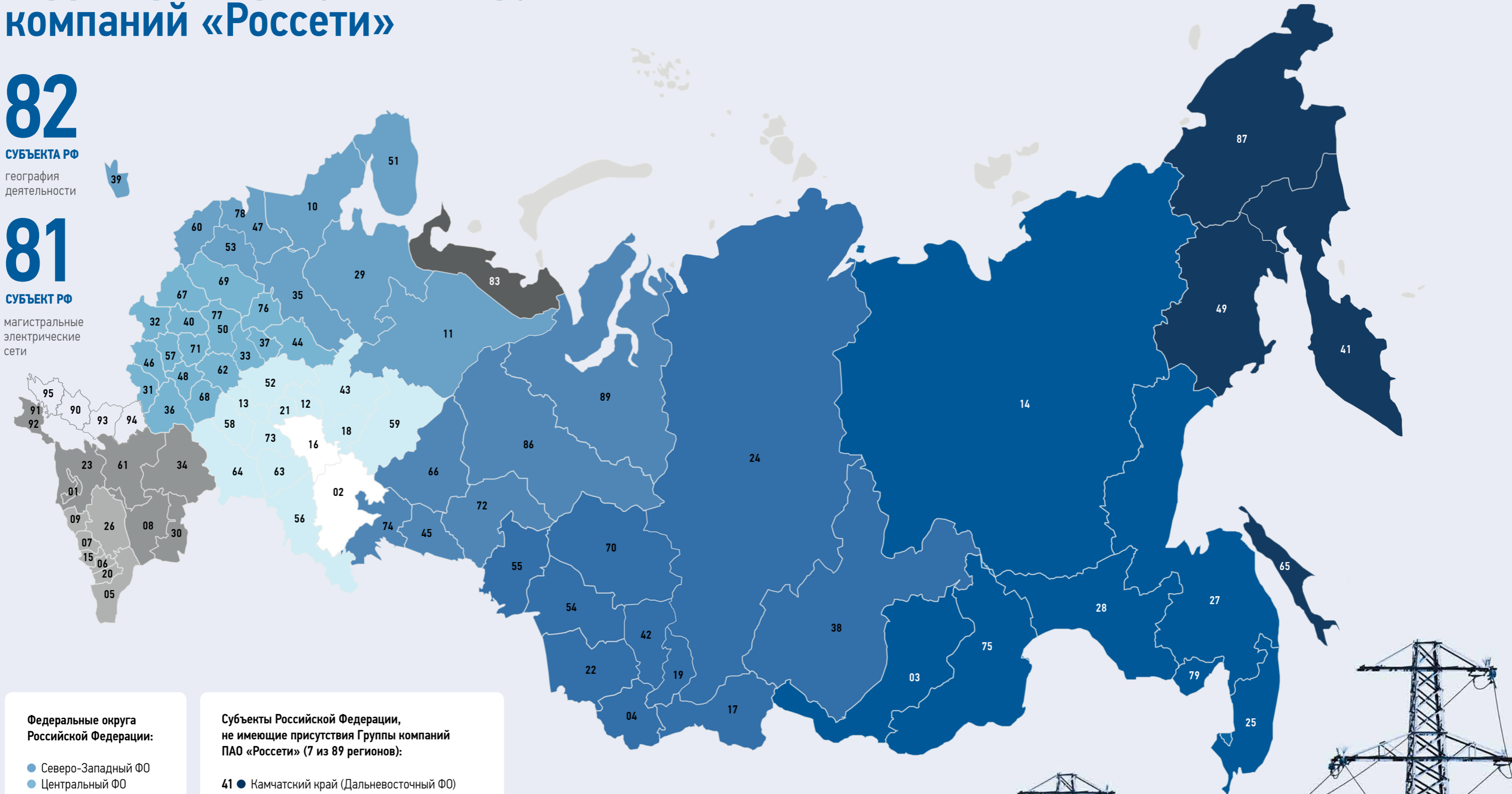

Федеральные округа Российской Федерации:

- Северо-Западный ФО
- Центральный ФО
- Южный ФО
- Северо-Кавказский ФО
- Приволжский ФО
- Уральский ФО
- Сибирский ФО
- Дальневосточный ФО

Субъекты Российской Федерации, не имеющие присутствия Группы компаний ПАО «Россети» (7 из 89 регионов):

- 41 ● Камчатский край (Дальневосточный ФО)
- 49 ● Магаданская обл. (Дальневосточный ФО)
- 65 ● Сахалинская обл. (Дальневосточный ФО)
- 87 ● Чукотский АО (Дальневосточный ФО)
- 83 ● Ненецкий АО (Северо-Западный ФО)
- 16 ○ Республика Татарстан (Приволжский ФО)
- 02 ○ Республика Башкортостан (Приволжский ФО)

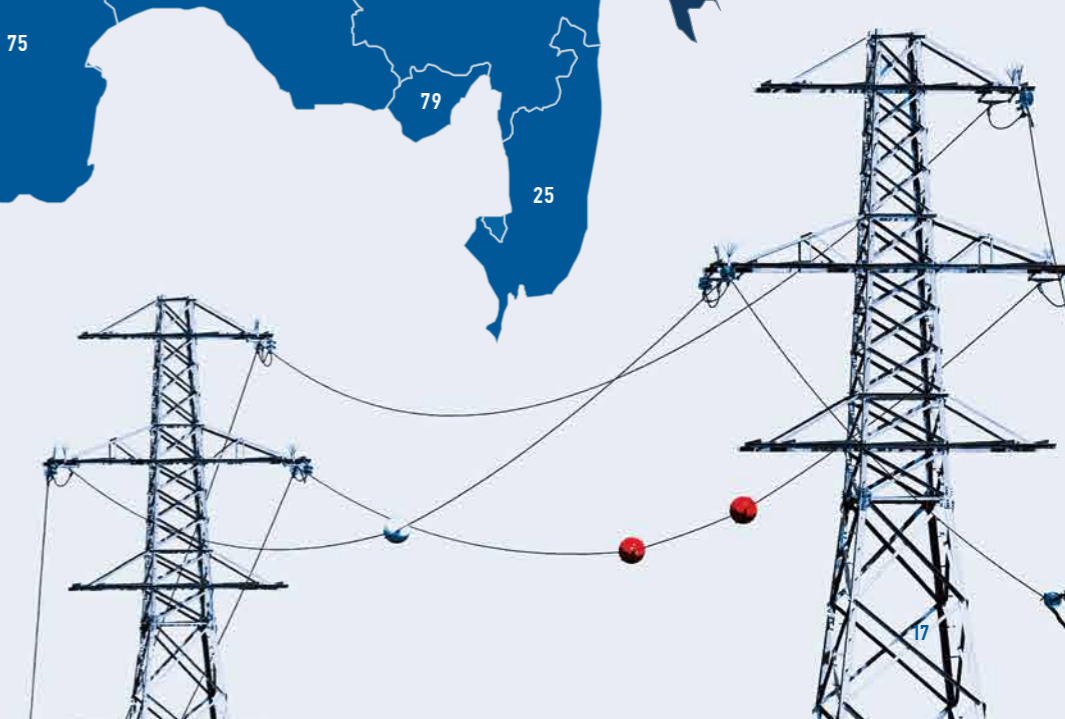

Ключевые показатели и события года

Операционная деятельность



Обеспечение надежности энергоснабжения



Повышение удовлетворенности потребителей



Потребители

S

В 2023 году компании Группы «Россети» обеспечивали надежное, качественное и бесперебойное энергоснабжение потребителей.



799,1 МЛРД КВТ • Ч

объем переданной электрической энергии в 2023 году

Ключевые показатели

Передача электроэнергии, млрд кВт • ч

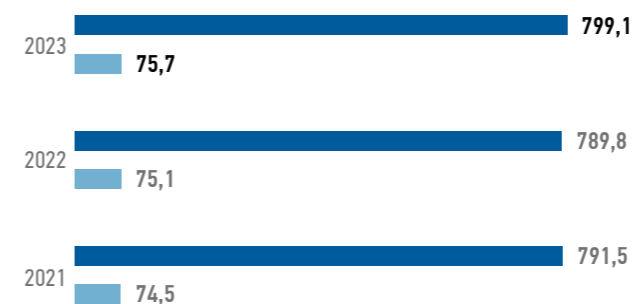

- Отпуск электроэнергии из сети
- Потери

Технологическое присоединение



- Количество исполненных договоров, тыс. шт
- ◆ Мощность исполненных договоров, ГВт

Уровень удовлетворенности клиентов услугой технологического присоединения, баллы (из 10 возможных)



Надежность энергоснабжения

Наименование показателя	Значение показателя	
	2023 план	2023 факт
Средняя продолжительность прекращений передачи электрической энергии в магистральном сетевом комплексе, Пп, ч/шт.	0,03192	0,0132

Наименование показателя	2022	2023
Индикативный показатель — объем недоотпущенной электрической энергии Пепс, МВт•ч	4705	3444
Псаидi — средняя продолжительность прекращения передачи электрической энергии на точку поставки, ч	2,8	2,8
Псаиb — средняя частота прекращения передачи электрической энергии на точку поставки, шт.	1,5	1,4



9,65 БАЛЛОВ

уровень удовлетворенности клиентов услугой технологического присоединения

Финансовая деятельность

Повышение экономической эффективности деятельности

Акционеры и инвесторы

Обеспечение финансовой устойчивости и повышение внутренней эффективности остаются одними из наиболее приоритетных направлений деятельности Группы «Россети».



Основные события года

Подтверждение кредитного рейтинга на наивысшем уровне по национальной шкале

Аналитическое кредитное рейтинговое агентство (АКРА) подтвердило кредитный рейтинг ПАО «Россети» на уровне AAA(RU), прогноз «стабильный», а также рейтинг облигаций Компании на уровне AAA(RU).

Ключевыми факторами оценки стали высокая степень поддержки Компании со стороны государства, умеренные регуляторные риски, средняя долговая нагрузка, свободный денежный поток и ликвидность.

AAA(RU)

кредитный рейтинг ПАО «Россети» от кредитного агентства (АКРА)

Размещение облигаций и расширение программы бессрочных облигаций

В 2023 году ПАО «Россети» разместило пять выпусков биржевых облигаций серии 001P на общую сумму 42 млрд руб.

В ноябре 2023 года «Россети» увеличили объем бессрочной программы бондов серии 001P с 200 млрд до 700 млрд руб.

На конец 2023 года в обращении находятся 11 выпусков классических облигаций Компании на общую сумму 150,42 млрд руб. и 17 биржевых выпусков на сумму 172,12 млрд руб.

Увеличение объема программы позволило Компании создать готовую инфраструктуру для привлечения дополнительного финансирования через размещение облигаций.

Ключевые показатели

Финансовые результаты ПАО «Россети» за 2022–2023 годы по МСФО

Выручка, млрд руб.



Чистая прибыль, млрд руб.



ЕБИТДА¹, млрд руб.



Активы, млрд руб.



По итогам 2023 года Группа компаний «Россети» продемонстрировала устойчивость и стабильные финансовые результаты.

Чистая прибыль составила 161,3 млрд руб. (рост на 21,5% к 2022 году). Выручка выросла на 16,7% — до 1 378,7 млрд руб. Выручка от передачи электроэнергии выросла на 13,8% — до 1 153,4 млрд руб., выручка от технологического присоединения к сетям выросла более чем в два раза — с 38,2 млрд до 81,9 млрд руб. Рост показателя ЕБИТДА¹ составил 37,4% — до 528,2 млрд руб.

Активы по итогам 2023 года увеличились на 12,5% — до 3 290,8 млрд руб. (против 2 924,3 млрд руб. в 2022 году) — главным образом в результате увеличения стоимости основных средств за счет присоединенных компаний и ввода новых объектов по итогам реализации инвестиционной программы, а также имущества, полученного в ходе дополнительной эмиссии.

528,2 ^{+37,4%} МЛРД РУБ.
ЕБИТДА¹ МСФО в 2023 году

1 378,7 ^{+16,7%} МЛРД РУБ.
выручка МСФО в 2023 году

161,3 ^{+21,5%} МЛРД РУБ.
чистая прибыль МСФО в 2023 году

3 290,8 ^{+12,5%} МЛРД РУБ.
активы МСФО в 2023 году

¹ Показатель ЕБИТДА рассчитывается как прибыль до вычета расходов по налогу на прибыль, процентных расходов, амортизации и чистого убытка от обесценения.

Инвестиционная деятельность



Реализация инвестиционной программы Группы «Россети» — основа надежного энергоснабжения и один из важных факторов роста экономики России.



581 ⁺²⁶
тыс. шт.
количество подстанций
в 2023 году

Основные события года

Ввод в работу новых объектов в Москве, Амурской и Белгородской областях, Краснодарском крае

- На Дальнем Востоке построены переключательный пункт 500 кВ «Химкомбинат» и 29,4 км магистральных ЛЭП, которые обеспечат выдачу из сети 301 МВт для Амурского газохимического комплекса (предприятие компании «СИБУР»).
- Завершен важный проект в Краснодарском крае: подстанция 110 кВ «Ясная», которая необходима для выдачи в сеть 44,1 МВт мощности Лабинской солнечной электростанции группы компаний «Хевел».

- В Москве после реконструкции открыт центр питания 220 кВ «Баскаково», от которого зависит электроснабжение районов города с населением более 1,5 млн человек.
- Подстанция 110 кВ «Слобода» в Белгородской области обеспечит электроснабжение предприятия по выпуску продуктов на основе растительных белков «Еда будущего» (входит в группу компаний «ЭФКО»).

День энергетика Группа традиционно отмечает вводом новой электросетевой инфраструктуры — объекты различаются по параметрам, но все они современные, надежные и высокоавтоматизированные.

Мероприятия по электроснабжению Восточного полигона РЖД

Группа «Россети» реализует масштабный проект по электроснабжению Восточного полигона железных дорог. Это крупнейший проект в электросетевом комплексе за последние десятилетия. На первом этапе в работу введено более 2,7 тыс. км линий электропередачи 220–500 кВ и 3 тыс. МВА трансформаторной мощности.

Финальными мероприятиями первого этапа стали строительство подстанции 500 кВ «Нижнеангарская» в Бурятии (эта подстанция вошла в тройку самых мощных центров питания на Дальнем Востоке) и строительство около 470 км линии электропередачи 500 кВ «Нижнеангарская — Усть-Кут».

Входят в Комплексный план модернизации и расширения магистральной инфраструктуры, утвержденный Правительством РФ.

Модернизация магистральной ЛЭП, питающей месторождения ПАО «Сургутнефтегаз»

Завершено техперевооружение линии электропередачи 220 кВ «Полоцкая — Пачетлор» в Ханты-Мансийском автономном округе. В результате вырастет надежность объекта, от которого зависит электроснабжение нефтепромыслов в пределах Быстринского и Северо-Сургутского месторождений.

Объект задействован в электроснабжении Сургутского района с населением более 520 тыс. человек, а также предприятий ПАО «Сургутнефтегаз».

Увеличение мощностей для развития Лебединского горно-обогатительного комбината

Завершена модернизация систем релейной защиты и противоаварийной автоматики трех основных центров питания Белгородской области, что позволило почти на 57% увеличить объем технологического присоединения к сети Лебединского ГОКа — одного из ведущих российских производителей железорудного сырья.

Новое оборудование обладает высокими показателями эксплуатационной надежности, не требует постоянного обслуживания, управляется в автоматизированном режиме.

¹ С учетом арендованных объектов, а также ОРУ и ячеек на ПС иных собственников.

Ключевые показатели

В эксплуатации

Мощность и количество подстанций¹

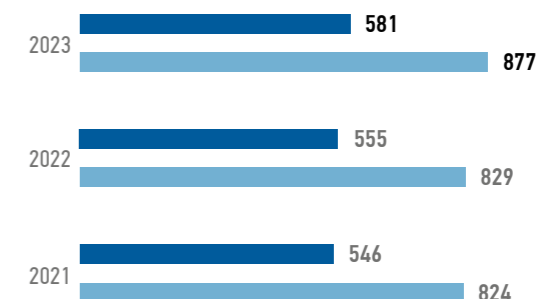

- Количество подстанций, тыс. шт
- Трансформаторная мощность подстанций, ГВА

345,2 млрд руб.

объем ввода в эксплуатацию

Протяженность линий электропередачи¹, тыс. км



Инвестиционная программа

Объем ввода в эксплуатацию, млрд руб.



Объем финансирования инвестиционной программы, млрд руб.



Инновационная деятельность

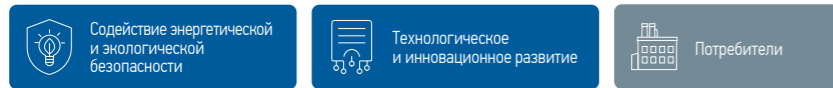

Использование последних достижений научно-технического прогресса является одной из действенных мер повышения операционной эффективности компаний Группы «Россети».

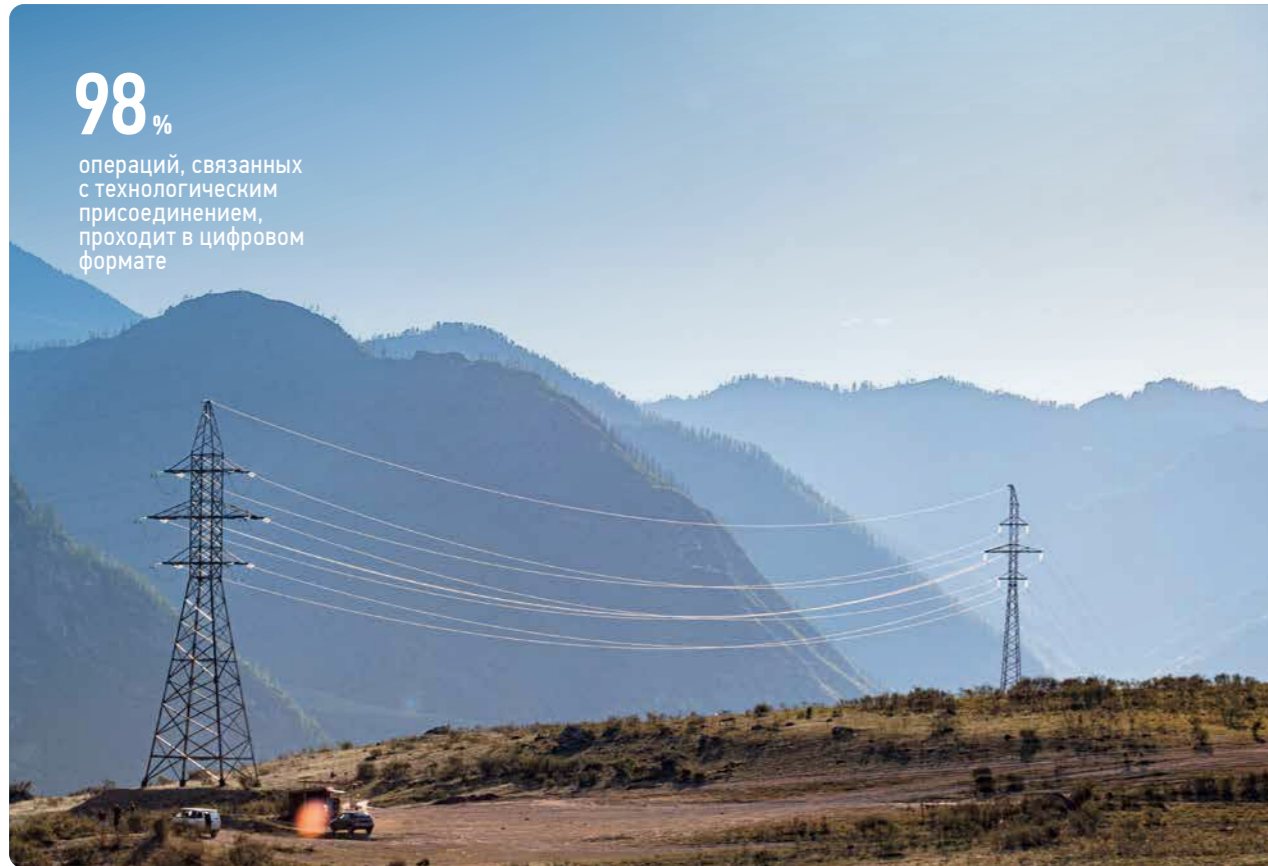

98%
операций, связанных с технологическим присоединением, проходит в цифровом формате

Основные события года

98% операций, связанных с технологическим присоединением, проходит в цифровом формате

Группа уделяет большое внимание развитию ИТ-инфраструктуры для эффективного взаимодействия с клиентами. В 2023 году «Россети» получили и обработали в цифровом виде более 98% заявок на подключение к сетям.

Функционал портала постоянно расширяется, среди десятков сервисов — установка интеллектуальных приборов учета электроэнергии и оборудования для умного дома, организация сетей наружного освещения, монтаж под ключ индивидуальных зарядных станций для электромобилей и солнечных панелей.

Ввод в работу новой высокоавтоматизированной подстанции 220 кВ «Тютчево»

В Подмосковье ввели в работу новую высокоавтоматизированную подстанцию 220 кВ «Тютчево». Энергообъект позволил повысить надежность электроснабжения Пушкинского городского округа: создан резерв для подключения новых жилых, производственных и логистических комплексов.

Внедрены современные средства автоматизации, комплексы релейной защиты на микропроцессорной базе. Впервые применено комплектное распределительное устройство с элегазовой изоляцией (КРУЭ) наружной установки.

340 км волоконно-оптической линии связи в магистральных сетях Поволжья

«Россети» построили 340 км волоконно-оптической линии связи в магистральных сетях Поволжья. Современные цифровые системы передачи информации соединили 16 ключевых центров питания Мордовии, Нижегородской и Владимирской областей. Дополнительно энергетики модернизировали системы связи подстанций, которые обеспечивают электроэнергией территории с населением более 5 млн человек, объекты железнодорожной и газотранспортной инфраструктуры, а также резидентов научно-производственного центра «Технопарк-Мордовия», специализирующихся на разработке инноваций.

Группа «Россети» активно развивает сеть цифровой связи во всех регионах присутствия. Цифровые каналы связи необходимы для передачи корпоративной и технологической информации, внедрения технологий интеллектуальной сети и дистанционного управления.

Разработано новое техническое решение для плавки гололеда на ЛЭП

В ПАО «Россети Волга» в рамках НИОКР разработали многофункциональное мобильное техническое решение, совмещающее в себе резервный источник электроснабжения (РИСЭ), мобильный повышающий

трансформаторный пункт (МПТП) и многофункциональную установку плавки гололеда на проводах воздушной линии электропередачи.

Разработка энергетиков позволяет оперативно провести плавку гололедно-изморозевых отложений на проводах ЛЭП и при необходимости одновременно и оперативно подать электроэнергию группе потребителей на время восстановления основного электроснабжения.

Инновационный проект «Россетей» получил Национальную премию в области экологических технологий

Разработка ПАО «Россети Центр» — блочно-модульная система накопления электроэнергии — стала победителем в номинации «Энергоэффективность и энергосбережение» Национальной премии в области экологических технологий «ЭКОТЕХ-ЛИДЕР 2023». Разработка предназначена для снабжения электричеством расположенных в отдалении от основных центров питания населенных пунктов с небольшим количеством жителей.

Накопитель — полностью российский продукт, не имеющий аналогов в сопредельных государствах. Система уже хорошо проявила себя в эксплуатации: более года она обеспечивает автономное электроснабжение жителей деревни Осипово Старицкого района Тверской области.

Ключевые показатели

Объем затрат на НИОКР, млрд руб.



Протяженность ВОЛС магистрального комплекса, тыс. км



Протяженность ВОЛС распределительного комплекса, тыс. км



Результаты НИОКР, шт.

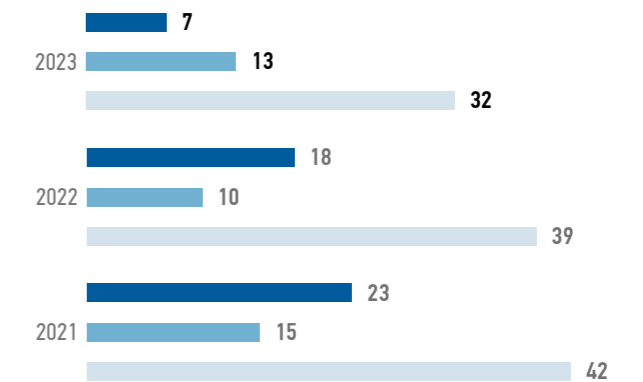

- Переданы в опытно-промышленную эксплуатацию
- Внедрены в ДО
- Получены охранные документы

Устойчивое развитие

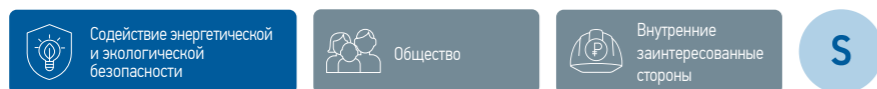

Группа «Россети» привержена принципам устойчивого развития: обеспечивает стабильную занятость, сохраняет окружающую среду, содействует развитию регионов присутствия.



Основные события года

Утверждены основополагающие документы в области устойчивого развития

Совет директоров утвердил Политику в области устойчивого развития и Политику в области изменения климата ПАО «Россети».

Принятые документы определяют единые принципы и подходы в области устойчивого развития, идентифицируют климатическую повестку в Обществе и в компаниях Группы «Россети».

Повышение ESG-рейтинга

Аналитическое кредитное рейтинговое агентство (АКРА) повысило ESG-рейтинг ПАО «Россети» до уровня ESG-2, что соответствует очень высокой оценке в области экологии, социальной ответственности и управления. Решение обусловлено масштабной интеграцией принципов устойчивого развития в бизнес-модель Группы «Россети». Как отмечают эксперты АКРА, «Россети» отличается очень высоким уровнем управления экологическими, социальными и управленческими рисками, а также высоким уровнем соответствия лучшим мировым практикам.

Результат ПАО «Россети» в соответствии с рейтинговой шкалой АКРА является одним из лучших в отрасли.

Новые соглашения с ведущими отраслевыми вузами России

«Россети» подписали соглашения о всестороннем взаимодействии с Национальным исследовательским университетом «МЭИ», Ивановским государственным энергетическим университетом (ИГЭУ) и Казанским государственным энергетическим университетом (КГЭУ). Соглашения нацелены на развитие сотрудничества для дальнейшего совместного ведения образовательной и научной работы, популяризации профессии энергетика, обеспечения практико-ориентированной подготовки кадров и развития компетенций работников.

Документы учитывают прошедшую в Группе «Россети» реорганизацию, а также стратегические задачи, связанные с обеспечением энергетической устойчивости страны, содействием развитию отрасли и ее кадрового потенциала.

«Россети» входят в топ-3 компаний, проявляющих наибольшее внимание к сохранению биоразнообразия

«Россети» заняли второе место в ESG-рейтинге агентства RAEX «Сохранение биоразнообразия». Эксперты рассмотрели 160 российских компаний и выбрали 50 практик для анализа.

«В отличие от большинства российских компаний, ПАО «Россети» ответственно подходит к сохранению природных экосистем во всех регионах присутствия, на регулярной основе оценивает уровень воздействия своих объектов и инфраструктуры на популяцию и видовое разнообразие флоры и фауны близлежащих территорий», — говорится в материалах RAEX.

Особое внимание уделяется регионам, где обитают исчезающие и редкие виды — черный, белый и дальневосточный аисты, беркут, орлан-белохвост, скопа, журавль-красавка и др. Места для размещения оборудования определяются на основе рекомендаций орнитологов и экологов.

Сотрудничество в области профориентационных программ для детей

«Россети» и Всероссийский детский центр «Орленок» заключили соглашение, направленное на развитие долгосрочных партнерских отношений в области образовательных программ и просветительских мероприятий для детей и молодежи.

Среди ключевых форматов взаимодействия — проведение тематических проектных смен и кружков, создание специализированных классов и лабораторий, организация экскурсий для школьников на объекты электросетевого комплекса.

Ключевые показатели

Забота о персонале

Средняя заработная плата, тыс. руб.



Расходы на охрану труда, млрд руб.



Экологическая ответственность

Расходы на охрану окружающей среды, млрд руб.



Выброс парниковых газов (охват 1), тыс. т CO₂-экв.



Корпоративное управление

Акционеры и инвесторы

G

Эффективная система корпоративного управления способствует успешному развитию ПАО «Россети», обеспечивает необходимый баланс интересов акционеров, инвесторов, кредиторов, работников.

Основные события года

Рейтинг корпоративного управления ПАО «Россети» — НРКУ 7++

Российский институт директоров присвоил Национальный рейтинг корпоративного управления ПАО «Россети» — НРКУ 7++ «Развитая практика корпоративного управления» по методике НРКУ.

После завершения процесса реорганизации ряда компаний электросетевого комплекса Российский институт директоров (РИД) провел переоценку практики корпоративного управления головной компании ПАО «Россети» по следующим четырем компонентам: права акционеров, деятельность органов управления и контроля, раскрытие информации, устойчивое развитие и ESG.

В соответствии со шкалой Национального рейтинга корпоративного управления Компания с НРКУ 7++ следует значительному числу рекомендаций российского Кодекса корпоративного управления и стандартов в области устойчивого развития. Компания характеризуется достаточно низкими рисками заинтересованных сторон, связанными с качеством корпоративного управления и управлением устойчивым развитием.

Годовой отчет ПАО «Россети» — победитель конкурса годовых отчетов МосБиржи

Годовой отчет ПАО «Россети» за 2022 год признан Московской биржей лучшим среди компаний с капитализацией до 200 млрд руб. на XXVI Ежегодном конкурсе годовых отчетов. Победителями и призерами в различных номинациях стали сразу семь дочерних сетевых организаций Группы «Россети»: Россети Центр, Россети Волга, Россети Кубань, Россети Московский регион, Россети Ленэнерго, Россети Центр и Приволжье, Россети Северо-Запад.

Конкурс годовых отчетов — одно из важнейших событий года в области корпоративного управления и взаимодействия с инвесторами. Успех отчетов ПАО «Россети» и его дочерних компаний обусловлен эффективностью работы по совершенствованию корпоративного управления, которая проводится в Группе «Россети».

15 лет с начала торгов акциями ПАО «Россети» на Московской бирже

16.07.2008 состоялись первые торги акциями ПАО «Россети» (на тот момент — ОАО «ФСК ЕЭС») на биржах ММВБ и РТС (в настоящее время ПАО Московская Биржа). После реформы листинга в 2014 году акции Компании были включены в котировальный список первого (высшего) уровня Московской биржи. Это позволило существенно расширить круг акционеров и инвесторов, а также привести системы и практики корпоративного управления Компании в соответствие с требованиями Банка России и правилами листинга.

Сегодня акции ПАО «Россети» являются высоколиквидным инструментом российского фондового рынка и входят в основные индексы Московской биржи.

Корпоративное управление ПАО «Россети» полностью соответствует требованиям правил листинга, предъявляемым к акциям, которые допущены к обращению в котировальном списке первого уровня.

Завершение реорганизации Группы «Россети»

Реорганизация ознаменовала начало нового этапа в истории Группы компаний «Россети». В результате реорганизации в корпоративном блоке произошли следующие изменения:

- в структуру органов управления Компании возвращен коллегиальный исполнительный орган — Правление, что позволило разделить компетенции по осуществлению текущей деятельности Компании между ее исполнительными органами;
- в собственность ПАО «Россети» перешли контрольные пакеты акций компаний распределительного сетевого комплекса, являющихся в том числе публичными акционерными обществами.

НРКУ 7++

рейтинг корпоративного управления ПАО «Россети»

Ключевые показатели

Оценка корпоративного управления в Группе «Россети», %

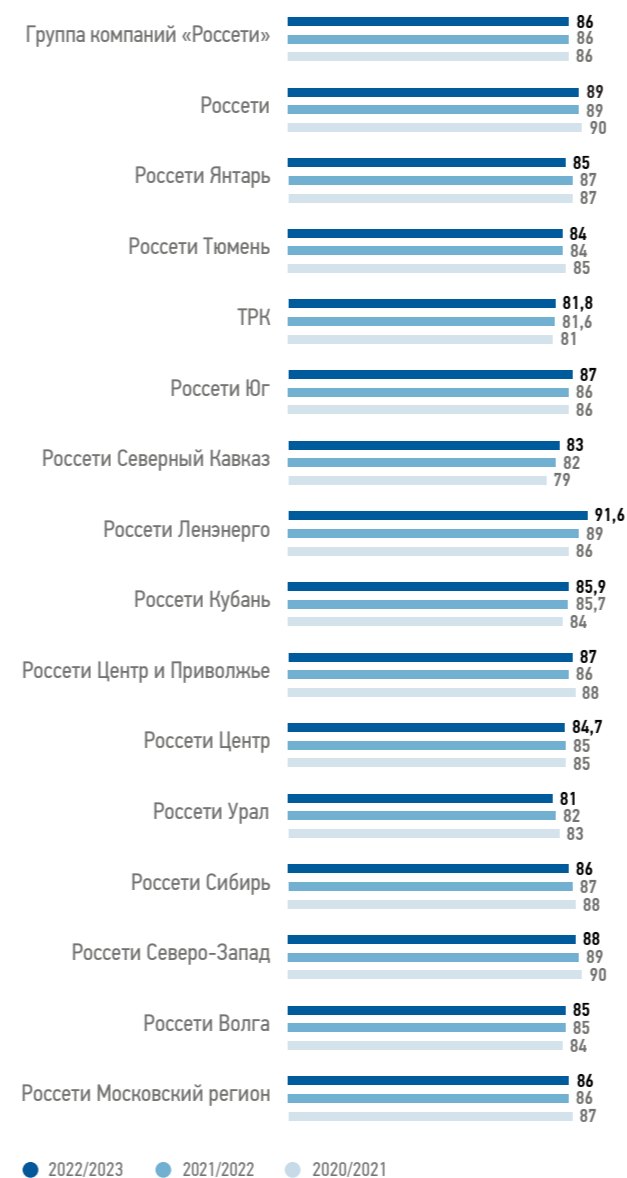

Рыночная капитализация ПАО «Россети», млрд руб.

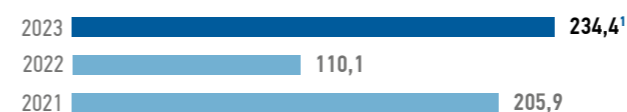

Результаты оценки эффективности корпоративного управления ПАО «Россети», %



¹ Капитализация за 2023 год дана с учетом размещенных акций дополнительной эмиссии.



Стратегические приоритеты Компании в привязке к национальным проектам России и ЦУР ООН

ПАО «Россети» принимает активное участие в решении современных глобальных проблем. Компания вносит вклад в реализацию национальных проектов России, а также в достижение Целей устойчивого развития (ЦУР) ООН.



В 2023 году Компания в своей ежедневной деятельности активно участвовала в реализации 13 из 14 национальных проектов России.

С 2017 года Компания ежегодно заявляет о своей приверженности ЦУР ООН и ранжирует их по степени значимости. ПАО «Россети» признает важность всех 17 ЦУР и старается содействовать достижению каждой из них. В силу специфики деятельности Компания определяет для себя десять приоритетных ЦУР, в достижение которых Общество вносит наибольший вклад. По остальным ЦУР ПАО «Россети» стремится использовать любые возможности для достижения каждой цели.

Вклад в реализацию национальных проектов

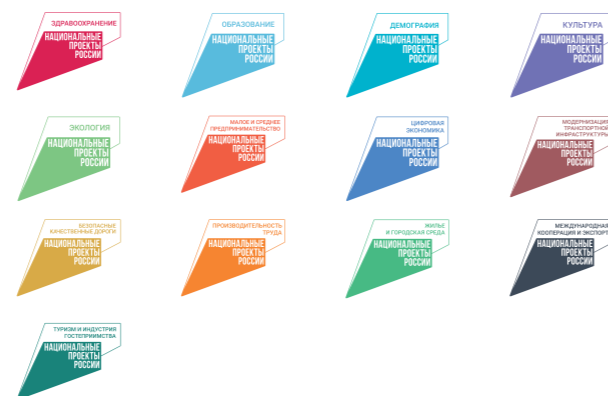

Вклад в реализацию ЦУР ООН



Вклад Компании

- Предоставление добровольного медицинского страхования для всех работников за исключением работников, работающих не на полную ставку (менее чем на 0,5 ставки), и совместителей вне зависимости от типа занятости, должности
- Страхование работников от несчастных случаев
- Функционирование программы негосударственного пенсионного обеспечения
- Программы поддержки здорового образа жизни работников
- Развитие внутренних инициатив, направленных на поддержание психологического здоровья и здоровой атмосферы внутри Компании
- Наличие и развитие системы охраны труда
- Комплекс мероприятий в целях реализации концепции «нулевого травматизма»
- Обеспечение персонала, занятого на работах с вредными условиями труда, молоком и лечебно-профилактическим питанием
- Организация энергоснабжения на объектах социальной инфраструктуры

Результаты 2023 года

100% сотрудников Группы «Россети», работающих на условиях полной занятости, охватывают программы добровольного медицинского страхования и страхования от несчастных случаев и болезней

Подробнее читайте в разделах «Социальная политика», с. 129; «Охрана труда и промышленная безопасность», с. 131; «Участие в реализации национальных проектов», с. 136



Вклад Компании

- Обучение, практическая подготовка и повышение квалификации работников
- Сотрудничество с высшими и средними специальными учебными заведениями в области подготовки кадров для сферы электроэнергетики
- Реализация внешних социальных программ, направленных на поддержку образования в регионах присутствия
- Проведение стажировок и практик для студентов на производственных объектах Компании
- Оказание содействия в развитии дошкольного, школьного, профессионального и дополнительного образования
- Организация энергоснабжения на объектах социальной инфраструктуры

Результаты 2023 года

1,14 млрд руб.
составили общие затраты на обучение работников Группы «Россети» в 2023 году

49,5 ч / человек
среднее количество часов обучения на одного работника в 2023 году

9,5 тыс.
школьников стали участниками корпоративной олимпиады Группы «Россети»

Подробнее читайте в разделах «Обучение и развитие персонала», с. 126; «Молодежная политика», с. 129; «Участие в реализации национальных проектов», с. 136

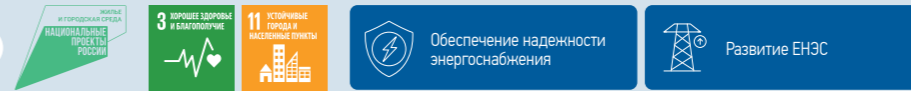

Вклад Компании

- Расширение географии снабжения населенных пунктов электроэнергией посредством увеличения количества инфраструктурных объектов
- Повышение надежности энергоснабжения потребителей в городах и населенных пунктах
- Организация энергоснабжения на объектах транспортной и социальной инфраструктуры
- Снижение негативного экологического воздействия в регионах присутствия через регулярную модернизацию оборудования

Результаты 2023 года

Подробнее читайте в разделах «Анализ производственных результатов», с. 64; «Участие в реализации национальных проектов», с. 136



Вклад Компании

- Участие в проектах строительства и капитального ремонта автомобильных дорог

Результаты 2023 года

Подробнее читайте в разделе «Участие в реализации национальных проектов», с. 136



Вклад Компании

- Оказание благотворительной помощи школам, детским домам, интернатам, центрам реабилитации для детей с ограниченными возможностями, центрам социального обслуживания и реабилитации населения, ветеранам, инвалидам, советам и клубам ветеранов
 - Предоставление добровольного медицинского страхования для всех работников за исключением работников, работающих не на полную ставку (менее чем на 0,5 ставки), и совместителей вне зависимости от типа занятости, должности
 - Организация энергоснабжения на объектах социальной инфраструктуры
 - Содействие развитию физической культуры и любительского спорта
 - Реализация социальных программ, направленных на поддержание здоровья и социальную защиту работников
 - Функционирование программы негосударственного пенсионного обеспечения
 - Программы поддержки здорового образа жизни работников
- 🔍 Подробнее читайте в разделах «Социальная политика», с. 129; «Участие в реализации национальных проектов», с. 136; «Благотворительная и спонсорская деятельность», с. 145



Вклад Компании

- Реализация благотворительных проектов по охране и должному содержанию зданий, объектов и территорий, имеющих историческое, культовое, культурное значение
 - Содействие развитию, культуры, искусства, просвещения
 - Организация энергоснабжения на объектах социальной инфраструктуры
 - Популяризация культуры и искусства в рамках поддержки выставочных проектов государственных музеев
- 🔍 Подробнее читайте в разделах «Участие в реализации национальных проектов», с. 136; «Благотворительная и спонсорская деятельность», с. 145

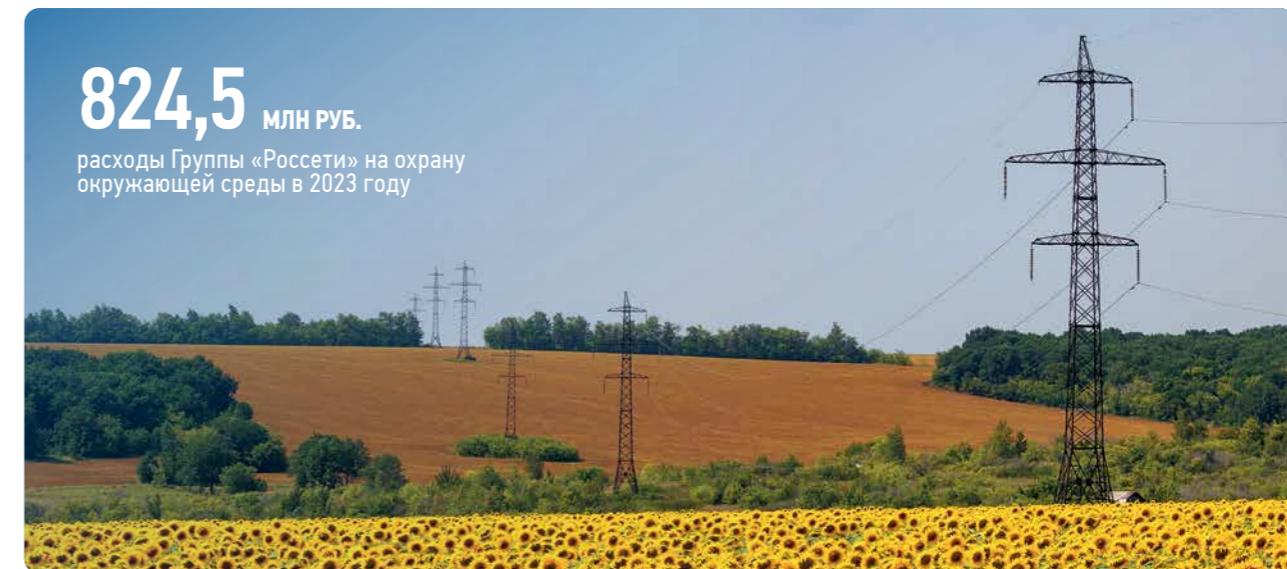

824,5 млн руб.
расходы Группы «Россети» на охрану окружающей среды в 2023 году

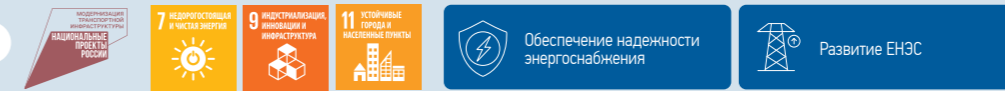

Вклад Компании

- Развитие сетевой инфраструктуры, в том числе реализация крупных инфраструктурных проектов, создание промышленных производств, дополнительных рабочих мест, развитие агломераций
- Ввод новых подстанций для развития промышленности, социальных и инфраструктурных объектов, создания условий для новых технологических присоединений
- Модернизация системообразующих питающих центров в регионах

Результаты 2023 года

Завершен первый этап проекта по развитию схемы электроснабжения Восточного полигона железных дорог

Введены в работу энергообъекты для других крупных потребителей: Амурского газохимического комплекса, Малмыжского месторождения меди и др.

🔍 Подробнее читайте в разделе «Инвестиционная деятельность», с. 69



Вклад Компании

- Реализация комплекса мероприятий, направленных на повышение энергоэффективности
- Эффективности использования ресурсов и снижение негативного воздействия на окружающую среду
- Реализация программы по сбору и утилизации оборудования и отработанных элементов
- Установление на уровне внутренних нормативных документов перечня запрещенных к применению технологий и материалов
- Проведение анализа и оценки климатических рисков, включая физические и переходные, интеграция результатов оценки в существующие процессы
- Расчет и публикация результатов количественной оценки прямых выбросов парниковых газов
- Проведение мероприятий по компенсационным посадкам растений
- Мониторинг состояния биоразнообразия и реализация программ по снижению негативного воздействия
- Замена высоковольтных линий электропередачи подземными кабелями в целях уменьшения вероятности рисков возникновения пожаров, а также рисков для экосистем
- Проведение мероприятий по обеспечению орнитологической безопасности электросетевых объектов
- Поддержка инициатив в области экологии, реализуемых российскими и международными отраслевыми организациями

Результаты 2023 года

824,5 млн руб.
расходы Группы «Россети» на охрану окружающей среды в 2023 году

166 тыс.
новых птицевозщитных устройств установила Компания в 2023 году

4 258,6 га
площадь рекультивированных земель

на 20%
снизились выбросы парниковых газов (охват 1) в 2023 году

🔍 Подробнее читайте в разделах «Охрана окружающей среды», с. 114; «Участие в реализации национальных проектов», с. 136

17 ПАРТНЕРСТВО В ИНТЕРЕСАХ УСТОЙЧИВОГО РАЗВИТИЯ

17 ПАРТНЕРСТВО В ИНТЕРЕСАХ УСТОЙЧИВОГО РАЗВИТИЯ

Повышение экономической эффективности деятельности

Вклад Компании

- Развитие региональной экономики посредством приоритетной поддержки местных поставщиков
- Поддержка субъектов МСП при проведении закупочных процедур

Результаты 2023 года

73%
общая доля закупок у МСП в 2023 году, в том числе с учетом субподряда

Подробнее читайте в разделе «Закупочная деятельность», с. 88

9 ИНДустриализация, инновации и инфраструктура

17 ПАРТНЕРСТВО В ИНТЕРЕСАХ УСТОЙЧИВОГО РАЗВИТИЯ

Технологическое и инновационное развитие

Вклад Компании

- Реализация Стратегии цифровой трансформации
- Внедрение цифровых технологий в бизнес-процессы, в клиентские сервисы
- Развитие технологических сетей связи
- Увеличение протяженности ВОЛС
- Развитие сети высокочастотной связи
- Развитие автоматизированных систем технологического управления
- Укрепление сотрудничества с другим компаниями отрасли и научным сообществом

Результаты 2023 года

1,13 млрд руб.
затраты на НИОКР в 2023 году

167,8 тыс. км
составила протяженность ВОЛС магистрального и распределительного комплексов в 2023 году

Подробнее читайте в разделе «Инвестиционная деятельность», с. 69



8 ДОСТИЖИМАЯ ЦЕЛЬ ЭКОНОМИЧЕСКОГО РОСТА

Повышение экономической эффективности деятельности

Вклад Компании

- Создание рабочих мест в регионах присутствия
- Обеспечение достойной оплаты и условий труда, соблюдение прав работников
- Обеспечение безопасных условий и охраны труда
- Создание равных возможностей для высокопроизводительного труда, профессионального роста и раскрытия творческого потенциала каждого работника Компании

Результаты 2023 года

815
новых рабочих мест создано в регионах присутствия

1,7 тыс.
студентов в отчетном году проходили обучение интересах компаний Группы «Россети»

Подробнее читайте в разделах «Управление персоналом», с. 123; «Развитие регионов и благотворительность», с. 135



9 ИНДустриализация, инновации и инфраструктура

11 УСТОЙЧИВОЕ ГОРОДА И НАСЕЛЕННЫЕ ПУНКТЫ

Обеспечение надежности энергоснабжения

Развитие ЕНЭС

Вклад Компании

- Содействие развитию туристской инфраструктуры: организация энергоснабжения на туристических объектах и на объектах транспортной инфраструктуры
- Сохранение и развитие сетевой инфраструктуры

Результаты 2023 года

Расширение территории присутствия и электроснабжение труднодоступных, отдаленных населенных пунктов

Содействие повышению доступности электротранспорта в России

Подробнее читайте в разделе «Участие в реализации национальных проектов», с. 136

17 ПАРТНЕРСТВО В ИНТЕРЕСАХ УСТОЙЧИВОГО РАЗВИТИЯ

Обеспечение надежности энергоснабжения

Повышение экономической эффективности деятельности

Вклад Компании

- Выстраивание стратегического взаимодействия с зарубежными партнерами по вопросам развития электроэнергетической отрасли, обмена опытом и лучшими практиками, в частности в области инновационных технологий и повышения энергоэффективности

Результаты 2023 года

В 2023 году Группа взаимодействовала с партнерами из 13 государств в рамках заключенных соглашений и (или) регулярных деловых контактов

Подробнее читайте в разделе «Основные направления международной деятельности», с. 42

СТРАТЕГИЧЕСКИЙ ОТЧЕТ

ИНВЕСТИРУЕМ В РАЗВИТИЕ

536,9 млрд руб.

ОБЪЕМ ИНВЕСТИЦИОННОЙ ПРОГРАММЫ
В 2023 ГОДУ

36,8 тыс. км

ЛЭП ВВЕДЕНО В ЭКСПЛУАТАЦИЮ
В 2023 ГОДУ

9,9 ГВА

ТРАНСФОРМАТОРНОЙ МОЩНОСТИ
ВВЕДЕНО В ЭКСПЛУАТАЦИЮ В 2023 ГОДУ

Обзор рынка

Макроэкономические тренды 2023 года

Российская экономика



Прирост ВВП Российской Федерации в 2023 году составил 3,6%¹.

Показатель оказался выше оценки Минэкономразвития России, которое прогнозировало рост на уровне 3,5%. Согласно материалам Росстата, росту ВВП в 2023 году в значительной степени способствовало увеличение индексов валовой добавленной стоимости в сфере гостиничного бизнеса и обслуживания питания, информации и связи, финансовой, страховой и административной деятельности, в оптовой и розничной торговле, в сфере обрабатывающего производства и строительства.

По результатам макроэкономического опроса Банка России ВВП России в 2024 году может вырасти на 1,6%². Темп роста валового накопления основного капитала

в 2024–2026 годах должен сохраниться в среднем на уровне 2,3%, что отразится на увеличении доли валового накопления основного капитала в ВВП³.

В 2023 году политика Банка России была направлена на возвращение инфляции к целевым показателям, и в 2023 году ее уровень составил 7,42% (против 11,94% годом ранее), что почти соответствует данным ранее прогнозам Банка России (6–7%) и совпадает с оценкой Минэкономразвития России (7,5%). Ускорение темпов роста цен затронуло широкий круг товаров и услуг. Соответственно, показатели устойчивой составляющей месячного роста цен также продолжили расти под влиянием активного увеличения потребительского спроса. На текущих темпах роста цен также продолжило сказываться ослабление рубля.

Согласно прогнозам, с учетом проводимой денежно-кредитной политики годовая инфляция должна вернуться к 4% в 2024 году и будет находиться на уровне 4% в дальнейшем. Предпринимаемое Банком России ужесточение денежно-кредитной политики должно сдерживать избыточное расширение внутреннего спроса и ограничить его проинфляционные последствия⁴.



¹ Росстат. Социально-экономическое положение России, 2023 год.

² Макроэкономический опрос Банка России, https://cbr.ru/statistics/ddkp/mo_br/.

³ Минэкономразвития России, Прогнозы социально-экономического развития РФ на 2024 год и на плановый период 2025 и 2026 годов.

⁴ Банк России. Динамика потребительских цен, сентябрь 2023 года.

Отраслевые тенденции

Глобальные тренды в электроэнергетике¹

В эпоху энергоперехода 4.0 в мировой энергетике продолжают доминировать тренды «три Д»: **декарбонизация, децентрализация и цифровая трансформация (диджитализация)**.

В структуре энергобаланса на горизонте до 2050 года основным источником энергии в мире останутся ископаемые виды топлива. Однако с учетом фактора декарбонизации доля нефти, нефтепродуктов и угля в общем объеме энергопотребления снизится при одновременном росте природного газа и первичного потребления электроэнергии к 2035 году. Доля электроэнергии в конечном энергопотреблении продолжит расти и достигнет 31% к 2035 году и 42% к 2050 году.

Ожидается, что производство электроэнергии на угле будет увеличиваться ежегодно в среднем примерно на 4% до 2026 года². Основным фактором, который будет определять глобальные перспективы, станут меняющиеся тенденции в Китае, где производится более половины мировой угольной генерации, а именно: расширение использования возобновляемых источников энергии.

Развитие цифровой экономики приводит к формированию большого количества цифровых данных, которым требуются мощности для обработки и хранения. Дополнительным фактором спроса на вычислительные мощности будет являться рост рынка криптовалют.

Тренды децентрализации и декарбонизации мировой энергетике отражаются в активном развитии распределенной энергетики (в том числе через расширение внедрения ВИЭ), применении систем накопления энергии (в том числе с использованием водородных технологий). Несмотря на энергетический кризис, в долгосрочном периоде вектор на устойчивое развитие сохранится.

Рост потребления электроэнергии приводит к увеличению нагрузки на сеть и расширению использования электроэнергии в промышленности, отоплении и кондиционировании помещений, транспортной сфере, телекоммуникациях, обработке и хранении данных. Так, развитие электротранспорта является одним из самых значимых факторов развития энергопотребления.

¹ Долгосрочный прогноз энергопотребления до 2050 года (МЭА).

² Electricity 2024. Analysis and Forecast to 2026. International Energy Agency, iea.org.



— В последние годы в России реализован ряд крупных проектов, связанных с развитием зеленой энергетики. Как это влияет на деятельность Компании?

— В 2023 году Группа «Россети» обеспечила технологическое присоединение восьми объектов ВИЭ-генерации общей мощностью более 336 МВт. В том числе это Кольская ВЭС, являющаяся крупнейшей в мире заполярной ветроэлектростанцией, объекты в Ставропольском и Краснодарском краях, Карачаево-Черкесии. Кроме того, сетевые компании Группы поддерживают развитие зеленой энергетики, приобретая энергию для компенсации части потерь у ВИЭ-генерации на розничном рынке по стоимости, превышающей цены оптового рынка.

Сетевой комплекс в полной мере готов к обеспечению выдачи мощности ВИЭ. Однако мы считаем, что при развитии такой генерации должны также учитываться интересы и возможности других участников рынка. Может быть целесообразным создание крупных ВИЭ-объектов, мощность которых будет передаваться по магистральным сетям на большие расстояния для покрытия спроса в ЕЭС России.

Также ВИЭ могут быть эффективны при организации электроснабжения удаленных территорий, в том числе в составе автономных гибридных энергетических установок (АГЭУ). Такие проекты уже есть в Сибири и на Дальнем Востоке. Кроме того, «Россети» в сотрудничестве с производителями оборудования активно участвуют в развитии микрорегенерации, оказывая услуги по установке ВИЭ-генерации малой мощности «под ключ».

Алексей Мольский,
заместитель Генерального директора
по инвестициям и капитальному строительству

Российский рынок электроэнергетики

Потребление электроэнергии в Единой энергетической системе (ЕЭС) России в 2023 году выросло на 1,4% — до 1 121,6 млрд кВт • ч¹.

В соответствии со Схемой и программой развития электроэнергетических систем России на 2024–2029 годы прогноз потребления электроэнергии по ЕЭС России предполагает к 2029 году его увеличение до 1 274,5 млрд кВт • ч, максимум потребления мощности увеличится до 183 351 МВт². Реализация запланированных мероприятий по развитию генерирующих мощностей и электрических сетей позволит обеспечить надежное функционирование энергосистем с учетом прогнозируемого роста потребления электрической энергии и мощности.

Глобальные события последних лет привели к структурным изменениям и трансформации российской экономики. Общее энергопотребление в России будет зависеть от динамики в ключевых секторах экономики и иных значимых факторов.

Переход с угольного и дровяного отопления на электрическое рассматривается государством в качестве одной из мер улучшения экологической обстановки в регионах с неблагоприятной экологической ситуацией как часть федерального проекта «Чистый воздух».

Возможные факторы роста спроса на электроэнергию в отраслевом разрезе

Промышленность	Спрос вырастет за счет модернизации мощностей черной металлургии.
Сельское хозяйство	Прирост потребления произойдет за счет роста числа освещаемых и отапливаемых теплиц в овощеводстве, вызванного реализацией Доктрины продовольственной безопасности и увеличением экспорта продукции АПК.
Строительство	Реализация национальных проектов и государственных программ, направленных на увеличение количества жилья и количества дорог в России, приводит к росту объемов производства энергоемких строительных материалов, товаров (в том числе цемента).
Торговля	Наиболее значимый вклад в рост энергопотребления в сфере торговли будет обеспечен развитием электронной торговли и сопутствующей логистической и рекламной инфраструктурой. Увеличение спроса на обработку, хранение и передачу данных приведет к росту объемов вводов инфраструктуры ЦОД.
Транспорт	Расширение парка электромобилей и электробусов потребует создания развитой инфраструктуры ЭЭС и увеличит спрос на электроэнергию со стороны электротранспорта.



Динамика спроса на электроэнергию в ЕЭС России, млрд кВт • ч

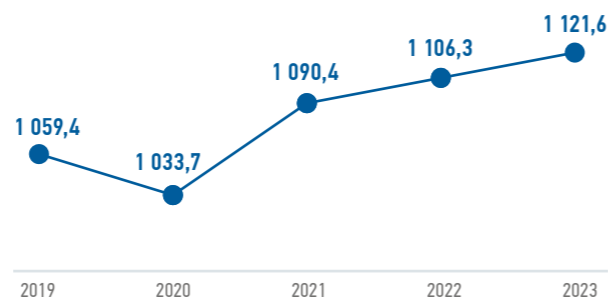

Источник: отчеты о функционировании ЕЭС России АО «СО ЕЭС»

Основные направления международной деятельности

Компания осуществляет активное взаимодействие с партнерами из 13 государств в рамках заключенных соглашений и (или) регулярных деловых контактов.

13 СТРАН	Азия и Ближний Восток	Вьетнам, Иран, Китай, Монголия
	Ближнее зарубежье и СНГ	Абхазия, Азербайджан, Армения, Беларусь, Грузия, Казахстан, Киргизия, Узбекистан, Южная Осетия

Кроме того, предложения Компании учтены в 15 протоколах межправительственных комиссий по торгово-экономическому сотрудничеству с иностранными государствами.

15 СТРАН	Азия	Вьетнам, Китай, Индия, Монголия, Таиланд
	Ближнее зарубежье и СНГ	Азербайджан, Армения, Киргизия, Казахстан, Таджикистан, Туркменистан, Узбекистан
	Ближний Восток и Африка	Иран, Эфиопия
	Латинская Америка	Куба

¹ Отчет о функционировании ЕЭС в России в 2023 году (на основе оперативных данных), СО ЕЭС.
² Приказ Минэнерго России от 30.11.2023 № 1095.



1,4%
рост потребления электроэнергии в ЕЭС России в 2023 году

Основные направления международного сотрудничества

- Реализация поручений Правительства РФ и Министерства энергетики РФ — продвижение национальных интересов на площадках международных организаций и объединений.
- Выстраивание стратегического взаимодействия с зарубежными партнерами по вопросам развития электроэнергетической отрасли, обмена опытом и лучшими практиками, в частности в области инновационных технологий и повышения энергоэффективности.

- Продвижение собственных компетенций и разработок Группы «Россети» на зарубежных рынках, в том числе через механизмы межправительственных комиссий РФ с иностранными государствами и международных организаций и объединений.
- Организация обучения, повышения квалификации иностранных специалистов по программам подготовки учебных центров Группы компаний «Россети».

Дополнительную информацию об основных направлениях международной деятельности см. в Приложении 1.

Конкурентный обзор

Сравнение «Россетей» с некоторыми российскими публичными компаниями электроэнергетической отрасли¹

Результаты сравнительного анализа ПАО «Россети» с наиболее сопоставимыми по виду деятельности и размеру отечественными компаниями сектора «Электроэнергетика»

за 2023 год демонстрируют высокую финансово-экономическую эффективность Компании, а также высокий интерес инвесторов к акциям Компании.

Название компании / Показатель ²	ПАО «Россети»	ПАО «РусГидро»	ПАО «Интер РАО»	ПАО «Юнипро»	ПАО «ЭЛС-Энерго»
Капитализация, млрд руб.	234,4 ³	316,5	412,5	126	23,7
Среднедневной объем торгов на Московской бирже, млн руб.	388,6	222,1	431,6	352,8	149,0
Выручка, млрд руб.	1 378,7	510,3	1 360,0	118,6	60,8
ЕБИТДА, млрд руб.	528,2	131,5	182,4	44,3	12,1
Рентабельность ЕБИТДА, %	38,3	25,8	13,4	37,3	19,9

¹ Приведено сравнение с компаниями, акции которых являются наиболее ликвидными среди входящих в отраслевой индекс MOEXEU.
² Показатели на основе МСФО за 2023 год.
³ При расчете капитализации ПАО «Россети» учтены фантически размещенные акции Общества. Расчет произведен по цене закрытия по данным Московской биржи.

Доля рынка, принадлежащая компаниям Группы «Россети»

В результате состоявшейся в 2023 году реорганизации ПАО «Россети» представляет собой один из крупнейших в мире электросетевых холдингов, обеспечивающий электроснабжение потребителей в 82 регионах России, управляющий Единой национальной (общероссийской) электрической сетью (ЕНЭС) и распределительным сетевым комплексом. В управлении находятся 2,56 млн км линий электропередачи и электрические подстанции общей мощностью 877 ГВА.

ПАО «Россети» и ДО, осуществляющие деятельность по оказанию услуг по передаче электрической энергии и технологическому присоединению, являются субъектами естественной монополии и субъектами критической информационной инфраструктуры. ПАО «Россети» включено в перечень стратегических акционерных обществ¹.

Необходимая валовая выручка (НВВ) — это экономически обоснованный объем финансовых средств, необходимых регулируемым электросетевым организациям для осуществления их деятельности в течение расчетного периода регулирования. НВВ ложится в основу утверждаемых тарифов на услуги по передаче электрической энергии в регионах деятельности компаний Группы «Россети». Фактически доля распределительной компании в общей величине региональной НВВ является на российском электросетевом рынке полным аналогом рыночной доли.

Консолидация отрасли

Энергетическая стратегия Российской Федерации в качестве одной из ключевых мер повышения эффективности электроэнергетики предусматривает поэтапное создание единого государственного электросетевого комплекса. В связи с этим одним из важных направлений деятельности ПАО «Россети» является консолидация активов электросетевого комплекса России. Консолидация электросетевых активов — комплекс мероприятий, направленных на установление контроля Группой компаний «Россети» над электросетевым активом, не входящим и (или) не находящимся под управлением Группы компаний «Россети».

Доля на региональном рынке услуг по передаче электрической энергии в сопоставимых условиях тарифного регулирования, %

Показатели	2022	2023
ПАО «Россети» (по регионам присутствия)	73,4	74,2
Распределительный комплекс		
ПАО «Россети Центр»	90,5	91,0
ПАО «Россети Центр и Приволжье»	79,3	79,9
ПАО «Россети Северо-Запад»	72,8	73,0
ПАО «Россети Волга»	63,1	63,0
ПАО «Россети Урал»	80,2	81,0
ПАО «Россети Сибирь»	63,3	65,3
ПАО «Россети Юг»	70,9	70,5
ПАО «Россети Северный Кавказ»	82,0	83,5
ПАО «Россети Ленэнерго»	89,5	89,3
АО «Россети Тюмень»	67,8	67,9
ПАО «Россети Московский регион»	62,1	63,8
АО «Россети Янтарь»	81,6	82,7
ПАО «Россети Кубань»	77,2	77,1
ПАО «ТРК»	71,0	72,6

74,2 %

доля рынка по НВВ в регионах присутствия Группы компаний «Россети»

Основные цели консолидации электросетевых активов:

- создание единого центра ответственности за обеспечение надежного, качественного и доступного электроснабжения;
- рост доли дочерних обществ ПАО «Россети» в «котловой» выручке за услуги по передаче электрической энергии, получаемой от региональных потребителей услуг;
- построение оптимальной электросетевой инфраструктуры и внедрение элементов цифровой сети.

Результаты 2023 года

В первом полугодии 2023 года Группа компаний «Россети» реализовала мероприятия по консолидации имущества в отношении следующих проектов:

- ОАО «Томские магистральные сети»;
- АО «ДВЭУК — ЕНЭС»;
- АО «Кубанские магистральные сети».

Во втором полугодии 2023 года в уставный капитал ПАО «Россети» переданы:

- объекты электросетевого хозяйства (ЕНЭС), расположенные в Республике Крым, Красноярском крае и Иркутской области;
- объекты электросетевого хозяйства (распределительный комплекс), расположенные в Майкопском районе Республики Адыгея и Кольском районе Мурманской области;
- акции АО «РЭС», Новосибирская область;
- акции АО «Электромагистраль», Новосибирская область;
- акции АО «Энергетик», Новосибирская область.



— Как ПАО «Россети» участвует в создании в стране института системообразующих сетевых организаций (СТСО)?

— Мы поддерживаем предложенные Минэнерго России изменения в законодательство, которые обеспечивают поэтапную консолидацию сетевых активов. Эта работа проводится во исполнение поручений Президента Российской Федерации и нацелена на повышение надежности электроснабжения потребителей.

У многих небольших территориальных сетевых организаций (ТСО) сети изношены, аварийных запасов нет, ремонтные работы в должном объеме не проводятся, отсутствуют программы модернизации. Однако наравне с другими компаниями они получают через тариф деньги из общего «котла», распределяющего нагрузку на потребителей. Решить проблему должна консолидация сетей, такая мера предусмотрена отраслевой стратегией развития.

Консолидация электросетевых объектов в 2023 году

Электросетевое оборудование, тыс. у. е.	434,1
Линии электропередачи, тыс. км	89,8
Трансформаторная мощность, тыс. МВА	31,7
Стоимость вносимого имущества и пакетов акций, объем финансирования приобретенного имущества, млрд руб.	149,1

149,1 млрд руб.

стоимость вносимого имущества и пакетов акций, объем финансирования приобретенного имущества

Для ее реализации Правительство Российской Федерации утвердило в 2023 году дополнительные критерии для ТСО по протяженности ЛЭП и мощности центров питания. Если компания им не соответствует, она прекращает работу в статусе ТСО. Однако эксплуатация ее сетей должна продолжаться в любом случае, чтобы не пострадали потребители. Эту задачу предполагается возложить на системообразующую ТСО (СТСО), создание которой предусматривает разработанный Минэнерго России проект поправок в Федеральный закон «Об электроэнергетике».

Кроме этого, за СТСО закрепляется эксплуатация бесхозяйных сетей и обязанность ликвидировать последствия аварий на объектах других собственников по решению регионального штаба. Это позволит узаконить ситуацию, которая уже существует. Определить СТСО будут региональные власти в соответствии с утверждаемыми Правительством Российской Федерации критериями.

Законопроект не дает СТСО прав на принудительную консолидацию всех сетей. ТСО, которые сохраняют свой статус, продолжают работу, будут получать экономически обоснованные объемы тарифной выручки, присоединять новых потребителей и развивать свои сети. Таким образом, СТСО — это прежде всего инструмент с социальной функцией и функцией обеспечения энергобезопасности.

Даниил Краинский,
заместитель Генерального директора по правовому обеспечению

¹ Указ Президента РФ от 04.08.2004 № 1009.

Возможности и угрозы для Группы компаний «Россети»

Компания располагает значительными возможностями для обеспечения непрерывной деятельности и устойчивого развития. Слабые стороны и угрозы Компании оцениваются на постоянной основе в рамках процессов

риск-менеджмента и учитываются при актуализации стратегии и долгосрочной программы развития для снижения возможных негативных последствий.

Сильные стороны

- Стратегически значимая организация с особым статусом развития, управления ЕНЭС и распределительного сетевого комплекса и участия в обеспечении энергетической безопасности страны
- Географически развитая инфраструктура
- Статус естественной монополии
- Высококвалифицированный технический персонал и качественные инженерные решения
- Устойчивое финансовое положение
- Узнаваемый бренд
- Крупные компании (с большими объемами энергопотребления и устойчивым развитием) в портфеле потребителей услуг

Слабые стороны

- Уровень маржинальной доходности зависит от принятых тарифных решений
- Высокий износ фондов распределительной сети
- Длительный инвестиционный цикл объектов высокого напряжения и высокая капиталоемкость инвестиционных проектов
- Отсутствие быстрых решений в области импортозамещения по ряду значимых позиций оборудования и программного обеспечения

Возможности

- Активное участие в процессах энергоперехода в качестве инфраструктурной компании
- Повышение эффективности деятельности за счет внедрения ИТ-инструментов, новых технологий и оптимизации бизнес-процессов
- Использование сететового формата для развития дополнительных/новых услуг и сервисов для клиентов

Угрозы

- Стагнация экономики и сокращение численности населения, замедление темпов роста энергопотребления
- Развитие собственной распределенной генерации крупными потребителями
- Внедрение культуры и технологий бережливого электропотребления, приводящих к снижению объемов потребления электроэнергии
- Развитие технологий снабжения электроэнергией потребителей без использования распределительных сетей электросетевого комплекса
- Отсутствие технологического суверенитета (для высоковольтного электросетевого оборудования)
- Неправомерное воздействие на объекты электросетевого комплекса и их информационные и телекоммуникационные системы

Факторы инвестиционной привлекательности Группы компаний «Россети»



Лидерство

- Группа «Россети» — один из крупнейших электросетевых холдингов в мире
- 80% электроэнергии в стране передается по сетям компаний Группы «Россети»



Масштаб и развитие

- Компании Группы «Россети» обеспечивают электроснабжение потребителей в 82 регионах России



Качество и надежность

- Приоритетная работа по улучшению показателей Psaidi, Psaiifi и Pless, МВт • ч
- 9,65 балла (из 10 возможных) — уровень удовлетворенности клиентов по услуге технологического присоединения



Операционная эффективность

- По итогам 2023 года снижение удельных операционных расходов составило 2,1% к уровню 2022 года



Современные технологии

- Цифровая трансформация компаний Группы способствует сокращению издержек и повышению надежности энергоснабжения



Опыт и профессионализм

- Уникальные компетенции персонала
- Многолетняя история реализации сложных отраслевых проектов
- Успешный опыт пилотных проектов в области цифровой трансформации



Финансовая результативность

- Стабильные финансовые результаты деятельности, низкая долговая нагрузка. Последовательная реализация консервативной финансовой политики
- Высокое кредитное качество позволяет осуществлять эффективную политику заимствований на рынках капитала
- Наивысшая оценка кредитоспособности Общества: суверенный уровень кредитного рейтинга AAA (RU) по национальной шкале от АКРА (АО)



Приверженность ESG-принципам

- Эффективная система управления охраной труда. Низкие показатели производственного травматизма
- Низкая нагрузка на окружающую среду. В процессе основной деятельности компании Группы «Россети» не осуществляются существенных прямых выбросов парниковых газов в атмосферу
- Постоянная коммуникация с представителями всех заинтересованных сторон с помощью различных каналов связи и механизмов взаимодействия
- Вклад в развитие регионов присутствия и в реализацию национальных проектов России



Высокий уровень корпоративного управления

- Признание независимыми экспертами и высокие показатели по результатам самооценки качества корпоративного управления
- Эффективное управление рисками и внутренний контроль
- Высокопрофессиональный менеджмент, мотивированный на достижение стратегических целей

Стратегическое развитие

Приоритеты национальной политики в области развития электросетевого комплекса

ПАО «Россети» — один из крупнейших в мире электросетевых холдингов, управляющий Единой национальной (общероссийской) электрической сетью (ЕНЭС) и распределительным сетевым комплексом. Компания вносит значимый вклад в обеспечение национальных интересов страны и решение масштабных государственных задач.

В своем развитии Компания учитывает приоритеты государственной политики в области развития электросетевого комплекса:

- повышение надежности и качества энергоснабжения потребителей до уровня, сопоставимого с лучшими зарубежными аналогами;

- повышение эффективности функционирования электросетевого комплекса;
- развитие отечественного научно-технологического потенциала, создание и освоение передовых технологий в сфере энергетики.

Миссия и стратегические цели

Наша миссия — обеспечение надежного функционирования и адекватного росту экономики развития ЕНЭС.

Задачей на ближайшие годы станет повышение эффективности объединенных активов магистрального и распределительного комплексов с учетом тенденций развития электроэнергетики и потребностей российской экономики.

Стратегические цели ПАО «Россети», определенные Долгосрочной программой развития на период 2020–2024 годов с перспективой до 2030 года¹

<p>Развитие ЕНЭС, повышение удовлетворенности потребителей</p> <ul style="list-style-type: none"> Развитие ЕНЭС Повышение удовлетворенности потребителей <p>Подробнее на с. 50</p>	<p>Технологическое и инновационное развитие с учетом сохранения достигнутого уровня надежности энергоснабжения</p> <ul style="list-style-type: none"> Обеспечение надежности энергоснабжения Технологическое и инновационное развитие <p>Подробнее на с. 50</p>	<p>Повышение экономической эффективности деятельности</p> <ul style="list-style-type: none"> Повышение экономической эффективности деятельности <p>Подробнее на с. 51</p>	<p>Содействие энергетической и экологической безопасности</p> <ul style="list-style-type: none"> Содействие энергетической и экологической безопасности <p>Подробнее на с. 51</p>
---	--	---	---

¹ Утверждена Советом директоров Общества (протокол от 30.12.2020 № 526).

Стратегические вызовы и приоритетные направления развития

Стратегические вызовы, стоящие перед Компанией

Российская экономика и финансовый рынок столкнулись с широким спектром вызовов в условиях беспрецедентного санкционного давления. В силу специфики операционной деятельности Компании, а также с учетом оказания услуг потребителям на внутреннем (российском) рынке, санкции, введенные иностранными государствами, не оказали прямого и существенного негативного влияния на Компанию и ее деятельность.

Вызовы и угрозы, актуальные для Компании в новых условиях:

- необходимость обеспечения технологического суверенитета и ускоренного импортозамещения;
- террористическая и диверсионная деятельность, наносящая ущерб объектам электросетевого комплекса;
- рост киберугроз, особенно в отношении объектов критической инфраструктуры;
- дефицит свободных производственных мощностей отечественных производителей/разработчиков и кадровых ресурсов.

Ответ Компании на вызовы. Приоритетные направления развития

С учетом отраслевых вызовов и задач, в том числе поставленных на государственном уровне, основные приоритеты развития Группы компаний «Россети» в ближайшие годы:

- реализация программ повышения надежности и модернизация электросетевого комплекса;

- реализация проектов государственного значения;
- обеспечение технологического суверенитета электросетевого комплекса Российской Федерации;
- усиление безопасности и антитеррористической защищенности объектов электросетевого хозяйства.

Приоритеты развития по нетарифным направлениям деятельности

Кроме основных видов деятельности (оказания услуг по передаче электроэнергии и осуществления технологического присоединения), компании Группы «Россети» оказывают целый комплекс услуг по нетарифным направлениям деятельности.

Для оказания услуг высокого качества в 2023 году утверждены Единые стандарты качества обслуживания потребителей услуг Группы компаний «Россети»¹, в которых определены цели, задачи, принципы и мероприятия в области взаимодействия с клиентами Группы компаний «Россети».

Компании Группы «Россети» продолжают развивать нетарифное направление развития с учетом растущих потребностей клиентов посредством развития востребованных услуг и упрощения процесса получения доступа к инфраструктуре, что позволит в том числе повысить эффективность организации доступа клиентов к энергетической инфраструктуре, а также реализовать принципы клиентоцентричности.

Долгосрочная программа развития

Для достижения стратегических целей в Компании реализуется Долгосрочная программа развития на период 2020–2024 годов с перспективой до 2030 года (ДПР)².

Компания ежегодно формирует отчеты о реализации ДПР и выполнении ключевых показателей эффективности, которые представляются для подтверждения независимому аудиту, а затем Совету директоров Компании. Ежегодные отчеты направляются в Минэкономразвития России, Минэнерго России и Росимущество. Представители профессионального сообщества, федеральных органов исполнительной власти участвуют в качестве членов Комитета по стратегии в обсуждении хода реализации ДПР в рамках рассмотрения отчетов о ее реализации.

Аудитором выдано заключение от 27.04.2024 о достоверности отраженной в Отчете о реализации ДПР информации о выполнении запланированных мероприятий, достижении основных показателей деятельности и корректности выводов о причинах отклонения фактических результатов от запланированных на 2023 год, а также о соблюдении Обществом требований и рекомендаций по формированию отчета о реализации ДПР.

В 2023 году в соответствии с решением Совета директоров ПАО «Россети» (протокол от 17.04.2023 № 615), принятому во исполнение директив Правительства РФ от 31.01.2023 № 991п-П13, в ДПР были внесены изменения в части включения целевых значений КПЭ на 2023, 2024 и 2025 годы³.

Компания планирует разработку новой ДПР с учетом завершения действия текущей ДПР в 2024 году.

¹ Утверждены решением Правления Общества (протокол от 23.05.2023 № 25/3).

² Утверждена Советом директоров Общества (протокол от 30.12.2020 № 526).

³ Решение Совета директоров от 14.04.2023 (протокол от 17.04.2023 № 615).

Достижение стратегических целей ПАО «Россети», определенных ДПР, в 2023 году

Развитие ЕНЭС, повышение удовлетворенности потребителей

Как мы измеряем результат	Влияние ключевых операционных рисков на реализацию стратегических целей	Вклад результатов 2023 года в реализацию стратегии
<p>Развитие ЕНЭС</p> <p>Выполнение графика ввода объектов в эксплуатацию</p>	<ul style="list-style-type: none"> КОР-010 «Риск неисполнения основных параметров инвестиционной программы» КОР-011 «Риск отклонения показателя % снижения удельных инвестиционных затрат от установленного на плановый период» КОР-012 «Риск недостижения показателя загрузки мощностей, установленного на плановый период» КОР-014 «Риск недостижения уровня качества услуг по ТП, установленного при тарифном регулировании» 	<p>Результаты реализации инвестиционной программы ПАО «Россети» за 2023 год:</p> <ul style="list-style-type: none"> введено в эксплуатацию 1 594 МВА трансформаторной мощности и 909 км ЛЭП; 111,8 млрд руб. без НДС составила сумма ввода в эксплуатацию; 248,8 млрд руб. с НДС — фактический объем финансирования инвестиционной программы в 2023 году
<p>Повышение удовлетворенности потребителей</p> <p>Соблюдение сроков технологического присоединения</p> <p>Достижение высокого уровня надежности оказываемых услуг</p>	<ul style="list-style-type: none"> КОР-010 «Риск неисполнения основных параметров инвестиционной программы» КОР-011 «Риск отклонения показателя % снижения удельных инвестиционных затрат от установленного на плановый период» КОР-012 «Риск недостижения показателя загрузки мощностей, установленного на плановый период» КОР-013 «Риск недостижения уровня надежности услуг по передаче электроэнергии, установленного при тарифном регулировании» КОР-014 «Риск недостижения уровня качества услуг по ТП, установленного при тарифном регулировании» 	<p>Интегральный показатель удовлетворенности клиентов качеством услуги технологического присоединения увеличился на 1,7% по сравнению с 2022 годом и достиг уровня 9,65 балла (из 10 максимально возможных).</p> <p>98% операций, связанных с технологическим присоединением, проходит в цифровом формате</p> <p>13,5 ГВт — мощность исполненных договоров по технологическому присоединению</p> <p>406,1 тыс. шт. — количество исполненных договоров по технологическому присоединению</p> <p>8,65% (–0,04 п. п. в 2023 году) — уровень потерь электрической энергии</p>

Технологическое и инновационное развитие с учетом сохранения достигнутого уровня надежности энергоснабжения

Как мы измеряем результат	Влияние ключевых операционных рисков на реализацию стратегических целей	Результат 2023 года / Вклад результатов 2023 года в реализацию стратегии
<p>Технологическое и инновационное развитие</p> <p>Эффективность инновационной деятельности</p> <p>Выполнение графика ввода объектов в эксплуатацию</p>	<ul style="list-style-type: none"> КОР-010 «Риск неисполнения основных параметров инвестиционной программы» КОР-013 «Риск недостижения уровня надежности услуг по передаче электроэнергии, установленного при тарифном регулировании» 	<p>92,7 тыс. км (+3,0 тыс. км в 2023 году) — протяженность ВОЛС магистрального электросетевого комплекса</p> <p>75,1 тыс. км (+2,5 тыс. км в 2023 году) — протяженность ВОЛС распределительного электросетевого комплекса</p> <p>1,13 млрд руб. (без НДС) (+9,1% в 2023 году) — объем затрат на НИОКР</p> <p>7 результатов НИОКР были переданы в опытно-промышленную эксплуатацию</p> <p>13 результатов НИОКР были внедрены в дочерних обществах ПАО «Россети»</p>

Как мы измеряем результат	Влияние ключевых операционных рисков на реализацию стратегических целей	Результат 2023 года / Вклад результатов 2023 года в реализацию стратегии
<p>Обеспечение надежности энергоснабжения</p> <p>Непревышение планового показателя средней продолжительности прекращения передачи электрической энергии</p> <p>Готовность к работе в отопительный сезон</p> <p>Отсутствие роста числа пострадавших при несчастных случаях</p>	<ul style="list-style-type: none"> КОР-013 «Риск недостижения уровня надежности услуг по передаче электроэнергии, установленного при тарифном регулировании» КОР-015 «Риск возникновения несчастного случая по вине Общества» 	<p>Средняя продолжительность прекращений передачи электрической энергии в магистральном сетевом комплексе составила 0,0132 Пп, ч/шт. (при плане 0,03192 Пп, ч/шт.).</p> <p>Показатель $P_{\text{эфф}}$ (средняя продолжительность прекращения передачи электрической энергии на точку поставки) остался на уровне прошлого года: 2,8 ч.</p> <p>Показатель $P_{\text{эфф}}$ (средняя частота прекращения передачи электрической энергии на точку поставки) снизился с 1,5 шт. в 2022 году до 1,4 шт. в 2023 году.</p> <p>Фактические показатели надежности оказываемых услуг в 2023 году соответствуют уровню надежности, установленному ФАС России.</p> <p>8,4 млрд руб. — расходы на охрану труда</p>

Повышение экономической эффективности деятельности

Как мы измеряем результат	Влияние ключевых операционных рисков на реализацию стратегических целей	Результат 2023 года / Вклад результатов 2023 года в реализацию стратегии
<p>Повышение экономической эффективности деятельности</p> <p>Рост финансово-экономических показателей (выручка, прибыль, EBITDA)</p> <p>Снижение удельных операционных расходов</p> <p>Снижение уровня дебиторской задолженности</p> <p>Контроль уровня долговой нагрузки</p>	<ul style="list-style-type: none"> КОР-001 «Риск отклонения объема услуг по передаче электроэнергии в сравнении с заданным значением в бизнес-плане» КОР-004 «Риск отклонения величины затрат на покупку потерь от установленного в бизнес-плане» КОР-005 «Риск отклонения неподконтрольных затрат от величины, установленной в бизнес-плане, за исключением затрат на покупку электроэнергии в целях компенсации потерь» КОР-006 «Риск увеличения величины операционных расходов от установленных на плановый период» КОР-007 «Риск отклонения объема просроченной дебиторской задолженности от установленного в бизнес-плане» КОР-008 «Риск отклонения величины показателя «Долг/EBITDA» в сравнении с установленным значением в бизнес-плане» КОР-009 «Риск отклонения чистой прибыли от величины, установленной в бизнес-плане» КОР-016 «Риск отклонения от установленного в бизнес-плане значения показателя повышения производительности труда» 	<p>По итогам 2023 года Группа компаний «Россети» продемонстрировала устойчивость и стабильные финансовые результаты.</p> <p>Чистая прибыль составила 161,3 млрд руб. (рост на 21,5% к 2022 году).</p> <p>Выручка выросла на 16,7% — до 1 378,7 млрд руб. Выручка от передачи электроэнергии выросла на 13,8% — до 1 153,4 млрд руб., выручка от технологического присоединения к сетям выросла больше, чем в два раза — с 38,2 млрд руб. до 81,9 млрд руб. Рост показателя EBITDA¹ составил 37,4% — до 528,2 млрд руб.</p>

Содействие энергетической и экологической безопасности

Как мы измеряем результат	Влияние ключевых операционных рисков на реализацию стратегических целей	Результат 2023 года / Вклад результатов 2023 года в реализацию стратегии
<p>Содействие энергетической и экологической безопасности</p> <p>Достижение уровня надежности оказываемых услуг</p> <p>Выполнение графика ввода объектов в эксплуатацию</p> <p>Соблюдение сроков технологического присоединения</p>	<ul style="list-style-type: none"> КОР-010 «Риск неисполнения основных параметров инвестиционной программы» КОР-013 «Риск недостижения уровня надежности услуг по передаче электроэнергии, установленного при тарифном регулировании» 	<p>156,0 тыс. т CO₂-экв. — объем выбросов парниковых газов (охват 1) — снижение на 34% по отношению к 2022 году</p> <p>0,8 млрд руб. — расходы² на охрану окружающей среды</p> <p>146,6 млн руб. — экономический эффект от принятых мер по снижению расхода энергии/топлива</p> <p>23 млн компьютерных атак предотвращено в отчетном году корпоративным центром кибербезопасности, нарушений информационной безопасности не было допущено</p>

¹ Показатель EBITDA рассчитывается как прибыль до вычета расходов по налогу на прибыль, процентных расходов, амортизации и чистого убытка от обесценения.

² Не включена плата за НВОС, а также затраты на установку ПЗУ.

Ключевые показатели эффективности

В Группе компаний «Россети» используется система измерения целей на основе ключевых показателей эффективности (КПЭ) и функциональных ключевых показателей эффективности (ФКПЭ). Благодаря этому обеспечивается мотивация менеджмента всех уровней управления на выполнение целевых значений КПЭ, характеризующих достижение целей развития ПАО «Россети» и его дочерних обществ.

С 2023 года формирование системы КПЭ и ФКПЭ в Группе компаний «Россети» осуществляется в соответствии с распоряжением Правительства РФ от 28.12.2020 № 3579-р и на основании директив Правительства РФ от 31.01.2023 № 991п-П13. Ранее, с 2020 по 2022 год включительно, система ключевых показателей эффективности формировалась на основании распоряжения Правительства РФ от 27.06.2019 № 1388-р.

Ключевые показатели эффективности (КПЭ)

Показатели, связанные со стратегическими документами, на основании которых оценивается эффективность деятельности всего руководящего состава Общества (руководитель, заместители руководителя, главный бухгалтер)

Функциональные ключевые показатели эффективности (ФКПЭ)

Индивидуальные показатели, устанавливаемые для должностных лиц руководящего состава Общества персонально с учетом специфики курируемых ими направлений деятельности Общества

Применяемая в ПАО «Россети» и дочерних обществах система КПЭ и ФКПЭ взаимосвязана с размером переменной части вознаграждения руководящего состава: для каждого из показателей установлен удельный вес в объеме выплачиваемых премий, годовое премирование производится при условии выполнения соответствующих показателей.

В 2023 году система мотивации на основе КПЭ применялась также в отношении руководителей структурных подразделений исполнительного аппарата, филиалов магистральных электрических сетей (МЭС), предприятий магистральных электрических сетей (ПМЭС), Центра технического надзора (ЦТН).

Состав и целевые значения показателей на 2023 год утверждены¹ Советом директоров в апреле 2023 года. Порядок расчета КПЭ, ФКПЭ руководящего состава ПАО «Россети» утвержден² Советом директоров Общества в июне 2023 года.

Сравнение показателей 2023 года с показателями 2022 года не производится ввиду существенного изменения состава и порядков расчета КПЭ и ФКПЭ.

¹ Решение Совета директоров ПАО «Россети» от 14.04.2023 (протокол от 17.04.2023 № 615).

² Решение Совета директоров ПАО «Россети» от 16.06.2023 (протокол от 16.06.2023 № 622) в исполнение Методических рекомендаций по формированию и применению ключевых показателей эффективности деятельности акционерных обществ, акции которых находятся в собственности РФ, и отдельных некоммерческих организаций в целях определения размера вознаграждения их руководящего состава, утвержденных распоряжением Правительства РФ от 28.12.2020 № 3579-р.

Наименование показателя / Порядок расчета	Вес в системе вознаграждения на 2023 год, % / Должность руководителя, ответственного за достижение ФКПЭ	Единица измерения	Целевое значение на 2023 год	Достигнутое значение за 2023 год ¹
Финансово-экономические ключевые показатели эффективности				
ROIC (Рентабельность инвестированного капитала) Отношение операционной прибыли, скорректированной на размер обесценения / (восстановления обесценения) основных средств, выручки от оказания услуг по технологическому присоединению и начисления/(восстановления) резерва под ожидаемые кредитные убытки, к сумме средних величин капитала и долгосрочных кредитов и займов	10	%	4,6%	✓
Рентабельность операционной деятельности Отношение операционной прибыли, скорректированной на размер обесценения / (восстановления обесценения) основных средств и выручки от оказания услуг по технологическому присоединению, к выручке без учета выручки от оказания услуг по технологическому присоединению	20	%	12,0%	✓
Чистая прибыль без обесценения и ТП Прибыль/(убыток), скорректированная на размер обесценения / (восстановления обесценения) основных средств и выручки от оказания услуг по технологическому присоединению (с учетом соответствующего налога на прибыль)	20	млн руб.	86 700	✓
Специализированные отраслевые ключевые показатели эффективности				
Уровень потерь электроэнергии Отношение отпуска электроэнергии в сеть за минусом отпущенной электроэнергии из сети и расхода на хозяйственные нужды к отпуску в сеть за минусом внутренних сальдо-перетоков	15	%	8,74%	✓
Готовность к работе в отопительный сезон Показатель, оценивающий готовность Общества к работе в отопительный сезон на основании ежемесячного мониторинга, проводимого Минэнерго России	20	шт.	18	✓
Выполнение графика ввода объектов в эксплуатацию Отношение суммарного фактического объема вводов основных средств в эксплуатацию в отчетном году, определяемый на основании отчета об исполнении инвестиционной программы Общества (в денежном выражении, на основании даты подписания Акта приемки законченного строительством объекта приемочной комиссией) к плановому в соответствии с утвержденной инвестиционной программой и графиком реализации	15	%	92,0%	✓
Функциональные ключевые показатели эффективности				
ЕБИТДА (Прибыль по операционной деятельности) Рассчитывается как прибыль/(убыток) до налогообложения до вычета расходов на амортизацию и процентов к уплате, скорректированная на размер обесценения / (восстановления обесценения) основных средств, и выручки от оказания услуг по технологическому присоединению	Генеральный директор — 50% Первый заместитель Генерального директора — 50% Заместитель Генерального директора по экономике и финансам — 33,3%	млн руб.	331 199	✓
Получение паспорта готовности в отопительный сезон Своевременное получение паспорта готовности к работе в отопительный сезон Обществом должно быть обеспечено в срок до 5 ноября отчетного года в соответствии с Правилами оценки готовности субъектов электроэнергетики к работе в отопительный сезон и проведения мониторинга риска нарушения работы субъектов электроэнергетики в сфере электроэнергетики, утвержденных Постановлением Правительства РФ от 10.05.2017 № 543	Генеральный директор — 50% Заместитель Генерального директора — главный инженер — 50%	ед.	18	✓
Отсутствие значимых аварий в электрических сетях, расследуемых Ростехнадзором При расчете показателя учитываются аварии в электрических сетях Общества, классифицированные комиссией Ростехнадзора по п. 4 Правил расследования причин аварий в электроэнергетике (утвержденных Постановлением Правительства РФ от 28.10.2009 № 846) и произошедшие по вине руководящего персонала	Первый заместитель Генерального директора — 50%	вып. / не вып.	Отсутствие значимых аварий	✓

¹ За 2023 год приведен ожидаемый уровень достижения КПЭ и ФКПЭ с учетом сроков и порядка подготовки отчетности, являющейся источником информации для расчета показателей. Итоговые фактические значения утверждает Совет директоров ПАО «Россети».

Наименование показателя / Порядок расчета	Вес в системе вознаграждения на 2023 год, % / Должность руководителя, ответственного за достижение ФКПЗ	Единица измерения	Целевое значение на 2023 год	Достигнутое значение за 2023 год ¹
Эффективность инновационной деятельности Интегральный показатель эффективности инновационной деятельности оценивает степень выполнения трех составных показателей: показатель затрат на НИОКР, показатель закупки инновационной продукции, показатель качества разработки (актуализации) ПИР / выполнения ПИР	Заместитель Генерального директора — главный инженер — 50%	%	98%	✓
Повышение производительности труда относительно 2022 года Отношение добавленной стоимости по всем видам услуг к среднегодовой численности работников. Сравнение с базовым 2022 годом	Заместитель Генерального директора — руководитель Аппарата — 50% Заместитель Генерального директора по экономике и финансам — 33,3%	%	6%	✓
Активная текучесть персонала Отношение суммарного количества работников Общества, уволенных по собственному желанию в соответствии с пунктами 3 (расторжение трудового договора по инициативе работника) и 5 (перевод работника по его просьбе или с его согласия на работу к другому работодателю или переход на выборную работу (должность)) статьи 77 Трудового кодекса РФ, к среднесписочной численности за отчетный период	Заместитель Генерального директора — руководитель Аппарата — 50%	%	6,5%	✓
Соблюдение сроков осуществления технологического присоединения Комплексный показатель, оценивающий уровень качества осуществляемого техприсоединения к сети, из двух составляющих: качество рассмотрения заявок на ТП, качество исполнения договоров об осуществлении ТП заявителей к сети	Заместитель Генерального директора по инвестициям и капитальному строительству — 100%	отн. ед.	1,4	✓
Чистое привлечение кредитов и облигационных займов для покрытия дефицита источников финансирования инвестиционной программы Рассчитывается как разница между привлеченными и погашенными заемными средствами (кредиты и облигационные займы)	Заместитель Генерального директора по экономике и финансам — 33,3%	млн руб.	185 546	✓
Эффективность перехода на использование отечественного программного обеспечения Определяется как доля (процент) установленного российского (отечественного) ПО в общем объеме установленного ПО в Обществе, реализующего утвержденный Советом директоров Общества собственный план по переходу на преимущественное использование отечественного ПО	Заместитель Генерального директора по цифровой трансформации — 100%	%	75,0%	✓
Просроченная дебиторская задолженность за услуги по передаче электроэнергии Непревышение фактического значения просроченной дебиторской задолженности (без учета мораторной задолженности) на конец отчетного периода над целевым значением	Заместитель Генерального директора по реализации услуг и транспорту электроэнергии — 100% Заместитель Генерального директора по правовому обеспечению — 100%	млн руб.	48 389,0	✓
Значение кредитного рейтинга Общества от национального рейтингового агентства Определяется путем проведения рейтингового анализа аккредитованным Банком России российским рейтинговым агентством, с которым у Общества заключен договор об осуществлении рейтинговых действий	Заместитель Генерального директора по стратегии — 100%	шкала рейтинга	Значение кредитного рейтинга Общества по национальной рейтинговой шкале на уровне не ниже ААА	✓
Выполнение Комплексного плана по обеспечению безопасности Рассчитывается как отношение своевременно выполненных мероприятий Комплексного плана по обеспечению безопасности к общему количеству мероприятий Комплексного плана по обеспечению безопасности	Заместитель Генерального директора по безопасности — 100%	%	100%	✓

Наименование показателя / Порядок расчета	Вес в системе вознаграждения на 2023 год, % / Должность руководителя, ответственного за достижение ФКПЗ	Единица измерения	Целевое значение на 2023 год	Достигнутое значение за 2023 год ¹
Обеспечение требований по защите инсайдерской информации, поддержание листинга акций и рейтинга корпоративного управления Комплексный показатель, оценивающий уровень корпоративного управления в Обществе, из трех составляющих: обеспечение требований по защите инсайдерской информации, поддержание листинга акций и поддержание рейтинга корпоративного управления	Заместитель Генерального директора по корпоративному управлению — 100%	вып. / не вып.	выполнен	✓
Доля договоров, заключенных по результатам состоявшихся процедур, проведенных в электронной форме Рассчитывается как отношение количества закупочных процедур, проведенных в электронной форме, по результатам которых заключены расходные договоры, к общему количеству закупочных процедур (конкурентных и неконкурентных), по результатам которых заключены расходные договоры	Заместитель Генерального директора по закупкам — 100%	%	54%	✓
Отсутствие оговорки (или) модифицированного мнения аудитора, влияющих на достоверность данных годовой бухгалтерской (финансовой) отчетности При расчете показателя учитывается наличие немодифицированного или модифицированного аудиторского заключения (мнения с оговоркой, отрицательного мнения, отказа от выражения мнения) о достоверности показателей бухгалтерской (финансовой) отчетности Общества	Главный бухгалтер — 100%	вып. / не вып.	выполнен	✓
Долг/ЕБИТДА Отношение суммы долгосрочных и краткосрочных кредитов и займов к показателю ЕБИТДА	Заместитель Генерального директора по экономике и финансам	отн. ед.	включен в состав ФКПЗ с 2024 года	
Утверждение Стратегии развития Группы компаний «Россети» При расчете показателя учитывается факт утверждения в отчетном периоде Стратегии развития ПАО «Россети» и его дочерних обществ на период до 2035 года Советом директоров ПАО «Россети»	Заместитель Генерального директора по стратегии	%	включен в состав ФКПЗ с 2024 года	
Сохранность имущества организации При расчете показателя учитываются факты хищений или преднамеренных повреждений имущества Общества	Заместитель Генерального директора по безопасности	шт.	включен в состав ФКПЗ с 2024 года	
Контроль за своевременным проведением ГОСА/ГОСУ дочерних обществ Для расчета показателя принимаются случаи нарушения дочерними обществами ПАО «Россети» сроков проведения ГОСА/ГОСУ, установленных законодательством Российской Федерации	Заместитель Генерального директора по корпоративному управлению	%	включен в состав ФКПЗ с 2024 года	
Количество замечаний (ошибок) к ведению бухгалтерского учета в организации, выявленных аудитором и Ревизионной комиссией при проведении проверок по итогам отчетного периода При оценке выполнения показателя учитываются замечания (ошибки) в части ведения бухгалтерского учета и составления отчетности, замечания в части исполнения законодательства Российской Федерации о налогах и сборах, а также учитывается уровень существенности, который устанавливается стандартами аудиторской деятельности	Главный бухгалтер	шт.	включен в состав ФКПЗ с 2024 года	

Ключевые риски

Работа Компании неизбежно связана с воздействием внешних и внутренних риск-факторов, которые могут повлиять на реализацию стратегических целей Общества. Регулярный мониторинг и эффективное управление рисками позволяют принимать обоснованные управленческие решения и обеспечивать стабильную работу Компании.

В Обществе в 2023 году действовал реестр¹ ключевых операционных рисков (КОР), осуществлялась оценка их влияния на достижение целевых показателей деятельности Общества, регулярно актуализировался уровень существенности и проводились мероприятия по управлению рисками.

Оценка рисков осуществлялась сценарно-экспертным или экспертным методом. По результатам оценки определялся уровень существенности риска в соответствии с определенными Методикой оценки операционных рисков² уровнями существенности (умеренный, значимый, критический).

- **Риски критического уровня**
Являются неприемлемыми для Общества и подлежат приоритетному управлению
- **Риски значимого уровня**
Не являются критическими, но оказывают существенное влияние на деятельность Общества и подлежат управлению
- **Риски умеренного уровня**
Не оказывают значительного влияния на деятельность Общества, но подлежат периодическому мониторингу
- **Не применимо**



¹ Утвержден решением Совета директоров от 27.01.2015 (протокол от 29.01.2015 № 248).
² Утверждена приказом от 21.03.2016 № 86.

Динамика оценки ключевых операционных рисков ПАО «Россети»

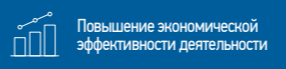
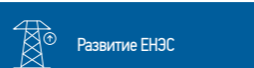
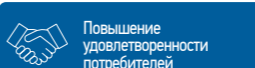
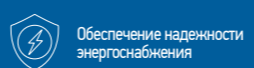
Индекс риска	Наименование	Параметры оценки риска	Уровень существенности ¹		
			2021 год	2022 год	2023 год
<div style="display: flex; justify-content: space-between; align-items: center;"> <div style="background-color: #0056b3; color: white; padding: 5px; border-radius: 5px;">  </div> </div>					
KOP-001	Риск отклонения объема услуг по передаче электроэнергии в сравнении с заданным значением в бизнес-плане	Доходы	●	●	●
KOP-002	Риск отклонения среднего тарифа на услуги по передаче электроэнергии от значения, использованного при формировании бизнес-плана	Доходы	●	●	○
KOP-003	Риск отклонения объемов по ТП по сравнению со значением, установленным в бизнес-плане	Доходы	●	●	○
KOP-004	Риск отклонения величины затрат на покупку потерь от установленного в бизнес-плане	Расходы	●	●	●
KOP-005	Риск отклонения неподконтрольных затрат от величины, установленной в бизнес-плане, за исключением затрат на покупку электроэнергии в целях компенсации потерь	Расходы	●	●	●
KOP-006	Риск увеличения величины операционных расходов от установленных на плановый период	Расходы	●	●	●
KOP-007	Риск отклонения объема просроченной дебиторской задолженности от установленного в бизнес-плане	Доходы	●	●	●
KOP-008	Риск отклонения величины показателя «Долг/ЕБИТДА» в сравнении с установленным значением в бизнес-плане	Кредитоспособность и ликвидность	●	●	●
KOP-009	Риск отклонения чистой прибыли от величины, установленной в бизнес-плане	Чистая прибыль	○	●	●
KOP-016	Риск отклонения от установленного в бизнес-плане значения показателя повышения производительности труда	Производительность труда	●	●	●
<div style="display: flex; justify-content: space-between; align-items: center;"> <div style="background-color: #0056b3; color: white; padding: 5px; border-radius: 5px;">  </div> <div style="background-color: #0056b3; color: white; padding: 5px; border-radius: 5px;">  </div> </div>					
KOP-010	Риск неисполнения основных параметров инвестиционной программы	Основные параметры инвестиционной программы	●	●	●
KOP-011	Риск отклонения показателя % снижения удельных инвестиционных затрат от установленного на плановый период	Показатель «Снижение удельных инвестиционных затрат»	2	2	2
KOP-012	Риск недостижения показателя загрузки мощностей, установленного на плановый период	Доходы	3	3	3
KOP-014	Риск недостижения уровня качества услуг по ТП, установленного при тарифном регулировании	Показатель качества услуг по ТП	●	●	●
<div style="background-color: #0056b3; color: white; padding: 5px; border-radius: 5px; display: flex; align-items: center;">  </div>					
KOP-013	Риск недостижения уровня надежности услуг по передаче электроэнергии, установленного при тарифном регулировании	Показатель надежности услуг по передаче электроэнергии	●	●	●
KOP-015	Риск возникновения несчастного случая по вине Общества	Производственная безопасность	●	●	●

¹ Интегральный показатель, учитывающий вероятность и возможные последствия реализации риска.
² Решением Совета директоров от 27.12.2019 (протокол от 27.12.2019 № 480) утверждена Методика расчета и оценки выполнения ключевых показателей эффективности высших менеджеров Общества (для применения с 01.01.2020), из которой исключен ключевой показатель эффективности «Снижение удельных инвестиционных затрат».
³ KOP-012. В составе Сценарных условий формирования бизнес-плана Общества не предусмотрено целевое значение показателя «Обеспечение загрузки введенных трансформаторов 35 кВ и выше (включая ввод под замену) на третий год эксплуатации».

Карты ключевых операционных рисков ПАО «Россети» на 2021–2023 годы

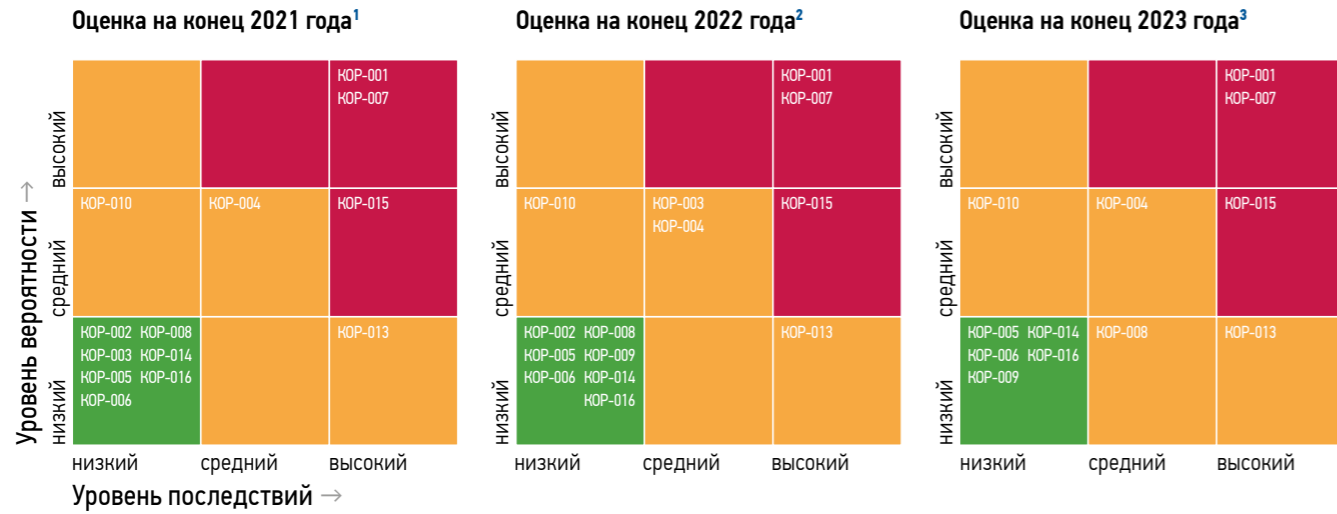

Влияние ключевых операционных рисков на достижение целевых показателей деятельности Общества

Целевые показатели деятельности ПАО «Россети»	Параметры оценки риска	Риски
Финансовые результаты и кредитоспособность	Доходы	КОР-001
		КОР-002
		КОР-003
		КОР-007
		КОР-012
		КОР-010
	Расходы	КОР-004
		КОР-005
		КОР-006
Кредитоспособность и ликвидность	КОР-008	
	КОР-009	
Чистая прибыль	КОР-010	
	КОР-013	
Инициативная деятельность	Показатель надежности услуг по передаче электроэнергии	КОР-013
	Показатель качества услуг по ТП	КОР-014
Человеческие ресурсы	Производственная безопасность	КОР-015
	Производительность труда	КОР-016

¹ КОР-009 не применим в связи с прогнозом превышения чистой прибыли над величиной, установленной в бизнес-плане.
² Оценка КОР-003 возросла в связи с пересмотром методологического подхода к определению уровня существенности рисков, связанных с оказанием услуг по ТП, и использованием в качестве параметра для оценки риска объема выручки от оказания услуг по ТП.
 Оценка КОР-009 возросла в связи с возможным незначительным отклонением чистой прибыли от плана.
³ КОР-002 не применим в связи с прогнозом положительного средневозвешенного отклонения среднего тарифа на услуги по передаче электроэнергии.
 КОР-003 не применим в связи с ожидаемым увеличением выручки от реализации услуг по ТП.
 Оценка КОР-008 возросла в связи с возможным ростом долговой нагрузки, что может повлиять на кредитный рейтинг Общества (в части надежности как заемщика) и привести к удорожанию последующих заимствований.

Реализовавшиеся в 2023 году ключевые операционные риски

Наименование реализовавшегося риска	Показатель	Реализация риска в отчетном периоде (величина фактического отклонения показателя, лежащего в основе риска, от планового (целевого) значения)		Причины реализации риска
		%	абс.	
КОР-003 «Риск отклонения объемов по ТП по сравнению со значением, установленным в бизнес-плане»	Исполнение договоров на ТП	-42%	-1 934 МВт	В 2023 году запланировано исполнение договоров в количестве 135 шт. на общую величину максимальной мощности 4 571 МВт. По факту исполнено 179 договоров, величина максимальной мощности составила 2 637 МВт. Снижение объемов присоединенной максимальной мощности на 1 934 МВт связано с переносом сроков активирования по договорам ТП по следующим причинам: 1. Неготовность заявителей, в том числе: <ul style="list-style-type: none"> ТП утилизационной ТЭЦ-2 (ПАО «НЛМК», договор от 30.11.2021 № 754/ТП, 300 МВт); ТП э/б № 1, Ивановских ПГУ (АО «ИнтерРАО — Электрогенерация», 364,5 МВт); ТП ПС 110 кВ Рошинская (ПАО «Россети Ленэнерго», договор от 16.03.2011 № 233/ТП-М7, 191 МВт). 2. Отсутствие установленной ФАС России платы за ТП, в том числе: <ul style="list-style-type: none"> ТП ПС 220 кВ Прокат, ПС 220 кВ Сталь (ООО «РНК», 358 МВт); ТП ПС 500 кВ Нерген (ООО «Амур Минералс», 250 МВт); ТП ПС 220 кВ Новошахтинская (АО «Новошахтинский завод нефтепродуктов», 120 МВт). 3. Перенос активирования по договору от 18.11.2019 № 286/ТП-М6 с АО «Выксунский металлургический завод», 240 МВт в соответствии с Дополнительным соглашением от 13.09.2023 № 2 (ТП ГПП-10).
	Выручка от услуг по ТП	+55%	+10 223 млн. руб.	
	Количество исполненных договоров, подписанных актов ТП	+33%	+44 шт.	

Информацию о мероприятиях Компании по управлению ключевыми операционными рисками см. в Приложении 1

Риски в области устойчивого развития

Климатические риски

Управление климатическими рисками — важный аспект деятельности ПАО «Россети», интегрированный в корпоративную систему риск-менеджмента. Компания ответственно подходит к вопросам, связанным с воздействием на климат, изучает мировой опыт, адаптирует применимые международные и национальные практики и разрабатывает собственные инновационные решения.

Производственные активы Группы «Россети» расположены на значительной части территории Российской Федерации. При такой обширной географии деятельности изменение климатических условий способно оказать влияние как на производственную деятельность, так и на финансовые результаты компаний Группы.

В Компании на постоянной основе ведется работа по управлению рисками, связанными с изменением климата, включая как физические, так и переходные.

Физические риски — риски, связанные с природными явлениями, возникающие вследствие изменения климата и способные оказать воздействие на состояние и функционирование различных элементов энергосистем (генерацию, распределение и потребление электроэнергии).

Переходные риски — риски, связанные с переходом к низкоуглеродной экономике и способные оказать воздействие на экономику отрасли.

По результатам процесса идентификации и оценки сформирован перечень значимых для ПАО «Россети» климатических рисков, а также разработаны мероприятия по митигации и адаптации к последствиям изменения климата.

Климатические риски, оказывающие влияние на Компанию

Категория риска	Риск	Влияние риска	Последствия риска	Мероприятия по управлению рисками
Физические риски				
Экстремальные погодные явления	Увеличение скорости ветра и повторяемости опасных явлений (порывы, шквалы, смерчи и т. п.)	Подверженность сетевой инфраструктуры вследствие несоответствия условий проектным режимам	<ul style="list-style-type: none"> Аварии на ЛЭП, связанные с вибрацией, субколебаниями, перехлестом и обрывом проводов Повреждения опор и металлоконструкций 	<ul style="list-style-type: none"> Демонтаж или замена устаревших или непрочных зданий и сооружений, опор ЛЭП Вырубка старых подгнивших деревьев Укрепление производственных зданий Определение безопасных режимов работы в условиях сильного ветра Упрочнение линейных сооружений, мониторинг их обледенения Подготовка персонала аварийно-ремонтных бригад
	Увеличение повторяемости сильных гололедно-изморозевых отложений, налипания мокрого снега		<ul style="list-style-type: none"> Аварии на ЛЭП, связанные с провисанием, перехлестом и обрывом проводов Повреждения опор и металлоконструкций 	
	Экстремальные осадки и наводнения	<ul style="list-style-type: none"> Подверженность воздействию паводков Высокая обводненность, деформация рельефа 	<ul style="list-style-type: none"> Затопление наземной инфраструктуры, повреждение оборудования Учащение оползней, случаев разрушения оснований зданий и сооружений 	<p>В отношении наводнений:</p> <ul style="list-style-type: none"> Определение зон затопления и подтопления, запрет использования этих зон Инженерная защита объектов сетевого хозяйства (плотины, отводные каналы, гидравлические препятствия) Берегозащита, берегоукрепление, дноуглубление <p>В отношении селевых потоков, водоснежных потоков, оползней:</p> <ul style="list-style-type: none"> регулирование стока поверхностных вод с помощью вертикальной планировки территории и устройства системы поверхностного водоотвода; агролесомелиорация, искусственное изменение рельефа склона; устройство противоселевых систем, удерживающих сооружений и конструкций; установление охранных зон
	Повышение повторяемости и интенсивности экстремальной жары, включая эффект городских островов тепла	<ul style="list-style-type: none"> Подверженность сетевой инфраструктуры вследствие несоответствия условий проектным режимам Подверженность персонала воздействию погодных факторов 	<ul style="list-style-type: none"> Аварии на ЛЭП, связанные с провисанием проводов; повреждение трансформаторных подстанций Более высокий уровень физической непереносимости условий работы при высоких температурах атмосферного воздуха, заболеваемости и утрата продуктивности среди персонала 	<ul style="list-style-type: none"> Пересмотр нормативов с целью повышения надежности ЛЭП и трансформаторных подстанций Мероприятия по поддержанию проектных температурных режимов производственных зданий Изменение режима труда и отдыха для персонала
Необратимые климатические процессы	Деградация многолетней мерзлоты	Высокая подверженность строений и коммуникаций	Снижение несущей способности оснований зданий и сооружений, в том числе опор ЛЭП	<ul style="list-style-type: none"> Мониторинг состояния грунта в районах размещения производственных объектов Компании в зоне вечной мерзлоты Мониторинг состояния фундамента и кровли зданий Устройство противозероизонных систем, поддерживающих мерзлое состояние оснований сооружений, зданий и воздушных линий электропередачи
Переходные риски				
Технологические риски	Распространение использования ВИЭ	Смещение энергобаланса в сторону ВИЭ	Увеличение неравномерности отдачи в сеть электроэнергии от новых объектов генерации	Принятие решений в части работы с переходными рисками находится в зоне ответственности Совета директоров Компании и заключается прежде всего в адаптации стратегии и корректировке инвестиционной программы ПАО «Россети» в соответствии с внешними изменениями
	Распространение использования энергосберегающих технологий и электротранспорта	Изменение в режимах потребления электроэнергии из-за развития энергосберегающих технологий и электротранспорта	<ul style="list-style-type: none"> Изменение спроса на электроэнергию Необходимость перераспределения электроэнергии и энергообъектов Компании 	
Рыночные риски	Возникновение новых мощностей производства низкоуглеродной продукции	Возникновение новых крупных центров потребления энергии, в том числе для производства продукции с низким углеродным следом	<ul style="list-style-type: none"> Изменение спроса на электроэнергию Необходимость перераспределения электроэнергии и энергообъектов Компании 	
Регуляторные риски	Регуляторное стимулирование сокращения выбросов парниковых газов	Введение финансовых регуляторных механизмов, направленных на сокращение выбросов парниковых газов	Увеличение расходов на сокращение выбросов парниковых газов	

Оценка возможностей при реализации климатической повестки

Изменение климата и повышенное внимание к повестке устойчивого развития позволяют определить потенциальные возможности для Компании:

- расширение бизнеса при необходимости подключения и адаптации работы электросетевого комплекса к генерации на основе возобновляемых источников энергии;
- диверсификация бизнеса, повышение конкурентоспособность в сфере технологий накопления и хранения энергии;
- повышение инвестиционной привлекательности ценных бумаг Компании благодаря ее работе в области устойчивого развития и борьбы с последствиями климатических изменений.

Подробнее о том, как Компания управляет вопросами, связанными с изменением климата, читайте в разделе «Изменение климата», с. 120

Подробнее о целях Экологической политики электросетевого комплекса и системе экологического менеджмента см. Отчет о социальной ответственности и корпоративном устойчивом развитии Группы «Россети» за 2023 год

Риски в области кибербезопасности

Согласно Доктрине энергетической безопасности Российской Федерации¹, основными угрозами информационной безопасности для электросетевого комплекса являются:

- угроза противоправного использования информационно-телекоммуникационных технологий, в том числе осуществление компьютерных атак на объекты критической информационной инфраструктуры и сети связи, используемые для организации их взаимодействия;
- угроза неправомерного доступа к обрабатываемой контрольно-измерительной информации, уничтожения такой информации, ее модифицирования, блокирования, копирования, а также иных неправомерных действий в отношении такой информации.

Для противодействия указанным угрозам при создании системы информационной безопасности Компании приоритетным является реализация принципов:

- автоматизация процессов обнаружения и предупреждения компьютерных атак на информационную инфраструктуру энергетического комплекса Группы компаний «Россети» с помощью алгоритмов машинного обучения и эвристического анализа;
- обеспечение непрерывного функционирования средств защиты информации;
- проведение регулярной инструментальной оценки эффективности системы безопасности объектов критической информационной инфраструктуры;
- обеспечение максимально быстрого восстановления (самовосстановления) объектов критической информационной инфраструктуры;
- взаимодействие с государственной системой обнаружения, предупреждения и ликвидации последствий компьютерных атак на информационные ресурсы Российской Федерации;

- проведение внутреннего контроля в области обеспечения безопасности объектов критической информационной инфраструктуры путем осуществления плановых или внеплановых проверок;
- укомплектование подразделений по обеспечению безопасности объектов энергетического комплекса специалистами в области защиты информационных систем, автоматизированных систем управления, информационно-телекоммуникационных сетей;
- повышение уровня знаний работников по вопросам информационной безопасности, организация (пере)подготовки инженеров, техников, администраторов и операторов по вопросам информационной безопасности.

В 2023 году корпоративным центром кибербезопасности Компании было предотвращено более 23 млн компьютерных атак, при этом значимых нарушений информационной безопасности не было допущено.

Информация о рисках, связанных с надлежащим соблюдением норм налогового законодательства

Компания придерживается прозрачной налоговой политики и раскрывает информацию об уплате налоговых отчислений. С целью определения порядка ведения налогового учета и обеспечения достоверной информацией внутренних и внешних пользователей для контроля за正确ностью, полнотой и своевременностью исчисления и уплаты в бюджет налогов и соблюдения налогового законодательства в обществе утверждены соответствующие внутренние документы.

Для обеспечения информационной открытости и прозрачности Общества, возможности направления запросов о предоставлении мотивированного мнения налогового органа в случае сомнения или неясности по вопросам налогообложения, а также снижения затрат на сопровождение мероприятий налогового контроля ПАО «Россети» с 2020 года перешло на режим налогового мониторинга.

В Компании определена и закреплена ответственность за надлежащий внутренний налоговый контроль, назначены владельцы бизнес-процессов, владельцы и исполнители контрольных процедур.

Выполняемые мероприятия позволяют сохранить высокий уровень эффективности системы внутреннего контроля.

¹ Утверждена Указом Президента РФ от 13.05.2019 № 216.

Риски, связанные с действиями недружественных стран

Описание риска	Меры по снижению риска
Страновые и региональные риски	
Риски, связанные с политической и экономической ситуацией	
<p>Электроэнергетика России находится под давлением ряда факторов в связи с санкциями недружественных стран, наложенными на отдельные отрасли Российской Федерации. К таким факторам относятся:</p> <ul style="list-style-type: none"> уровень инфляции (увеличение стоимости заимствований, оборудования и технологий для строительства объектов); возможное ухудшение платежной дисциплины потребителей; ограничение доступа к определенным информационным технологиям; риск прекращения поставок электротехнического оборудования зарубежного производства. <p>Эти обстоятельства могут привести к сокращению доходов Компании от услуг по передаче электроэнергии и присоединению к сети генерирующих источников, росту капитальных затрат при одновременном снижении инвестиционных возможностей Компании</p>	<p>По оценке Компании, влияние указанных факторов на деятельность будет ограниченным в силу специфики деятельности Компании и ее устойчивости к внешней среде.</p> <p>Компания продолжает деятельность по непрерывному обеспечению надежного, качественного и доступного электроснабжения и технологическому присоединению потребителей на территории России. Одновременно предпринимаются действия по оптимизации операционных и инвестиционных расходов, проведению взвешенной политики в области управления ликвидностью. Компания реализует корпоративный план по импортозамещению.</p> <p>Компания также усиливает меры в области обеспечения информационной безопасности и охраны объектов электросетевой инфраструктуры</p>
Риски, связанные с возможными военными конфликтами	
<p>Компания осуществляет деятельность по управлению единой национальной электрической сетью, обеспечивает надежное электроснабжение потребителей и имеет распределенную сеть структурных подразделений с размещением производственных активов на значительной части территории России.</p> <p>В отдельных регионах страны сохраняется высокий риск совершения диверсионных и террористических актов.</p> <p>На территориях Республики Крым, Краснодарского края, Белгородской, Брянской, Воронежской, Курской, Ростовской областей введен средний уровень реагирования, которым в том числе предусмотрено усиление охраны и введение особого режима работы объектов энергетики</p>	<p>Компания проводит антитеррористическую политику в соответствии с требованиями соответствующих нормативных правовых актов¹.</p> <p>С учетом складывающейся оперативной обстановки Компания проводит мероприятия по совершенствованию состояния антитеррористической и противодиверсионной защищенности объектов, усилению их охраны. Мероприятия на объектах электросетевого комплекса осуществляются с учетом новых моделей угроз в отношении объектов электросетевого комплекса и выработанных мер по минимизации негативных последствий от их реализации, что позволяет сохранить на должном уровне защищенность объектов Компании от актов незаконного вмешательства</p>
Стратегические риски	
<p>Глобальная экономика и топливно-энергетический комплекс стремительно меняются, в том числе под давлением геополитических факторов.</p> <p>Пересматриваются прогнозы развития отечественной экономики и ее отдельных отраслей. Минэнерго России ведет работу по актуализации Энергетической стратегии России до 2050 года</p>	<p>В связи с текущим обострением политической и экономической обстановки, связанным с ростом санкционного давления на Российскую Федерацию, Компания предпринимает меры по оценке влияния на ее деятельность сложившихся условий и ограничению их негативного влияния.</p> <p>В случае необходимости стратегические планы Компании могут быть скорректированы по результатам проводимого анализа</p>
Отраслевые риски и риски, связанные с деятельностью Компании	
Риски, связанные с возможным изменением цен на основные виды сырья и услуг, используемых Компанией, их влияние на деятельность Компании и исполнение обязательств по ценным бумагам	
<p>Изменение геополитической ситуации привело к нарушению логистических цепочек и к необходимости замещения импортного программного обеспечения и электросетевого оборудования. Рост цен на оборудование, сырье и материалы привел к увеличению расходов на операционную и инвестиционную деятельности</p>	<p>Для минимизации рисков Компания:</p> <ul style="list-style-type: none"> создает конкурентную среду в сфере закупок, оптимизирует расходы; реализует Корпоративный план импортозамещения; пересматривает приоритеты и сроки инвестиционной программы; оптимизирует долговой портфель; хеджирует риски

Описание риска	Меры по снижению риска
Риски, связанные с платежами за передачу электрической энергии	
<p>Экономические и финансовые санкции иностранных государств могут оказать влияние на уровень расчетов за оказанные услуги по передаче электрической энергии со стороны потребителей услуг с неустойчивым финансовым положением или высоким уровнем доли реализуемой продукции на внешних рынках сбыта.</p> <p>Несмотря на это, уровень сбора денежных средств за оказанные услуги по передаче электроэнергии по итогам 2023 года по Группе компаний «Россети» составил 100,9% (рост на 2,1 п. п. относительно 2022 года)</p>	<p>Для минимизации риска неплатежей в Группе компаний «Россети» разработаны и утверждены регламенты работы с дебиторской задолженностью¹, осуществляется контроль реализации ДЗО мероприятий, предусмотренных регламентами: ежеквартально на заседаниях советов директоров ДЗО утверждаются планы-графики мероприятий по снижению просроченной задолженности, рассматриваются отчеты об их выполнении.</p> <p>Представители Общества принимают активное участие в коллегиальных рабочих органах Ассоциации «НП Совет рынка», на заседаниях которых рассматриваются в том числе вопросы о расчетах и динамике задолженности за оказанные услуги по передаче электрической энергии</p>
Риски технологического присоединения	
<p>В условиях действия ограничительных мер (санкций) в отношении Российской Федерации повышается вероятность несвоевременного выполнения договорных обязательств по договорам технологического присоединения в первую очередь со стороны потребителей услуг с неустойчивым финансовым положением</p>	<p>В Обществе реализуется Программа повышения эффективности технологического присоединения к электрическим сетям, повышения загрузки трансформаторных мощностей, которая включает в себя меры, направленные на инициирование изменений в законодательстве Российской Федерации, а также организационные меры. Организационные мероприятия способствуют повышению эффективности деятельности Общества при реализации услуг по технологическому присоединению, в том числе в условиях дефицита тарифных источников финансирования</p>
Финансовые риски	
Валютные риски	
<p>Основным источником валютных рисков являются расходы по договору транзита электроэнергии, номинированные в казахстанских тенге (доля в структуре общих годовых операционных расходов Компании минимальна).</p> <p>Изменение валютных курсов косвенно влияет на стоимость высокотехнологичного оборудования импортного производства.</p> <p>При этом долговой портфель Группы «Россети» полностью номинирован в рублях, что исключает существенное влияние валютных рисков на ее финансовое состояние</p>	<p>Для управления валютным риском Советом директоров Компании устанавливается лимит на совершение сделок, которые могут повлечь возникновение обязательств, выраженных в иностранной валюте (действующее значение лимита — 2,5% от годовой выручки).</p> <p>На конец отчетного периода не наблюдается тенденций или событий, которые могли бы оказать существенное отрицательное влияние на деятельность компаний Группы «Россети» в результате изменения валютного курса</p>
Правовые риски	
Риски изменения валютного регулирования	
<p>В условиях введения ограничительных мер в отношении Российской Федерации существует вероятность блокировки денежных средств в иностранной валюте, находящихся на счетах Компании, а также введения ограничений на переводы денежных средств в иностранной валюте недружественных стран в адрес контрагентов-нерезидентов</p>	<p>Объем обязательств Компании, номинированный в иностранной валюте, незначительный, а платежи осуществляются преимущественно в валюте Российской Федерации, поэтому влияние рисков изменения валютного регулирования на Компанию не является существенным</p>
Риски, связанные с изменением правил таможенного контроля и таможенных пошлин	
Внутренний рынок	Внутренний рынок
<p>При реализации инвестиционной программы Компания приобретает оборудование иностранного производства. Поскольку оборудование приобретается подрядными организациями, большая часть данных рисков, в случае их возникновения, оказывает влияние на стоимость строительства объектов Компании.</p>	<p>Учитывая наличие схожих аналогов отечественного производства для большинства позиций номенклатуры используемого оборудования, риск изменения таможенного законодательства можно считать несущественным.</p>
Внешний рынок	Внешний рынок
<p>В связи с действующими санкциями в отношении Российской Федерации со стороны ряда стран, сохраняется возможность прекращения зарубежными производителями поставок электротехнической продукции или ее комплектующих, что может привести к риску срыва сроков поставки на объекты Компании электротехнического оборудования и (или) комплектующих, необходимых для реализации инвестиционной программы и программы технического обслуживания и ремонта (далее — ТОиР)</p>	<p>В соответствии с Корпоративным планом импортозамещения в Компании ведется работа по снижению использования в основной деятельности импортной продукции и стимулированию повышения уровня локализации производства электротехнической продукции, а также по снижению зависимости от наиболее критичных видов импортных комплектующих</p>

¹ Федеральный закон от 21.07.2011 № 256-ФЗ «О безопасности объектов топливно-энергетического комплекса», Постановление Правительства РФ от 19.09.2015 № 993 «Об утверждении требований к обеспечению безопасности линейных объектов топливно-энергетического комплекса».

¹ Регламент работы с дебиторской задолженностью за оказанные услуги по передаче электрической энергии в Группе компаний «Россети» и Регламент работы с дебиторской задолженностью за поставленную электроэнергию в Группе компаний «Россети».

Операционные результаты

Анализ производственных результатов

Оказание услуг по передаче и распределению электроэнергии, а также оказание услуг по технологическому присоединению потребителей к электрическим сетям является основной деятельностью Группы компаний «Россети».

Передача электроэнергии

Показатель	2021	2022	2023 план	2023 факт	Изменение 2023/2022, %	2024 план
Отпуск электрической энергии ¹ в сеть, млн кВт • ч	866 031	864 856	860 144	874 808	1,15%	883 119
Отпуск электрической энергии из сети, млн кВт • ч	791 533	789 743	784 967	799 120	1,19%	807 512
Потери электрической энергии в сети, млн кВт • ч	74 498	75 113	75 177	75 689	0,77%	75 607
Уровень потерь электрической энергии, %	8,60	8,69	8,74	8,65	-0,04 п. п.	8,56

Показатели услуг по передаче энергии

Наименование дочернего общества	Объем поступления электрической энергии в сеть, млн кВт • ч					Объем отпуска электрической энергии из сети потребителям, млн кВт • ч					Уровень потерь электрической энергии, %				
	2021	2022	2023 план	2023 факт	2024 план	2021	2022	2023 план	2023 факт	2024 план	2021	2022	2023 план	2023 факт	2024 план
ПАО «Россети Центр»	60 161	60 082	59 073	59 721	59 334	54 120	53 804	52 778	53 474	53 032	10,04	10,45	10,66	10,46	10,62
ПАО «Россети Центр и Приволжье»	53 797	53 884	53 196	54 469	54 006	49 863	50 007	49 266	50 481	50 018	7,31	7,19	7,39	7,32	7,38
ПАО «Россети Волга»	52 785	52 089	51 827	52 417	52 687	49 719	49 067	48 715	49 524	49 640	5,81	5,80	6,00	5,52	5,78
ПАО «Россети Северо-Запад»	33 673	33 399	33 518	33 341	33 354	31 555	31 431	31 495	31 399	31 320	6,29	5,89	6,03	5,83	6,10
ПАО «Россети Сибирь»	60 926	61 035	60 222	62 136	61 849	56 349	56 383	55 524	57 329	57 001	7,51	7,62	7,80	7,74	7,84
АО «РЭС»	-	-	-	-	14 774	-	-	-	-	13 284	-	-	-	-	10,08
ПАО «Россети Томск»	4 999	5 223	5 171	5 138	5 007	4 525	4 755	4 707	4 679	4 556	9,48	8,96	8,97	8,93	9,01
ПАО «Россети Урал»	71 143	72 958	72 757	73 683	71 416	66 388	68 235	67 998	68 971	66 836	6,68	6,47	6,54	6,40	6,41
ПАО «Россети Юг»	28 922	28 747	28 891	29 197	29 434	26 092	25 983	26 117	26 450	26 612	9,78	9,61	9,60	9,41	9,59
ПАО «Россети Северный Кавказ»	20 299	21 398	21 882	21 958	22 597	15 356	15 978	16 730	16 006	17 006	24,35	25,33	23,54	27,11	24,74
АО «Чеченэнерго»	3 155	3 207	3 311	3 330	3 448	2 019	2 165	2 296	2 156	2 304	35,99	32,49	30,65	35,26	33,18
ПАО «Россети Кубань»	25 222	26 062	26 300	26 860	27 162	22 720	23 583	23 702	24 312	24 485	9,92	9,51	9,88	9,49	9,86
ПАО «Россети Московский регион»	97 649	98 771	99 406	99 736	98 966	89 988	91 131	91 819	92 169	91 421	7,85	7,73	7,63	7,59	7,62
ПАО «Россети Ленэнерго»	42 163	41 680	36 578	37 351	37 200	38 022	37 495	32 457	33 143	33 007	9,82	10,04	11,27	11,27	11,27
АО «Россети Тюмень»	53 667	56 194	55 831	55 029	55 038	52 204	54 712	54 338	53 561	53 613	2,73	2,64	2,67	2,67	2,59
АО «Россети Янтарь»	4 403	4 397	4 423	4 454	4 470	3 982	3 986	4 011	4 040	4 054	9,56	9,35	9,31	9,31	9,32
Итого по распределительному сетевому комплексу	612 962	619 126	612 385	618 820	630 740	562 902	568 715	561 951	567 693	578 187	8,17	8,14	8,24	8,26	8,33
Магистральный сетевой комплекс	597 974	594 080	596 470	605 333	609 306	573 536	569 378	571 727	580 771	586 252	4,26	4,34	4,33	4,23	3,93
Итого по Группе компаний «Россети»	866 031	864 856	860 144	874 808	883 119	791 533	789 743	784 967	799 120	807 512	8,60	8,69	8,74	8,65	8,56

¹ Показатели приведены с учетом математического округления значений до целого.

В 2023 году объем поступления электроэнергии в сеть по Группе компаний «Россети» вырос в сравнении с 2022 годом на 1,15%, составив 874,8 млрд кВт • ч. Основной причиной роста является увеличение потребления электрической энергии потребителями.

Объем переданной электрической энергии в 2023 году вырос на 1,19% в сравнении с 2022 годом, составив 799,1 млрд кВт • ч. Основной причиной роста является увеличение потребления электрической энергии потребителями. В 2024 году планируется рост объема передачи электрической энергии в связи с реализуемыми Группой компаний «Россети» проектами по консолидации электросетевых активов.

Относительный уровень потерь электроэнергии в 2023 году составил 8,65% от отпуска электроэнергии в сеть, что ниже запланированного уровня на 0,09 п. п., а также ниже уровня 2022 года на 0,04 п. п. При этом объем потерь превысил показатель предыдущего года на 576 млн кВт • ч, что связано с реализуемыми Группой компаний «Россети» проектами по консолидации электросетевых активов.

Поступление электроэнергии в сеть, млн кВт • ч



Показатели услуг по передаче энергии, %



Снижение потерь электроэнергии — важнейший приоритет работы Группы компаний «Россети». Мероприятия по снижению потерь проводятся во всех электросетевых компаниях Группы «Россети».

Ключевые направления реализации мероприятий по снижению потерь:

- профилактика неучтенного потребления электроэнергии;
- повышение эффективности сетей и энергообъектов за счет реконструкции сетей и изменения их конфигурации, снижения энергопотребления на собственные нужды.

Для профилактики неучтенного потребления в компаниях Группы «Россети» в последние годы ведется работа по установке современных приборов учета потребления электроэнергии.



— «Россети» активно развивают интеллектуальную систему учета электроэнергии. Сколько уже установлено «умных» счетчиков? Какое значение имеет эта работа для сетевого комплекса и потребителей?

— В зоне ответственности Группы «Россети» находится более 20 млн точек коммерческого и технического учета электроэнергии. Около трети из них — 6,8 млн точек — оснащены современными приборами учета. Только за 2023 год была организована установка и поверка около 1,3 млн приборов, в том числе оснащены интеллектуальными приборами почти 1,2 млн точек учета.

Работа по развитию интеллектуальной системы учета электроэнергии проводится в соответствии с принятыми изменениями в Федеральный закон «Об электроэнергетике», которые с 01.07.2020 освободили потребителей от обязанности покупать счетчики и оплачивать их установку. Теперь это зона ответственности энергокомпаний — гарантирующих поставщиков и сетевых организаций. С 01.01.2022 построение системы учета осуществляется только на базе интеллектуальных приборов. Оборудование соответствует требованиям Правил предоставления доступа к минимальному набору функций интеллектуальных систем учета электрической энергии (мощности), утвержденных¹ Правительством РФ.

«Умный» учет позволяет решить комплекс задач: сократить потери электроэнергии и операционные затраты, улучшить платежную дисциплину. При этом наши клиенты получают точную информацию об электропотреблении, следовательно, могут управлять им.

Елена Андреева,
заместитель Генерального директора по реализации услуг и транспорту электроэнергии

Технологическое присоединение

В целом по Группе компаний «Россети» отмечается незначительное снижение основных показателей технологического присоединения по итогам 2023 по сравнению

Мощность полученных заявок, заключенных и исполненных договоров технологического присоединения, ГВт

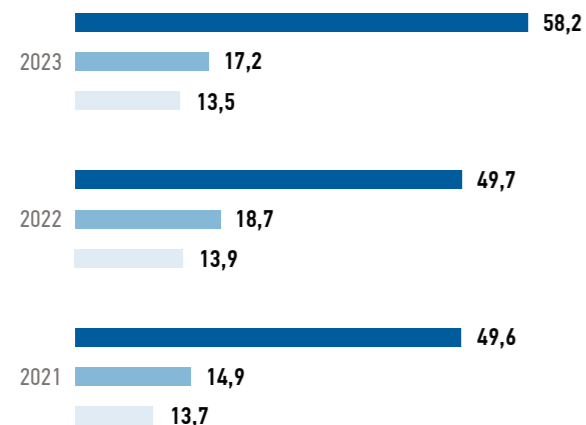

- Принято заявок
- Заключено договоров
- Исполнено договоров

с 2022 годом, что объясняется снижением спроса в связи с вступлением в силу с 01.07.2022 изменений в законодательстве Российской Федерации в части формирования размера платы за технологическое присоединение для заявителей категории до 150 кВт.

Количество принятых заявок, заключенных и исполненных договоров ТП, тыс. шт.

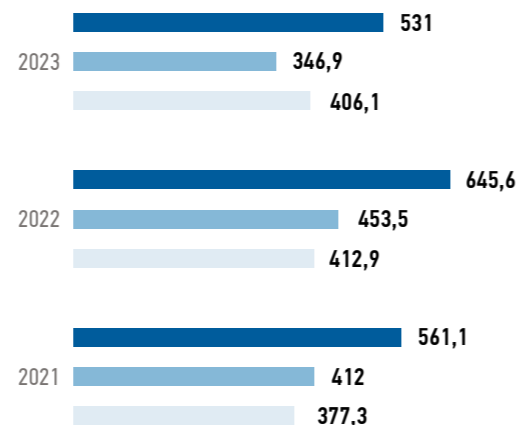

- Принято заявок
- Заключено договоров
- Исполнено договоров

Структура исполненных договоров технологического присоединения в 2023 году

Показатели	Исполнено договоров, шт.	Исполнено договоров, кВт
До 15 кВт включительно, всего	368 693	4 237 634
в том числе физические лица до 15 кВт включительно	332 864	3 939 613
Свыше 15 и до 150 кВт включительно	32 363	2 179 387
Свыше 150 кВт и менее 670 кВт	3 428	1 017 660
Не менее 670 кВт	1 538	5 431 762
Объекты по производству электрической энергии	120	612 002
Всего	406 142	13 478 445

Основные показатели технологического присоединения в 2023 году и план на 2024 год

Показатели	Принято заявок		Заключено договоров		Исполнено договоров		Исполнено договоров	
	шт.	кВт	шт.	кВт	шт.	кВт	шт.	кВт
	2023				План 2024			
ПАО «Россети Центр»	54 927	3 916 421	38 470	972 306	50 745	1 103 740	31 253	758 365
ПАО «Россети Ленэнерго»	41 652	2 849 605	26 410	1 010 294	33 959	1 128 221	23 272	972 586
ПАО «Россети Московский регион»	85 287	9 142 792	58 144	3 090 326	77 259	2 241 474	56 527	2 743 741
ПАО «Россети Волга»	28 205	2 287 254	16 253	622 391	16 877	513 203	13 135	449 801
АО «Россети Янтарь»	10 223	471 988	5 348	184 419	5 483	138 089	4 576	142 038
ПАО «Россети Юг»	22 035	1 770 906	13 698	605 354	14 904	457 865	13 747	449 281
ПАО «Россети Кубань»	45 776	2 072 396	32 233	853 861	34 992	838 626	28 202	661 724
ПАО «Россети Северный Кавказ»	21 187	1 744 427	15 096	936 225	13 518	427 172	10 794	406 462
АО «Россети Тюмень»	12 444	1 156 956	6 747	355 839	6 316	240 343	5 761	411 172
ПАО «Россети Сибирь»	43 338	4 214 434	28 505	1 341 291	21 160	536 661	22 004	1 110 651
ПАО «Россети Томск»	2 131	69 431	1 617	53 565	1 635	43 711	1 492	31 847
ПАО «Россети Северо-Запад»	25 950	1 881 320	17 389	680 091	19 536	470 063	7 635	410 132
ПАО «Россети Урал»	48 248	3 862 322	27 516	939 553	31 269	740 711	19 630	887 554
ПАО «Россети Центр и Приволжье»	63 671	3 434 084	43 210	1 004 450	61 494	1 294 476	40 488	895 580
Прочие	25 596	3 465 607	16 018	913 074	16 816	666 572	15 070	698 493
Распределительный комплекс	530 670	42 339 943	346 654	13 563 038	405 963	10 840 924	293 586	11 029 428
Магистральный комплекс (ПАО «Россети»)	379	15 874 669	214	3 635 754	179	2 637 148	153	4 946 275
Всего по Группе компаний «Россети»	531 049	58 214 612	346 868	17 198 792	406 142	13 478 072	293 739	15 975 704

¹ Постановление Правительства РФ от 19.06.2020 № 890.

Повышение качества услуг по технологическому присоединению

Эффективное и успешное взаимодействие с потребителями является приоритетным направлением деятельности компаний Группы «Россети». В основе этой работы — клиентоцентричный подход, для внедрения которого в деятельность Группы компаний «Россети» решением Правления ПАО «Россети» утверждены Единые стандарты качества обслуживания потребителей услуг Группы компаний «Россети»¹.

Для удобства потребителей в Группе компаний действуют следующие каналы взаимодействия:

- очные офисы обслуживания;
- горячая линия энергетиков «Светлая линия 220» с федеральным номером 8-800-220-0-220;
- цифровые сервисы Портала электросетевых услуг ПАО «Россети» (Портал ТП);
- мобильное приложение «Россети — Личный кабинет»;
- портал «Светлая страна».

Исходя из потребностей клиентов и высокого спроса на цифровые технологии, Группа компаний трансформирует процессы и внедряет цифровые сервисы. Так, на Портале ТП в цифровую форму переведены более 50 сервисов и услуг для потребителей, сетевых и сбытовых организаций. В 2023 году усовершенствованы электронные сервисы и расширена функциональность Портала ТП в части технологического присоединения и дополнительных услуг, а также в части обеспечения сервисов интеллектуального учета.

Для повышения доступности энергетической инфраструктуры и обеспечения единых стандартов электронного взаимодействия на ФГИС «Единый портал государственных и муниципальных услуг (функций)» (ЕПГУ) действует услуга «Подключение (технологическое присоединение) энергопринимающих устройств к электрическим сетям» в отношении Группы компаний «Россети» на территории всех регионов присутствия. ПАО «Россети» обеспечило возможность подключения сторонних ТСО к ЕПГУ через Портал ТП. По итогам 2023 года в Группу компаний «Россети» посредством цифровых сервисов Портала ТП и ЕПГУ поступило 448 тыс. заявок на технологическое присоединение.

Подать заявку на технологическое присоединение на сайте портал-тп.рф.



Основные ценности и принципы Единых стандартов качества обслуживания потребителей услуг



Доступность инфраструктуры, услуг и сервисов:

- недискриминационный доступ к энергетической инфраструктуре в соответствии с законодательством Российской Федерации;
- доступность обслуживания и сервисов для всех потребителей с учетом их особенностей, устранение барьеров;
- построение клиентских сервисов и услуг вокруг потребностей потребителей.



Качество услуг и сервисов:

- выполнение установленных показателей надежности и качества услуг;
- проведение мероприятий по повышению качества услуг и сервисов;
- внедрение проактивного оказания услуг и сервисов на основе обратной связи и аналитики;
- внедрение цифровых технологий и перевод услуг и сервисов в цифровой формат.



Открытость и прозрачность:

- обеспечение на постоянной основе обратной связи с потребителями;
- взаимодействие со всеми категориями потребителей в открытом диалоге, учет обратной связи и потребностей потребителей;
- прозрачность бизнес-процессов и объективность рассмотрения жалоб потребителей.

Уровень удовлетворенности клиентов услугами технологического присоединения, баллы (из 10 возможных)



Инвестиционная деятельность

Инвестиционная программа Группы «Россети» на период 2024–2028 годов, утвержденная в 2023 году:

- финансирование инвестиционной программы — 1 239,8 млрд руб. с НДС;
- ввод в основные фонды — 1 236,9 млрд руб. без НДС;
- ввод трансформаторной мощности — 31,5 ГВА;
- ввод линий электропередачи — 78,9 тыс. км.

Группа компаний «Россети» реализует обширную инвестиционную программу.

Цели инвестиционной программы Группы «Россети»:

- развитие магистральных и межрегиональных электрических сетей как части электроэнергетического комплекса Российской Федерации;
- обеспечение надежной и бесперебойной передачи электрической энергии до потребителей;
- функционирование оптового рынка;
- совместная работа российской электроэнергетической системы и электроэнергетических систем иностранных государств;
- обеспечение экономически устойчивого и прибыльного функционирования Группы «Россети»;
- повышение уровня качества и надежности электроснабжения конечных потребителей;



- сохранение тарифных источников инвестиций в обновление и развитие сети;
- рост Компании, сопровождающийся созданием дополнительной стоимости как в электроэнергетике, так и на новых рынках;
- улучшение взаимодействия с потребителями Группы «Россети» и инвесторами.

Основные направления инвестиционной программы

Обновление оборудования, необходимого для достаточного, надежного, бесперебойного энергоснабжения потребителей	Введение новых мощностей в случае необходимости покрытия дефицита нагрузок или необходимости создания резерва мощности
Снижение производственных издержек, в том числе за счет повышения эффективности работы оборудования, применения более экономичных технических решений, снижения потерь	Повышение безопасности работы оборудования, в том числе экологической
Модернизация и обновление основных фондов	Обеспечение технологического присоединения
Консолидация электросетевых активов	

Инвестиционная программа Группы «Россети» ежегодно пересматривается с целью адаптации к планам развития отрасли и запросам потребителей.

Инвестиционная программа финансируется преимущественно за счет собственных средств Группы «Россети». Доля привлеченных средств в объеме финансирования инвестиционной программы составляет 14%.

¹ Протокол Правления ПАО «Россети» от 23.05.2023 № 25.

Финансирование инвестиционной программы Группы компаний «Россети», млрд руб. (с НДС)

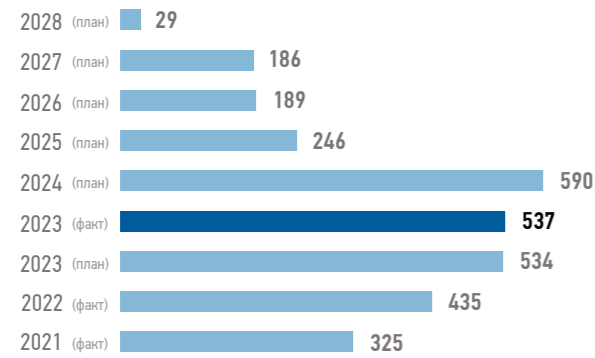

Ввод в эксплуатацию по Группе компаний «Россети», млрд руб. (без НДС)

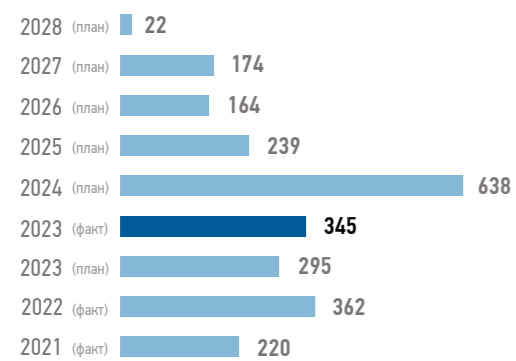

Объемы ввода в эксплуатацию по Группе компаний «Россети»

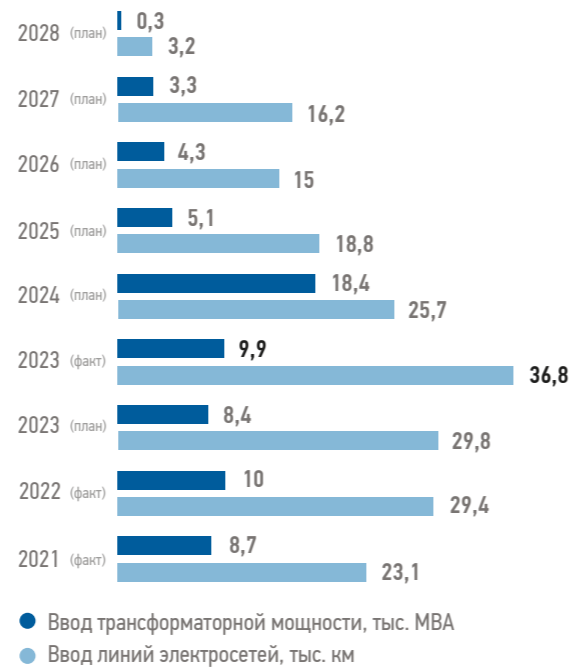

Динамика показателей фиксирует снижение в связи с отсутствием у некоторых ДО Группы «Россети» в период с 2026–2028 годов утвержденных долгосрочных инвестиционных программ, в том числе и у ПАО «Россети».



Сводная инвестиционная программа Группы «Россети» на 2024–2028 годы (утв. в 2023 году)

Финансирование, млн руб. (с НДС)						
Показатели	2024	2025	2026	2027	2028	2024–2028
Распределительный комплекс ¹	264 418	244 700	188 153	185 887	28 643	911 800
Магистральный комплекс	325 907	1 032	1 030	0	0	327 969
Итого по Группе «Россети»	590 325	245 732	189 183	185 887	28 643	1 239 769
Ввод в основные фонды, млн руб. (без НДС)						
Распределительный комплекс ¹	299 013	238 058	163 371	173 666	22 086	896 194
Магистральный комплекс	338 976	696	1 018	0	0	340 690
Итого по Группе «Россети»	637 988	238 754	164 389	173 666	22 086	1 236 884
Ввод в основные фонды ЛЭП, км						
Распределительный комплекс ¹	23 753	18 754	15 046	16 196	3 203	76 951
Магистральный комплекс	1 983	0	0	0	0	1 983
Итого по Группе «Россети»	25 736	18 754	15 046	16 196	3 203	78 934
Ввод в основные фонды трансформаторной мощности, МВА						
Распределительный комплекс ¹	7 143	5 145	4 327	3 296	276	20 187
Магистральный комплекс	11 263	0	0	0	0	11 263
Итого по Группе «Россети»	18 406	5 145	4 327	3 296	276	31 450



Вместе с тем с каждым годом увеличивается дисбаланс между целевым и системным финансированием. Тарифных источников не хватает на реализацию всех задач, необходим пересмотр инвестиционных механизмов.

На программы повышения надежности выделены и планируются средства федерального бюджета, но электрификация Восточного полигона и снятие технологических ограничений — это системные проекты, которые реализуются под адресные бизнес-запросы. Для них предлагаем рассмотреть механизмы финансирования, сходные с договорами предоставления мощности (ДПМ) в генерации. Еще один вариант — использование средств положительного небаланса Фонда разницы узловых цен (ФРУЦ).

Алексей Мольский,
заместитель Генерального директора по инвестициям и капитальному строительству

— Изменятся ли подходы к финансированию проектов с учетом задач, которые сейчас стоят перед объединенной Компанией?

— Сетевая инфраструктура — одна из базовых систем, влияющих на энергобезопасность страны, создание условий для социального и экономического роста. Перед Группой «Россети» стоят масштабные задачи, связанные с электрификацией Восточного полигона железных дорог, повышением надежности электропитания потребителей, в том числе на Северном Кавказе, решением других принципиальных вопросов.

¹ Включая В30.

Реализация инвестиционной программы Группы «Россети» в 2023 году

В 2023 году Группа «Россети» реализовала рекордную по объему инвестиционную программу. Решены задачи по электроснабжению новых транспортных, промышленных и социальных объектов, жилых комплексов, в том числе построенных в рамках национальных проектов в соответствии с Указом Президента Российской Федерации Владимира Путина¹.

536,9 млрд руб.

общий объем финансирования инвестиционной программы Группы «Россети» в 2023 году

В отчетном году Группе «Россети» удалось выполнить плановые значения инвестиционной программы при сохранении запланированного уровня финансирования. Ввод основных средств в эксплуатацию в стоимостной оценке превысил плановый показатель на 17%, ввод в эксплуатацию трансформаторной мощности — на 18%, ввод в эксплуатацию ЛЭП — на 24%.

Источники финансирования инвестиционной программы в 2023 году, %



Основные параметры исполнения сводной инвестиционной программы Группы компаний «Россети» в 2023 году

Наименование ДЗО/ДДО	Финансирование, млн руб. с НДС	Ввод, млн руб. без НДС	Ввод, км	Ввод, МВА
Распределительный комплекс				
ПАО «Россети Сибирь»	13 518	8 811	1 802	336
ПАО «ТРК»	954	587	111	24
АО «Россети Тюмень»	16 182	8 477	311	144
ПАО «Россети Урал»	20 239	14 446	7 605	1 652
ПАО «Россети Волга»	9 862	8 968	1 448	127
ПАО «Россети Юг»	5 417	3 523	681	115
ПАО «Россети Кубань»	18 235	11 960	1 052	606
ПАО «Россети Северный Кавказ»	4 502	3 246	288	67
АО «Чеченэнерго»	3 975	758	324	14
ПАО «Россети Центр и Приволжье»	31 484	24 919	7 515	1 122
ПАО «Россети Северо-Запад»	8 841	7 678	1 830	223
ПАО «Россети Ленэнерго»	46 823	36 946	2 467	907
АО «Россети Янтарь»	4 116	3 665	375	67
ПАО «Россети Центр»	20 666	18 443	3 366	451
ПАО «Россети Московский регион»	71 664	72 715	5 480	1 737
АО «Россети Сибирь Тываэнерго»	527	440	187	28
АО «РЭС»	5 554	4 292	490	390
АО «ЕЭСК»	3 090	1 925	352	206
АО «ТГЭС»	553	446	53	14
АО «ВМЭС»	374	385	128	21
Итого по распределительному комплексу	286 577	232 631	35 865	8 251
Магистральный комплекс				
ПАО «Россети»	248 808	111 787	909	1 594
АО «Электромагистраль»	1 512	806	0,7	63
Итого по магистральному комплексу	250 320	112 593	909	1 657
Итого по Группе «Россети»	536 897	345 224	36 774	9 908

¹ Указ Президента РФ от 07.05.2018 № 204 «О национальных целях и стратегических задачах развития Российской Федерации на период до 2024 года».

Ключевые инвестиционные проекты 2023 года



1 Объекты БАМ и Транссиб

- ВЛ 500 кВ Нижнеангарская — Усть-Кут с ПС 500 кВ Нижнеангарская
- ВЛ 220 кВ Зилово — Холбон, ВЛ 220 кВ Зилово — Могоча
- ВЛ 500 кВ Усть-Илимская ГЭС — Усть-Кут № 3
- ВЛ 220 кВ Комсомольская — Старт № 1

1 002 МВА 1 171 км

2 Техническое перевооружение ПС 220 кВ Дмитров и ВЛ 220 кВ Радуга

- Ярцево (технологическое присоединение АО «Особая экономическая зона технико-внедренческого типа «Дубна»)

18,6 км

3 Комплексная реконструкция ПС 330 кВ Завод Ильич

376 МВА

4 Реконструкция центров питания 110 кВ в Сочинском энергорайоне

- Реконструкция ПС 110 кВ Пасечная
- Реконструкция ПС 110 кВ Адлер
- Реконструкция ПС 110 кВ Кудепста

210 МВА

5 Реконструкция ПС 500 кВ Радуга (технологическое присоединение металлургического завода АО «ВМЗ»)

250 МВА

6 Технологическое присоединение нефтегазовых объектов ХМАО — Югры

- Реконструкция ВЛ-110 кВ Таврическая — КНС-5
- ПС 110/35/6 кВ Соровская 2 с ВЛ 110 кВ

80 МВА 31 км

7 Технологическое присоединение промышленных объектов Сибирского федерального округа

- ВЛ 220 кВ Усть-Кут — Ковыкта
- Реконструкция ВЛ 220 кВ НПС-7 — НПС-9
- ПС 220 кВ Озерная и ВЛ 220 кВ Чита — Озерная
- Реконструкция ПС 220 кВ Тайга — ПС 220 кВ Раздолинская, ВЛ 220 кВ Приангарская — Раздолинская

876 МВА 761 км

8 Технологическое присоединение промышленных объектов Дальневосточного федерального округа

- ПП 220 кВ Нюя и ВЛ 220 кВ Нюя — Чайанда
- ПП 500 кВ Химкомбинат с реконструкцией ВЛ 500 кВ Зейская ГЭС — Амурская
- ПП 500 кВ Нерген

126 МВА 101 км

9 Реконструкция распределительных сетей 6–10 кВ в Калининграде

- Модернизация 300 ТП/РП

14 км

Ключевые инвестиционные проекты 2024 года



1 Объекты БАМ и Транссиб

- ВЛ 500 кВ Нижнеангарская — Таксимо
- ВЛ 500 кВ Нижнеангарская — Усть-Кут № 2
- ВЛ 500 кВ Агорта — Даурия с ПС 500 кВ Даурия и ПП 500 кВ Агорта



2 Комплексный план модернизации и развития инфраструктуры (распоряжение Правительства РФ от 30.09.2018 № 2101-р)

- ВЛ 220 кВ Маккавеево — Чита
- ВЛ 220 кВ Призейская — Эльгауголь с ПС 220 кВ Эльгауголь
- ВЛ 330 кВ от ВЛ 330 кВ Курская АЭС — Сумы Северная до ПС 330 кВ Белгород



3 Строительство высокотемпературной сверхпроводящей кабельной линии 20 кВ постоянного тока Центральная — РП-9



4 Технологическое присоединение АО «Обуховский завод» (ОПК)

- ПС 110 кВ Троицкая с ЛЭП 110



5 Технологическое присоединение ЦОД ПАО «Сбербанк»

- ПС 220 кВ Чапаевская с ВЛ 220 кВ

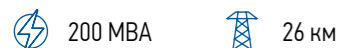

6 Строительство электросетевых объектов в Южном федеральном округе

- ПС 220 кВ Новая с ЛЭП 110–220 кВ



7 Программы повышения надежности в Северо-Кавказском федеральном округе

- Реконструкция 17 объектов в Республике Дагестан
- Реконструкция 4 объектов в Чеченской Республике



8 Объекты надежности и технологического присоединения крупных потребителей Тюменской области

- ПС 110 кВ Московская с ВЛ 110 кВ
- ПС 110 кВ Шакуровская с ВЛ 110 кВ
- Реконструкция ВЛ 110 кВ Снежная — Ханты-Мансийская



9 Объекты Комплексного плана развития Республики Тыва

- ВЛ 220 кВ Туран — Туманная
- Реконструкция ПС 500 кВ Означенное
- Реконструкция ПС 220 кВ Кызылская

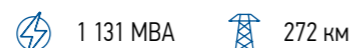

10 Технологическое присоединение ЗАО «Находкинский завод минеральных удобрений»

- реконструкция КВЛ 220 кВ Лозовая — Находка



11 Технологического присоединения завода ООО «РЭНЕРА-Энертек»

- ПС 110 кВ Заводская с ВЛ 110 кВ

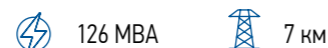

Реализация инвестиционной программы ПАО «Россети»

Инвестиционная программа ПАО «Россети» формируется с учетом мнения ключевых заинтересованных сторон (потребителей, федеральных и региональных органов управления, профильных министерств и ведомств), а также стратегических задач по развитию сетевой инфраструктуры и укреплению энергетической безопасности страны.

Так, программа на 2023–2024 годы была сформирована на основе замечаний и предложений, поступивших в рамках общественного обсуждения проекта документа в марте 2023 года, инициатив федеральных органов исполнительной власти, субъектов Российской Федерации¹, а также решений Минэнерго России.

В документ включены мероприятия по повышению энергетической безопасности Российской Федерации, увеличению пропускной способности контролируемых сечений между ОЭС Урала и ОЭС Сибири, увеличению эффективности использования пропускной способности межсистемных связей, а также по обеспечению возможности дополнительной передачи электрической энергии и мощности из ОЭС Урала в ОЭС Сибири в маловодные годы.

Инвестиционная программа ПАО «Россети» также учитывает проекты по технологическому присоединению, а также новые мероприятия по объединению для параллельной синхронной работы ОЭС Сибири и ОЭС Востока. Это позволит запустить в восточных регионах механизм конкурентного рыночного ценообразования на электрическую энергию и мощность, повысить надежность и качество электроснабжения потребителей.

Суммарный объем запланированных на 2023–2024 годы инвестиций составляет 583,6 млрд руб. Реализация инвестиционной программы ПАО «Россети» обеспечит решение основных актуальных задач поддержания технического состояния ЕНЭС, включая общегосударственные задачи обеспечения работы важнейших объектов, в том числе социально значимых.

Инвестиционная программа Компании предполагает в 2024 году ввод в состав основных фондов Компании 11,1 ГВА мощности и 2,0 тыс. км линий электропередачи.

Динамика ввода мощностей

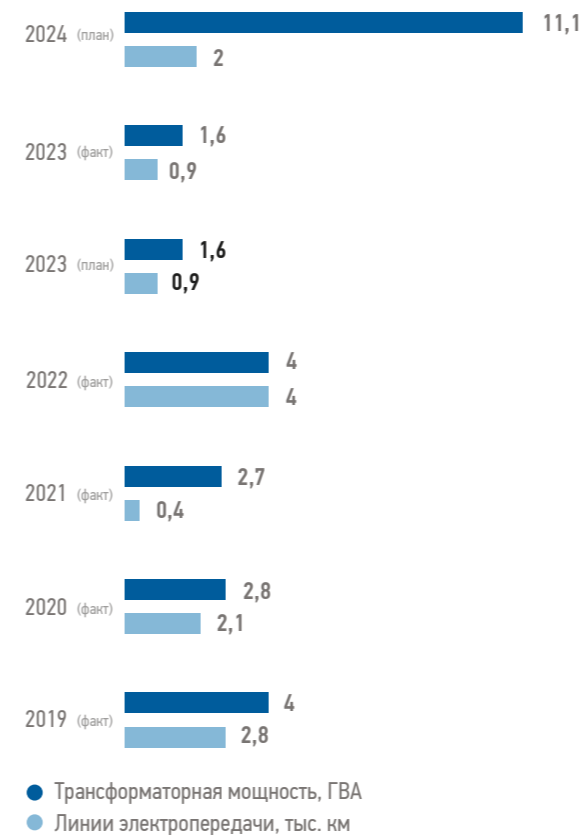

Объем освоения капитальных вложений (без НДС), млрд руб.

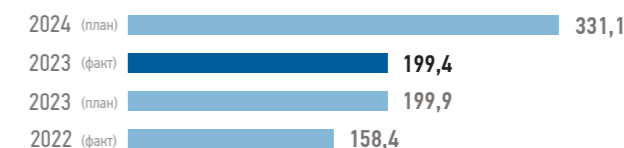

Объем финансирования, млрд руб.

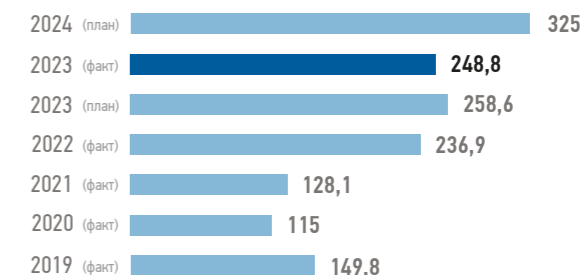

Ввод в состав основных средств сетевой мощности, млрд руб.

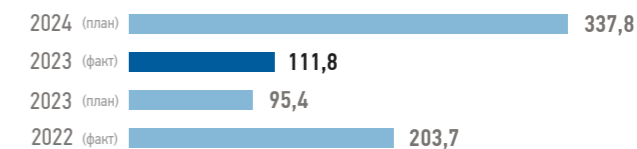

¹ В соответствии с порядком, определенным Постановлением Правительства РФ от 01.12.2009 № 977.

Надежность электроснабжения



— Какие решения позволяют Компании повышать надежность электроснабжения потребителей и в целом эффективность сетевого комплекса?

— Обеспечение надежного электроснабжения — одна из основных задач, которую мы ставим перед филиалами и дочерними компаниями. Для ее решения реализуются ежегодные мероприятия производственной программы, в рамках которой выполняются работы по техническому обслуживанию и ремонту, а также по реконструкции

основного и вспомогательного электросетевого оборудования, зданий и сооружений, обслуживанию и ремонту автотранспортной и специальной техники и другие необходимые мероприятия. Кроме того, реализуются программы повышения надежности проблемных регионов.

Большое значение имеют также подготовка персонала, проведение тренировок и учений. Конечно, очень важна модернизация и реновация инфраструктуры. Эта работа проводится в рамках инвестиционной программы.

Дополнительно Группа «Россети» непосредственно участвует в разработке порядка взаимодействия субъектов электроэнергетики при отключениях в бесхозяйных сетях, в том числе ситуация будет регламентироваться нормативными правовыми актами по созданию системообразующих территориальных сетевых компаний.

Евгений Ляпунов,
заместитель Генерального директора — главный инженер

Своевременное и качественное выполнение производственных программ, в том числе с применением риск-ориентированного подхода, позволяет ежегодно повышать эффективность реализуемых мероприятий, сохранять на высоком уровне надежность работы электросетевого оборудования. Подтверждением этому служит отсутствие роста фактических значений показателей надежности оказываемых услуг относительно уровня надежности, установленного органами тарифного регулирования. Показатель средней продолжительности прекращения передачи электрической

энергии в магистральном комплексе (Пп), несмотря на фактическое увеличение по сравнению с 2022 годом, улучшен относительно планового значения, установленного ФАС России на 2023 год (0,03192 ч), на 59%.

Рост количества технологических нарушений по Группе «Россети» в 2023 году по отношению к 2022 году связан с ростом числа аварий, вызванных неблагоприятным воздействием природно-климатических явлений, а также воздействием посторонних лиц и организаций.

Показатель	2021	2022	2023 план	2023 факт	Изменение 2023/2022, %
Средняя продолжительность прекращений передачи электрической энергии в магистральном сетевом комплексе, Пп, ч/шт. ¹	0,0110	0,0100	0,03192	0,0132	(59) ²
Индикативный показатель — объем недоотпущенной электрической энергии Пепс, МВт • ч	2 356	4 705	—	3 444	(27)
Количество технологических нарушений (аварий) в сети 110 кВ, тыс. шт.	9,8	9,4	—	9,6 ³	2
Количество технологических нарушений, связанных с ошибочными действиями всех категорий персонала Общества, шт.	30	29	—	36 ⁴	24

¹ Фактические показатели надежности оказываемых услуг соответствуют уровню надежности, установленному Федеральной антимонопольной службой РФ (плановые значения: 2022 год — 0,0324; 2023 год — 0,03192).

² Дано сравнение с плановым показателем на 2023 год. Показатель улучшен на 59%.

³ Для корректного расчета динамики данные представлены без учета образованных в 2023 году филиалов и АО «РЭС», АО «Электромагистраль», АО «Энергетик».

⁴ Для корректного расчета динамики данные представлены без учета образованных в 2023 году филиалов и АО «РЭС», АО «Электромагистраль», АО «Энергетик».

Показатели надежности электроснабжения

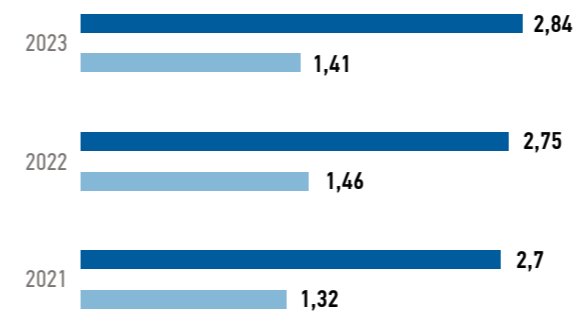

- Psaidi — средняя продолжительность прекращения передачи электрической энергии на точку поставки, ч
- Psaifi — средняя частота прекращения передачи электрической энергии на точку поставки, шт.

В 2023 году значения показателей надежности оказываемых услуг Psaidi (средняя продолжительность прекращения передачи электрической энергии на точку поставки, ч) и Psaifi (средняя частота прекращения передачи электрической энергии на точку поставки, шт.) сопоставимы со значениями 2022 года.

В Компании утверждено и действует Положение «О единой технической политике в электросетевом комплексе»¹ (далее — Единая техническая политика). Цель документа — определение основных технических направлений, обеспечивающих повышение надежности и эффективности работы электросетевого комплекса в кратко- и среднесрочной перспективах при обеспечении безопасности и надежности энергоснабжения потребителей, а также переход на риск-ориентированное управление на основе внедрения цифровых технологий и анализа больших данных.

Инновационная деятельность

Инновационное развитие — один из стратегических приоритетов Группы «Россети», направленных на повышение эффективности управления электросетевым комплексом, надежности, качества и экономичности снабжения потребителей. Передовые технологии позволяют снизить эксплуатационные затраты и значительно повысить безопасность производственной деятельности.

В Обществе действует Программа инновационного развития на период 2021–2025 годов с перспективой до 2030 года².

Основные задачи инновационного развития

- Переход к модели «адапатора»** предлагаемых рынком инновационных решений и технологий для решения текущих задач, в том числе за счет развития инструмента «открытых инноваций»
- Создание условий для развития перспективных научных исследований, технологических работ и передовых производств** на территории Российской Федерации
- Разработка, апробация и обеспечение условий серийного внедрения (тиражирования) инновационного оборудования и практик** — с учетом факторов комплексной эффективности и на основе принципов управления жизненным циклом объектов и систем
- Развитие кадрового потенциала с перспективными компетенциями для обеспечения задач инновационного развития**
- Совершенствование системы управления инновационной деятельностью**, в том числе за счет эффективного использования систем управления интеллектуальной собственностью и нормативно-технической документацией
- Совершенствование системы взаимодействия с субъектами отраслевой инновационной экосистемы** — субъектами малого и среднего предпринимательства, российскими институтами инновационного развития, технологическими платформами, образовательными организациями высшего образования, научно-исследовательскими и научно-проектными организациями, производителями оборудования и т. д.
- Создание условий и технологических заделов для перехода к применению интеллектуальных устройств на российской электронной компонентной базе**

¹ Решение Совета директоров ПАО «Россети» от 17.10.2022 (протокол от 20.10.2022 № 592).

² Утверждена решением Совета директоров Общества (протокол от 09.06.2022 № 577).

Ключевые направления инновационного развития на период 2021–2025 годов с перспективой до 2030 года

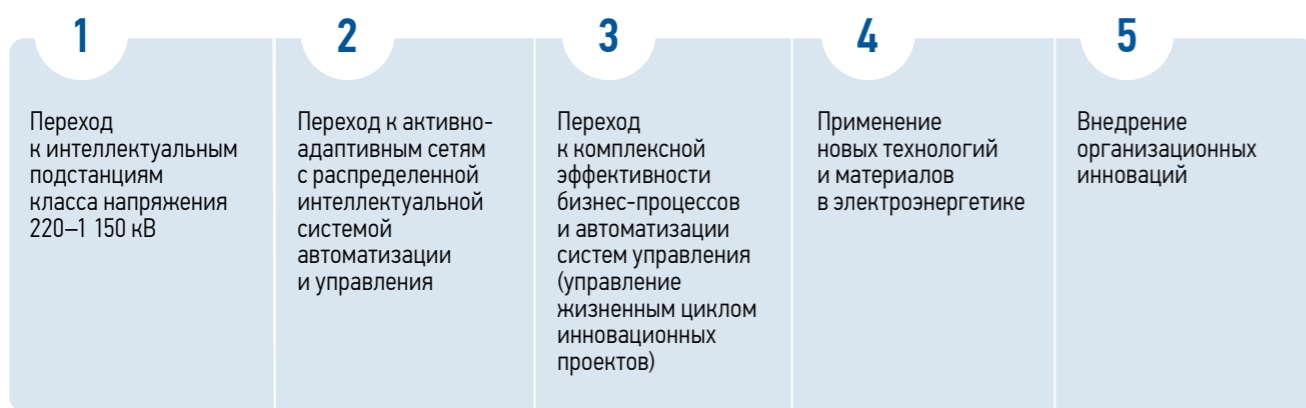

Результаты 2023 года

Инновации в НИОКР, млрд руб.



Объем выполняемых НИОКР в 2023 году, шт.

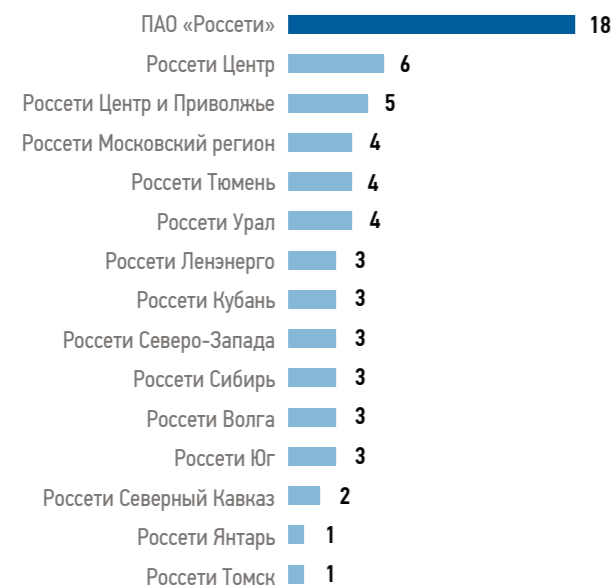

Объем НИОКР 2023 года представлен 63 работами (45 работ дочерних обществ и 18 работ ПАО «Россети»)¹.

¹ Перечень работ представлен в Приложении 5 к Отчету.



Результаты НИОКР, шт.



— Какую работу ведет Компания по разработке инновационного оборудования?

— Внедрение инновационных решений — неотъемлемая часть производственных программ, реализуемых для повышения надежности и эффективности сетевого комплекса, при подготовке к сезонам максимальных нагрузок. В периметр Группы «Россети» входят научно-технические центры, которые занимаются собственными разработками. Например, в партнерстве с производителями были созданы новые типы компактированных проводов, которые позволяют передавать большую мощность с использованием существующих ЛЭП. В Санкт-Петербурге идет строительство высокотемпературной сверхпроводящей кабельной линии, которая не имеет аналогов в мире по протяженности.

Сейчас работаем над новой Программой инновационного развития до 2029 года, основной целью которой станет укрепление технологического суверенитета отрасли. Кроме того, сотрудничаем с Центром поддержки инжиниринга и инноваций в реализации механизма «дорастивания» импортозамещающей продукции отечественных технологических компаний.

Евгений Ляпунов,
заместитель Генерального директора —
главный инженер



Внешний вид панели, установленной на ПС 110 кВ «Спутник».

Научно-исследовательские и опытно-конструкторские работы в 2023 году

Научно-исследовательские и опытно-конструкторские работы в 2023 году велись по всем ключевым направлениям Программы инновационного развития ПАО «Россети» на период 2021–2025 годов с перспективой до 2030 года.

Основные результаты НИОКР по итогам 2023 года

По направлению «Переход к цифровым подстанциям различного класса напряжения» завершены НИОКР:

- «Разработка программно-технического комплекса для приемки в эксплуатацию систем РЗА и АСУ ТП подстанций, использующих стандарт МЭК 61850». В результате созданы два опытных образца ПТК «Приемка», один из которых прошел опытную эксплуатацию на объектах филиала ПАО «Россети» — МЭС Центра, а второй — в АО «НТЦ ФСК ЕЭС». Для ПТК были разработаны методики комплексных испытаний защит присоединений с использованием анализа MMS-отчетов, публикуемых терминалами РЗА при подаче испытательного воздействия на них и при обмене сигналами между терминалами по электрическим связям или в виде GOOSE-сообщений. Такой подход позволяет оценить корректность параметрирования терминалов и межшкафных связей, ошибки при проверке которых вызывают существенную долю отказов при эксплуатации. Данный ПТК будет использован при проведении проверки качества (аттестации) шкафов РЗА и АСУ ТП для оценки возможности применения на объектах Группы «Россети»;
- «Разработка цифрового комплекса РЗА с «подменной» цифровой панелью для типовых шкафов 3-й и 4-й архитектур Цифровой подстанции». В рамках реализации проекта НИОКР разработан и создан прототип «подменной» цифровой панели, используемой в составе цифрового комплекса РЗА ВАПС, универсального типоразмера для типовых шкафов 3-й и 4-й архитектур. Разработаны нормативные документы, включающие технические требования к системам, а также методические рекомендации по проектированию, наладке и эксплуатации цифровых комплексов РЗА и АСУ ТП на базе типовых шкафов 3-й и 4-й архитектур для ВАПС 110–750 кВ с применением «подменной» панели. Опытный образец НИОКР введен в эксплуатацию в филиале ПАО «Россети Центр» «Воронежэнерго» на ПС 110 кВ «Спутник».



Внешний вид панели РЗА с подменной функцией.

По направлению «Переход к активно-адаптивным сетям с распределенной интеллектуальной системой автоматизации и управления» в 2023 году в ПАО «Россети Центр и Приволжье» завершена научно-исследовательская и опытно-конструкторская работа по разработке автоматической системы управления системой накопления электроэнергии для параллельной работы с распределительной электрической сетью 0,4 кВ. По итогам определены функциональные возможности и технические требования (параметры) АСУ МСНЭ для применения в электросетевом комплексе с учетом решения задачи по электроснабжению потребителей в технологически изолированных и труднодоступных территориях. Разработаны алгоритмическое и программное обеспечение АСУ МСНЭ, технические и функциональные требования к опытному образцу.



Система накопления электроэнергии

По направлению «Переход к комплексной эффективности бизнес-процессов и автоматизации систем управления (управление жизненным циклом инновационных проектов)» завершены НИОКР по заказу ПАО «Россети Кубань» — «Автоматизированная классификация инцидентов на основе методов машинного обучения». Разработанная система предназначена для автоматизации и анализа событий информационной безопасности путем конфигурирования и внедрения алгоритмов автоматической классификации поведения узлов ЛВС и действий пользователей на основе методов машинного обучения. Применение разработки сокращает количество трудозатрат администратора информационной безопасности.

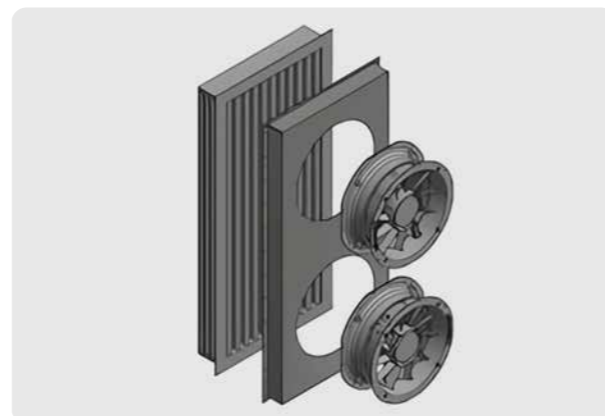

Новое конструктивное решение для маслоохладителя трансформатора с электронно-коммутируемыми двигателями

По направлению «Применение новых технологий и материалов в электроэнергетике» завершены разработка и создание типовых решений энергоэффективной системы управления охлаждением трансформатора с применением электронно-коммутируемых двигателей с возможностью непосредственного измерения температуры обмотки. В рамках реализации НИОКР была разработана

техническая документация на программно-технический комплекс системы охлаждения с применением электронно-коммутируемых двигателей (ПТК СО ЭКД) для охлаждения трансформатора, произведен опытный образец и осуществлена опытно-промышленная эксплуатация на ПС 500 кВ «Трубино» филиала ПАО «Россети» — МЭС Центра.

Цифровая трансформация

Цели цифровой трансформации — повышение эффективности деятельности и надежности оказания существующих услуг, изменение логики процессов, а также формирование новых бизнес-услуг в результате внедрения цифровых технологий.

В Компании одобрена Стратегия цифровой трансформации Группы компаний «Россети» на период до 2030 года, предусматривающая дальнейшее развитие и внедрение цифровых технологий в деятельность Компании. В настоящее время ведется актуализация документа с учетом новых требований Минцифры России.

Актуальные вызовы для Группы «Россети» в области внедрения цифровых технологий

- Необходимость проведения масштабной замены используемого импортного программного обеспечения, достижения необходимого уровня технологического суверенитета.
- Рост уровня киберугроз, особенно в отношении объектов критической инфраструктуры
- Дефицит свободных производственных мощностей отечественных производителей/разработчиков и квалифицированных кадровых ресурсов.

Целевые значения Стратегии цифровой трансформации Группы компаний «Россети», %

Показатель	2023 (факт)	2024	2027
Оценка снижения операционных затрат за счет цифровой трансформации ¹	0,24	0,82	1,10
Наблюдаемость электрической сети	30	31	34
Доля точек учета конечных потребителей, включенных в ИСУ	22,5	31	41



— Какие задачи и проекты в области цифровой трансформации процессов вы могли бы отметить?

— Одна из важных задач — проектирование комплексных корпоративных информационных систем управления предприятием и производственными активами. Эта работа строится на базе отечественного программного обеспечения, в том числе импортоопережающих решений.

В целом при реализации ИТ-проектов в Группе «Россети» вводится новый механизм накопления опыта и переиспользования лучших практик посредством моделирования архитектуры в единой автоматизированной системе. В перспективе это позволит сократить издержки и сроки внедрения.

При участии Минэнерго России реализована возможность использования ИТ-инфраструктуры ПАО «Россети» для подключения

внешних ТСО к Единому portalу государственных и муниципальных услуг (ЕПГУ). В 2023 году также была расширена функциональность Портала электросетевых услуг Группы «Россети» и мобильного приложения в части технологического присоединения и дополнительных сервисов, обеспечения сервисов интеллектуального учета.

Также мы завершили полный переход компаний Группы на отечественную систему электронного документооборота, реализовав при этом дополнительный функционал в части использования цифровой подписи, возможности работы через мобильное приложение.

Проведена подготовка к автоматизации сбора и обработки данных по банкротству контрагентов. Планируется интеграция решения Сбера в систему управления юридическими процессами Группы «Россети», что позволит существенно сократить трудозатраты и повысит эффективность работы с должниками.

В рамках участия Компании в пилотном проекте ФНС России реализована первая очередь автоматизированной подсистемы «Налоговый мониторинг», предусматривающей переход к электронному взаимодействию с АИС «Налог-3» по 10 основным сценариям.

Константин Кравченко,
заместитель Генерального директора по цифровой трансформации

¹ На основе утвержденных индивидуальных программ цифровой трансформации ДЗО Группы компаний «Россети».

— Какие задачи и проекты в области цифровой трансформации процессов вы могли бы отметить?

— Важным проектом стало создание реестра разрешенного к применению в ПАО «Россети» оборудования, который находится в открытом доступе на сайте ezak.rosseti.ru. Здесь реализован функционал QR-кода для верификации, с помощью которого пользователи могут получить актуальные данные об аттестованном оборудовании, ознакомиться с материалами комиссии. При этом у наших сотрудников есть возможность оперативно добавлять и редактировать информацию о выданных заключениях.

Проверка качества (аттестация) оборудования, материалов и систем является механизмом входного контроля закупаемой продукции. В рамках процедуры проводится проверка на соответствие требованиям Технической политики ПАО «Россети», стандартам организации и отраслевой нормативно-технической документации. Кроме того, анализируются цепочки поставок импортных компонентов и возможные риски сервисного обслуживания.

Евгений Ляпунов,
заместитель Генерального директора —
главный инженер

— Расскажите об особенностях платформы технологического управления РС-20 и ее внедрении.

— РС-20 является системообразующим проектом Индустриального центра компетенций «Электроэнергетика», созданного Правительством РФ. Это решение позволяет устранить проблемы, связанные с разрозненностью данных, автоматизировать и унифицировать информационный обмен на базе единой модели электроэнергетического комплекса. В настоящее время функционал программных модулей комплекса создан и начато пилотное внедрение в ПАО «Россети» и ряде дочерних обществ.

Работа ведется в рамках реализации требований приказа Минэнерго России об утверждении Правил предоставления информации, необходимой для осуществления оперативно-диспетчерского управления в электроэнергетике. Требования распространяются на субъекты электроэнергетики и потребителей, установленная генерирующая мощность которых в совокупности равна или превышает 5 МВт, а также на объекты сетевого хозяйства напряжением 110 кВ и выше. При дальнейшем развитии предполагается, что данный опыт может быть распространен на более низкие классы напряжения.

Константин Кравченко,
заместитель Генерального директора
по цифровой трансформации

Ключевые результаты магистрального электросетевого комплекса в 2023 году

Платформа РС-20	Для повышения наблюдаемости сети ведется разработка цифровой модели предприятия на базе собственной разработки интеграционной платформы РС-20 ¹
Проекты по автоматизации	Реализуются проекты по автоматизации, которые обеспечивают оптимизацию операционных затрат за счет: <ul style="list-style-type: none"> • повышения доступности информации (однократный ввод данных); • сокращения времени и трудоемкости выполнения операций (снижение «бумажного документооборота»); • повышения качества принятия решений (принятие решений на основе данных в информационных системах, отказ от ручной сверки)
Дистанционное управление подстанциями	Продолжается внедрение дистанционного управления на подстанциях, что позволяет повысить надежность и качество управления электроэнергетическими режимами за счет: <ul style="list-style-type: none"> • сокращения времени производства оперативных переключений; • снижения риска ошибочных действий персонала; • сокращения сроков ликвидации технологических нарушений
Развитие инструментов класса RPA²	Продолжается активное развитие инструментов класса RPA для роботизации рутинных процессов и операций, что обеспечивает рост производительности труда
Решения для сбора и обработки информации, обмен данными	Прорабатываются решения для сбора и обработки диагностической информации и результатов анализа технического состояния и развития дефектов основного оборудования подстанций, создания «облачной» инфраструктуры и стандартизации обмена данными

¹ Включена в состав приоритетных направлений замещения зарубежных отраслевых решений и является ключевым элементом ИЦК «Электроэнергетика».
² Robotic process automation (RPA) — технология автоматизации бизнес-процессов, основанная на метафорическом программном обеспечении роботов (ботов) или работников искусственного интеллекта.



Развитие ИТ-архитектуры и ИТ-сервисов

Создание единой ИТ-архитектуры объединенной Компании

Перед Группой «Россети» стоят приоритетные задачи — создать единую ИТ-архитектуру для всех дочерних обществ, унифицировать и стандартизировать бизнес-процессы и ИТ-решения, а также обеспечить оптимальную стоимость владения ИТ-активами в масштабе всей Группы «Россети». Обязательные элементы этого процесса — импортозамещение и информационная безопасность. В этой связи импортозамещение — хорошая возможность перейти от разрозненных и разнотипных импортных решений на единую отечественную ИТ-архитектуру.

В рамках данной задачи в 2023 году начаты работы по созданию автоматизированной информационной системы моделирования единой ИТ-архитектуры ПАО «Россети», позволяющей внедрить механизм для эффективного переиспользования лучших практик по автоматизации бизнес-процессов и созданию ИТ-систем в периметре Группы компаний «Россети», а также обеспечивающей повышение уровня цифровой зрелости процессов в целом.

Работа сопровождается выработкой единой методологии моделирования процессов, описания данных и ИТ-инфраструктуры, что позволит в перспективе снизить сроки и трудоемкость внедрения ИТ-систем. В отчетном году ПАО «Россети» утвержден стандарт организации, определяющий единые требования и нотации для моделирования архитектур в рамках обследования бизнес-процессов и проектирования корпоративных информационных систем в компаниях Группы «Россети».

Цифровизация каналов связи, %

Уровень цифровизации каналов связи электросетевых объектов в направлении Диспетчерских центров АО «СО ЕЭС»



Магистральный электросетевой комплекс



Распределительный электросетевой комплекс

Развитие сети связи электросетевого комплекса (ССЭСК)

Цифровая трансформация электросетевого комплекса, построение высокоавтоматизированных электрических сетей, внедрение высокоавтоматизированных подстанций, инновационное развитие невозможно без использования передовых телекоммуникационных и информационных технологий.

ССЭСК представляет собой комплекс взаимодействующих сетей связи магистральной и распределительных электросетевых компаний. Строительство телекоммуникационной инфраструктуры электросетевых компаний осуществляется в соответствии с утвержденными схемами развития сетей связи.

Ключевыми задачами, определенными Концепцией построения сети связи электросетевого комплекса и Единой технической политикой, являются обеспечение и расширение набора услуг связи с заданными показателями качества при оптимальных затратах на развитие и эксплуатацию.

Одним из основных показателей развития ССЭСК является уровень обеспеченности электросетевых объектов цифровыми каналами связи, которые позволяют внедрять системы диспетчерского (АСДУ), технологического (АСТУ) и корпоративного управления. Такой подход позволяет совершенствовать наблюдаемость электросетевого комплекса и повышать качество управления электросетевыми объектами.

Уровень цифровизации каналов связи электросетевых объектов в направлении Центра управления сетями



Магистральный электросетевой комплекс



Распределительный электросетевой комплекс

Основными направлениями развития ССЭСК являются ее цифровизация и интеллектуализация, достигаемые за счет широкого внедрения на электросетевых объектах современного оборудования и технологий сетей связи нового поколения.

Для обеспечения информационного обмена «большими данными» интеллектуальных систем управления на базе цифровых технологий Компания внедряет

волоконно-оптические линии связи (ВОЛС), которые сооружаются с использованием размещения волоконно-оптического кабеля на воздушных линиях электропередачи (ВОЛС ВЛ). Вместе с тем осуществляется широкое внедрение ресурсов ведущих операторов связи на основе отношений долгосрочной встречной аренды.



Магистральный электросетевой комплекс

92,7 тыс. км

составила протяженность ВОЛС в 2023 году, в том числе:

- **57,4 тыс. км** — собственное строительство
- **35,3 тыс. км** — аренда и «право прохода» по ВЛ

Протяженность ВОЛС, тыс. км



Доля использования отечественного оборудования:

- **76,5%** — оптический кабель
- **22,0%** — цифровые системы передачи информации

Распределительный электросетевой комплекс

75,1 тыс. км

составила протяженность ВОЛС в 2023 году, в том числе:

- **39,8 тыс. км** — собственное строительство
- **25,3 тыс. км** — аренда и «право прохода» по ВЛ

Протяженность ВОЛС, тыс. км



Доля использования отечественного оборудования:

- **96,3%** — оптический кабель
- **41,1%** — цифровые системы передачи информации

Автоматизированные системы технологического управления (АСТУ)

Автоматизированная система технологического управления (АСТУ) — единая распределенная иерархическая система, которая позволяет повышать эффективность управления режимами Единой энергетической системы (ЕЭС) за счет высокого уровня наблюдаемости, предотвратить аварийные отключения потребителей, снизить срок принятия решений и вероятность ошибочных действий оперативного персонала в аварийных режимах. При реализации проектов развития АСТУ отдается предпочтение использованию оборудования и программного обеспечения отечественных производителей на всех уровнях иерархии технологического управления.

В 2023 году проводились работы по созданию, расширению и модернизации систем сбора и передачи информации (ССПИ) во всех филиалах и дочерних обществах ПАО «Россети» в соответствии с утвержденными программами модернизации и расширения Системы сбора и передачи информации и организации телефонной связи для оперативных переговоров диспетчерского и оперативного персонала ПАО «Россети» в зоне эксплуатационного обслуживания.

При реализации проектов применялись:

- отечественное программное обеспечение, включенное в Единый реестр российских программ для электронных вычислительных машин и баз данных;
- продукция, включенная в Единый реестр российской радиоэлектронной продукции.

Количество электросетевых объектов, оснащенных современными комплексами телемеханики (ССПИ), шт.

Вид объектов	Введено в 2021 году	Введено в 2022 году	Введено в 2023 году	Всего
ПС МЭС	6	12	40	474

Количество электросетевых объектов, оснащенных современными комплексами телемеханики (ССПИ), шт.

Вид объектов	Введено в 2021 году	Введено в 2022 году	Введено в 2023 году	Всего
ПС 220 и выше, кВ	3	1	1	61
ПС 110–150 кВ	219	104	102	3 918
ПС 35 кВ	367	49	65	2 741
ТП, РП 6(10)–20 кВ	5 446	2 111	2 272	32 740

Развитие корпоративных информационных систем

В 2023 году в рамках развития корпоративных информационных систем реализовывалось 19 проектов, направленных на повышение уровня цифровизации бизнес-процессов Компании, в том числе:

- реализован проект по внедрению новой отечественной системы электронного документооборота;
- начаты работы по проектированию комплексной корпоративной информационной системы управления предприятием ПАО «Россети» и системы управления производственными активами на отечественном программном обеспечении¹. Реализация проектов позволит создать единую корпоративную ИТ-архитектуру на отечественном стеке решений;
- в рамках создания автоматизированной системы управления инвестиционной деятельностью сформирована единая модель данных, а также разработана функционально-компонентная архитектура создаваемого решения;

- ведется проект по разработке цифровой модели электрической сети², что позволит сформировать расчетные модели, обеспечит единое НСИ для расчетов показателей работы сетей в рамках Группы «Россети», а также снизит затраты на моделирование смежных электрических сетей для каждого дочернего общества;
- в рамках развития Единого портала электросетевых услуг и мобильного личного кабинета потребителя усовершенствованы электронные сервисы и расширена функциональность в части технологического присоединения и дополнительных услуг, а также в части обеспечения сервисов интеллектуального учета;
- организованы работы по созданию цифровой среды инвестиционного планирования, направленной на автоматизацию процессов сбора, верификации и прогнозирования технических и количественных характеристик инвестиционных проектов с последующей передачей данных в смежные системы;

¹ В соответствии с требованиями директивы Правительства РФ от 06.12.2018 № 10068п-П13.

² В соответствии с приказом Министерства энергетики РФ от 20.12.2022 № 1340 «Об утверждении Правил предоставления информации, необходимой для осуществления оперативно-диспетчерского управления в электроэнергетике».

- реализована первая очередь внедрения модуля интеграции с автоматизированной информационной системой ФНС России (АИС «Налог-3»), что обеспечивает соблюдение актуальных требований Концепции развития и функционирования в Российской Федерации системы налогового мониторинга согласно текущему законодательству;
- в рамках автоматизации процесса взаимодействия с потребителями Группы «Россети» ведется проектирование единой CRM-системы, которая предусматривает внедрение инструментов предиктивной аналитики для формирования персональных предложений и проактивного оказания услуг;
- в рамках развития автоматизированной информационной системы централизации и автоматизации казначейской и финансовой функции (АИС УКО) создается универсальный механизм интеграции между ПАО «Россети» и страховыми компаниями для обеспечения прозрачности процесса взаимодействия со страховыми компаниями.

Запланированы следующие ключевые мероприятия:

- импортозамещение системного программного обеспечения;
- мероприятия, предусмотренные директивой Правительства РФ от 06.12.2018 № 10068п-П13¹ и Указом Президента Российской Федерации от 30.03.2022 № 166 «О мерах по обеспечению технологической независимости и безопасности критической информационной инфраструктуры Российской Федерации»;
- развитие мобильного приложения и Единого портала электросетевых услуг;
- создание Единой платформы реализации услуг и коммерческого учета электроэнергии;
- создание интеграционной платформы на базе продуктов РС-20 для сокращения времени и трудоемкости выполнения операций и поддержания данных в актуальном состоянии за счет обеспечения однократного ввода данных.

Иницируется также запуск проектов с применением технологий искусственного интеллекта².

Планы по реализации ключевых проектов в 2024–2025 годах

Продолжится работа по созданию фундамента цифровой трансформации Группы «Россети»: по созданию систем передачи информации на все уровни управления Компании для обеспечения возможности реализации всех последующих цифровых инициатив.



¹ Решение Совета директоров 24.04.2019 (протокол от 26.04.2019 № 445).

² В соответствии с поручением Президента РФ от 06.09.2023 № Пр-1770 п. 16.

Закупочная деятельность

ПАО «Россети» взаимодействует с поставщиками и подрядчиками с соблюдением принципов равного доступа к закупкам, развития добросовестной конкуренции, обеспечения гласности и прозрачности закупок.

Принципы и основные задачи закупочной деятельности

Компания ведет закупочную деятельность в соответствии с требованиями Федерального закона от 18.07.2011 № 223-ФЗ «О закупках товаров, работ, услуг отдельными видами юридических лиц», Федерального закона от 26.07.2006 № 135-ФЗ «О защите конкуренции», Единого стандарта закупки ПАО «Россети»¹.

В 2023 году большинство дочерних обществ ПАО «Россети» присоединились к новой редакции Единого стандарта закупок ПАО «Россети» в соответствии со ст. 2 Закона о закупках (223-ФЗ).

Основные принципы построения закупочной деятельности в ПАО «Россети»

	Информационная открытость закупок	Обеспечение открытости закупочной деятельности в соответствии с требованиями законодательства Российской Федерации, а также в степени, необходимой для принятия решения об участии в закупочных процедурах
	Равноправие, справедливость, отсутствие дискриминации по отношению к участникам закупки	Обеспечение недискриминационного доступа поставщиков (исполнителей, подрядчиков) к закупкам товаров, работ, услуг является приоритетным. Выбор поставщиков (исполнителей, подрядчиков) осуществляется преимущественно путем проведения конкурентных закупок, если иное не предусмотрено законодательством, на основе равных конкурентных возможностей, при отсутствии дискриминации и необоснованных ограничений по отношению к участникам закупок, в соответствии с обоснованными требованиями к потенциальным участникам закупочных процедур и закупаемым товарам, работам, услугам, с учетом, при необходимости, жизненного цикла продукции, недопущения случаев необоснованного заключения договоров с единственным поставщиком (исполнителем, подрядчиком)
	Целевая и экономическая эффективность	Формирование потребности заказчика с учетом достаточного и необходимого объема финансирования, обоснования стоимости, определяющей экономическую и иную требуемую эффективность закупки
	Измеряемые требования к участникам закупки	Формирование закупочной документации и извещения с учетом критериев, порядка отбора и оценки заявок участников, определяющих возможность принятия однозначного решения закупочной комиссией, не допускающего двойного толкования, на этапе определения поставщика
	Прозрачность и управляемость	Прозрачность и управляемость закупочной деятельности: планирование, учет, мониторинг, контроль и аудит на всех ее этапах
	Ответственность	Профессионализм и компетентность работников, участвующих в закупочной деятельности: персональная ответственность должностных лиц за эффективную организацию процедур закупок и за принятые ими решения
	Законность	Соблюдение норм законодательства, регламентирующего организацию закупочной деятельности, а также антикоррупционного законодательства, в том числе Антикрупционного стандарта закупочной деятельности

Основная задача закупочной деятельности — обеспечение максимальной эффективности закупок и получение оптимального результата при минимально возможных издержках. Чтобы достичь этой цели, Компания приобретает товары, работы и услуги, необходимые для выполнения инвестиционной программы, программы ТОиР и целевых программ, преимущественно на конкурентной основе.

В рамках осуществления закупочной деятельности Общество также руководствуется судебной и правоприменительной практикой, опытом крупнейших заказчиков в области государственных и корпоративных закупок, практикой рассмотрения ФАС России и ее территориальными управлениями жалоб участников закупочных процедур, Гражданским кодексом РФ и рядом постановлений Правительства РФ, полный перечень которых указан в Приложении 1.

Помимо этого, на закупочную деятельность Компании повлияли изменения законодательства о закупках, которые произошли в 2023 году.

Информация обо всех закупках Группы «Россети» размещается в Единой информационной системе в сфере закупок, если иное не установлено законодательством.

100%

всех конкурентных закупок, в том числе в секции закупок «малого объема», проводится в электронной форме на трех площадках, одобренных Центральным закупочным органом ПАО «Россети»: РТС-тендер, Росэлторг, РАД.

Наименование документа	Изменения	Дата вступления в силу
Федеральный закон от 16.04.2022 № 109-ФЗ	«О внесении изменений в Федеральный закон «О закупках товаров, работ, услуг отдельными видами юридических лиц» и статью 45 Федерального закона «О контрактной системе в сфере закупок товаров, работ, услуг для обеспечения государственных и муниципальных нужд»	01.04.2023
Постановление Правительства РФ от 31.10.2022 № 1946	«О внесении изменений в некоторые акты Правительства Российской Федерации по вопросам осуществления закупок товаров, работ, услуг для обеспечения государственных и муниципальных нужд, закупок товаров, работ, услуг отдельными видами юридических лиц»	01.04.2023
Постановление Правительства РФ от 03.12.2020 № 2013	«О минимальной доле закупок товаров российского происхождения»	01.03.2023



¹ Утвержден решением Совета директоров (протокол от 30.12.2022 № 604).

Способы закупок

Конкурс	Конкурс является основным способом закупки, с проведением или без проведения предварительного квалификационного отбора, без осуществления специальных процедур (если иное не предусмотрено законодательством, в том числе при проведении спецторгов).
Аукцион	Аукцион может быть только одноэтапным, с проведением или без проведения предварительного квалификационного отбора (если иное не предусмотрено законодательством, в том числе при проведении спецторгов). Аукцион проводится при закупках продукции, для которой существует конкурентный рынок и относительно которой инициатором закупки сформулированы подробные требования в форме технического задания.
Запрос предложений	Запрос предложений может быть с проведением или без проведения предварительного квалификационного отбора (если иное не предусмотрено законодательством, в том числе при проведении спецторгов). Проводится при выполнении хотя бы одного из следующих условий: 1.) начальная (максимальная) цена договора не превышает 10 млн руб. с НДС; 2.) снятые сроки — от даты объявления закупочной процедуры до начала проведения поставок, работ и услуг менее 20 календарных дней.
Запрос котировок	Запрос котировок проводится при закупках продукции, для которой существует конкурентный рынок производителей и относительно которой инициатором закупки сформулированы требования в форме технического задания при одновременном соблюдении следующих условий (если иное не предусмотрено законодательством, в том числе при проведении спецторгов): 1.) начальная (максимальная) цена договора не превышает 7 млн руб. с НДС; 2.) победитель будет выбран на основании только одного критерия — цены договора.
Конкурентный отбор	Конкурентный отбор с заключением соглашений с несколькими победителями проводится в случаях, когда на момент проведения закупки Заказчик не может определить конкретные объемы и (или) сроки поставки продукции (выполнения работ / оказания услуг). По результатам конкурентного отбора среди победителей проводятся запросы цен. Конкурентный отбор проводится без ограничений по размеру начальной (максимальной) цены договора.
Запрос цен по результатам конкурентного отбора	Запрос цен по результатам конкурентного отбора проводится только среди победителей конкурентного отбора без ограничений по размеру начальной (максимальной) цены договора (лота).
Предварительный отбор	Предварительный отбор, по результатам которого заключаются соглашения с несколькими победителями, проводится в случаях, когда на момент проведения закупки заказчик не может определить конкретные объемы и (или) сроки поставки продукции (выполнения работ / оказания услуг). По результатам предварительного отбора среди победителей таких процедур проводятся запросы цен. Предварительный отбор проводится без ограничений по размеру начальной (максимальной) цены договора.
Запрос цен по результатам предварительного отбора	Запрос цен по результатам предварительного отбора проводится только среди победителей предварительного отбора без ограничений по размеру начальной (максимальной) цены договора.
Закупка путем участия в процедурах, организованных продавцами продукции	По решению ЦЗО заказчика закупка проводится путем его участия в аукционах, конкурсах или иных процедурах, организуемых продавцами продукции (в том числе на ЭП).
Сравнение цен	Сравнение цен проводится при закупке продукции в случае, если начальная (максимальная) цена договора не превышает 500 тыс. руб. с НДС и выручка заказчика за отчетный финансовый год составляет более 5 млрд руб. либо не превышает 100 тыс. руб. с НДС, а также в случае, если выручка Заказчика за отчетный финансовый год составляет менее 5 млрд руб.
Закупки у единственного поставщика (исполнителя, подрядчика)	Решение о выборе поставщика принимает ЦЗО заказчика или другой разрешающий орган в пределах его компетенции в соответствии с Единым стандартом закупок на основании информации заказчика о проведенном анализе рынка. Виды таких закупок: 1.) закупка уникальных товаров (работ, услуг) у единственного поставщика (исполнителя, подрядчика); 2.) закупка у единственного поставщика (исполнителя, подрядчика) в целях предотвращения чрезвычайной ситуации или ликвидации ее последствий.

Результаты закупочной деятельности в 2023 году

По итогам закупочной кампании 2023 года Группа «Россети» провела 67,1 тыс. закупочных процедур на общую сумму 857,0 млрд руб. При этом объем закупочных процедур, проведенных на конкурентной основе, составил 750,4 млрд руб., или 87,6% от всего объема закупок. Экономический эффект от проведения закупок составил 16,0 млрд руб.

857,0 млрд руб. —
общая сумма закупочных процедур

750,4 млрд руб.,
или 87,6% от всего объема, —
закупки на конкурентной основе

Структура закупок компаний Группы «Россети» в 2023 году

Показатели	Стоимость проведенных процедур, млн руб.	Количество проведенных процедур, шт.	Доля от суммы проведенных процедур, %
Открытый конкурс	407 373,18	7 433	47,54
Запрос котировок	4 324,01	3 773	0,50
Запрос предложений	65 828,78	4 716	7,68
Открытый аукцион	100 379,02	121	11,71
Закупка путем участия в процедурах, организованных продавцами продукции	2 145,02	29	0,25
ЗЦ/ЗП/ЗК по результатам заключения рамочного соглашения (конкурентного предварительного отбора, предварительного отбора)	170 322,91	14 361	19,87
Закупка у единственного поставщика	66 292,23	16 424	7,74
Сравнение цен	40 319,99	20 277	4,70
Всего	856 985,14	67 134	100

Цепочка поставок с учетом основных видов деятельности Группы «Россети». Основные виды закупаемой продукции, работ и услуг в 2023 году, млрд руб. (% от общей суммы закупок)

Новое строительство и расширение электросетевых объектов
253,392 млрд руб. (29,57%)

Реконструкция и техническое перевооружение электросетевых объектов
271,692 млрд руб. (31,70%)

Энергоремонтное (ремонтное) производство, техническое обслуживание
64,982 млрд руб. (7,58%)

ИТ-закупки
25,026 млрд руб. (2,92%)

Прочие закупки, финансовые слуги (кредиты, овердрафты, займы)
241,893 млрд руб. (28,22%)

Строительство и реконструкция

Передача электроэнергии

Ремонты

Технологическое присоединение

Потребители

Информация по сотрудничеству с МСП за 2023 год

В соответствии с законодательством Российской Федерации в план закупок товаров, работ, услуг, в том числе инновационной и высокотехнологичной продукции, включена обязательная доля закупок у субъектов малого и среднего предпринимательства (МСП). С момента начала действия регулирования¹, утвердившего квоты закупок



— Как строится взаимодействие между компаниями Группы «Россети» и представителями малого и среднего предпринимательства (МСП)? Изменились ли приоритеты сотрудничества в последнее время?

— Принципиальных изменений не произошло. Как и прежде, мы видим в МСП большой потенциал для реализации программ импортозамещения, технологических инноваций. За последние пять лет закупки Группы «Россети» у этой категории поставщиков превысили 1,3 трлн руб. Планируем наращивать сотрудничество.

На постоянной основе ведем работу по повышению привлекательности закупочных процедур для МСП, реализуем собственную программу партнерства, которая насчитывает более сотни участников. В 2023 году создали координационный совет по взаимодействию в сфере электроэнергетики с организацией «ОПОРА РОССИИ». Планируем, что его работа позволит усилить взаимодействие с МСП, создать дополнительную

у субъектов МСП, Компания регулярно перевыполняет их план. В рамках основной и инвестиционной деятельности «Россетей» плановая доля закупок у субъектов МСП составляет не менее 20%.

269,295 млрд руб.
объем заключенных договоров с субъектами МСП

площадку для информационной поддержки предпринимателей. В частности, предполагается проведение совместных мероприятий по разъяснению законодательных норм, различных аспектов регулирования отрасли, закупочной деятельности.

Кроме того, в Компании действует совещательный орган — Совет МСП, в состав которого входят представители институтов развития, отраслевых организаций и ассоциаций. В рамках реализации нацпроекта «Малое и среднее предпринимательство» ведется планомерная работа по поддержке субъектов МСП в сотрудничестве с АО «Корпорация МСП». В оперативном порядке решаются вопросы по обеспечению своевременной оплаты исполненных договорных обязательств, рассмотрения спорных вопросов по участию в закупочных процедурах.

В соответствии с законом «О развитии малого и среднего предпринимательства» и утвержденной в 2023 году корпоративной Программой развития исполнителей (поставщиков, подрядчиков) среди субъектов МСП Компания отобрала пять организаций МСП, с которыми заключены соглашения для проведения мероприятий, предусмотренных индивидуальными картами развития. Конечной их целью является акселерация участников Программы — потенциальных и действующих поставщиков электротехнического оборудования.

Марат Ханафеев,
заместитель Генерального директора по закупочной деятельности

Доля закупок компаний Группы «Россети» у субъектов МСП, %

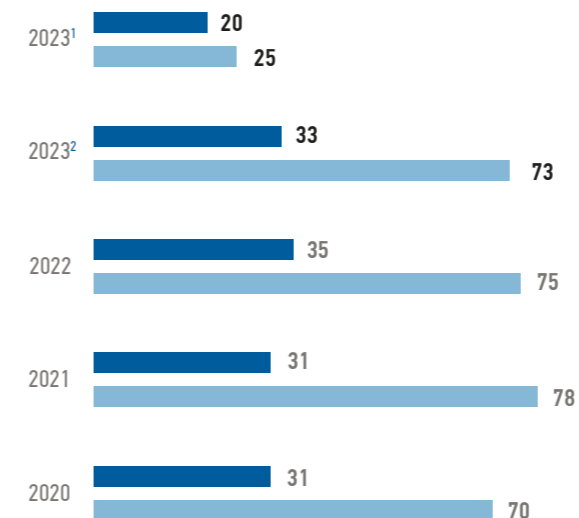

- Доля прямых закупок у МСП по результатам торгов, участниками которых могут быть только субъекты МСП
- Общая доля закупок у МСП, в том числе с учетом субподряда

Несмотря на сложную экономическую ситуацию из-за введения санкций и мер ограничительного характера со стороны недружественных стран, последние три года «Россети» удерживали квоту закупок у субъектов МСП в рамках установленных Правительством РФ плановых показателей: 20% — для спецторгов, 25% — для всего объема закупок у субъектов МСП.

Компания также утвердила перечень товаров, работ, услуг, которые закупаются только у субъектов МСП. Чтобы увеличить долю закупок у субъектов МСП, этот перечень ежегодно расширяется. На конец 2023 года он содержал 137 позиций.

Для повышения эффективности закупок ПАО «Россети» в Компании действует совещательный орган — Совет МСП³. Его задачи — регулярное взаимодействие с институтами развития, организациями и отраслевыми ассоциациями по поддержке субъектов МСП и увеличение доли закупок у субъектов МСП.

В состав Совета МСП входят представители ПАО «Россети», Торгово-промышленной палаты РФ, Фонда «Сколково», Ассоциации предприятий энергостроительного комплекса, Дирекции оценки и мониторинга соответствия АО «Корпорация МСП», комитета по инновациям НАИЗ, Института управления закупками и продажами им. А.Б. Соловьева НИУ ВШЭ, Комитета по энергетике Общероссийской общественной организации малого и среднего предпринимательства «ОПОРА РОССИИ».



Кроме того, Компания проводит работу с поставщиками, подрядчиками и исполнителями, присоединившимися к Программе партнерства между ПАО «Россети» и субъектами МСП⁴. К концу 2023 года к Программе присоединилось 118 организаций, их реестр размещен на сайте Общества.

ПАО «Россети» ежегодно проводит встречи с крупнейшими поставщиками по вопросам улучшения взаимодействия. В частности, в 2023 году отобраны пять поставщиков электротехнического оборудования в рамках реализации Программы развития субъектов МСП⁵.

В рамках реализации национального проекта «Малое и среднее предпринимательство и поддержка индивидуальной предпринимательской инициативы» «Россети» ведут планомерную работу по поддержке субъектов МСП, в том числе в сотрудничестве с АО «Корпорация МСП»⁶:

- оперативно решают вопросы своевременной оплаты по договорам;
- рассматривают спорные вопросы по участию в закупочных процедурах заказчиков;
- направляют презентационные материалы и предложения субъектов МСП в адрес заинтересованных профильных структурных подразделений технического заказчика.

Об эффективности такого сотрудничества говорит стабильное участие субъектов МСП в закупках, а также в реализации программ развития и партнерства между субъектами МСП и Группой компаний «Россети».

¹ Постановление Правительства РФ от 11.12.2014 № 1352.

¹ Установленные Постановлением Правительства РФ обязательные доли закупок у МСП на 2023 год.

² Фактические данные.

³ Приказ ПАО «Россети» от 25.02.2014 № 93.

⁴ Приказ ПАО «Россети» от 25.02.2014 № 92.

⁵ Приказ ПАО «Россети» от 23.06.2023 № 255.

⁶ Соглашение между ПАО «Россети» и АО «Корпорация МСП» от 16.06.2016 № С-180.

Импортозамещение

Одними из приоритетных задач ПАО «Россети» являются обеспечение технологического суверенитета электросетевого комплекса Российской Федерации, сохранение надежности, технологической и информационной безопасности.

Единая техническая политика, с учетом рисков введения санкций и осуществления кибератак, ориентирована на применение электротехнического оборудования, систем, устройств, комплектующих и программного обеспечения отечественных производителей и разработчиков, а также локализованного оборудования иностранных производителей.

Деятельность ПАО «Россети» в области импортозамещения ведется в соответствии с Корпоративным планом импортозамещения ПАО «Россети»¹. Корпоративный план импортозамещения разработан в соответствии с Методическими рекомендациями по подготовке корпоративных планов импортозамещения государственными корпорациями, государственными компаниями, акционерными обществами, в уставном капитале которых доля участия Российской Федерации превышает 50%, организациями, реализующими инвестиционные проекты, включенные в реестр инвестиционных проектов в соответствии с решением Правительственной комиссии по импортозамещению².

Цели и задачи Корпоративного плана импортозамещения ПАО «Россети»:

- обеспечение технологической безопасности электросетевого комплекса Российской Федерации;
- снижение зависимости от иностранной продукции, оборудования, технических устройств;
- снижение зависимости от услуг/работ иностранных компаний и использования иностранного программного обеспечения.

Основным ожидаемым результатом реализации Корпоративного плана импортозамещения является увеличение доли отечественного электротехнического оборудования в общем объеме закупок ПАО «Россети».

Меры по поддержке российских производителей

Взаимодействие с производителями оборудования осуществляется как на этапе разработок новой продукции, так и на этапе апробации и пилотного внедрения электротехнического оборудования на объектах ПАО «Россети» и его дочерних обществ. Диалог с производителями ведется также в рамках организации совещаний, аттестации оборудования, взаимодействия в рамках СИГРЭ и т. д. Привлекаются научно-технические институты и ассоциации,

в том числе для реализации политики импортозамещения оборудования. Для локализации, содействия и развития производства РПН на территории Российской Федерации между ПАО «Россети» и АО «Группа СВЭЛ» в 2023 году подписано Соглашение о сотрудничестве³.

С целью снижения рисков импортозависимости от иностранного оборудования, комплектующих и материалов в Группе компаний «Россети» в рамках проверки качества (аттестации) продукции в 2023 году дополнительно внесены требования по импортозамещению и локализации компонентов на территории Российской Федерации. В настоящее время в обязательном порядке проводится анализ надежности цепочек поставок оборудования, комплектующих и материалов, возможности его сервисного обслуживания в России, а также уровня локализации.

В 2023 году наряду с системой аттестации оборудования разработана система критериев, предъявляемых к промышленной продукции в целях ее отнесения к продукции, произведенной на территории Российской Федерации, которая утверждена в виде стандарта организации ПАО «Россети» «Требования по определению страны происхождения продукции, приобретаемой для производственных нужд Группы компаний «Россети». Состав документации. Типовые требования» и направлена на стимулирование и углубление локализации продукции на территории Российской Федерации.

Кроме того, ПАО «Россети» является корпорацией-заказчиком в рамках реализуемой Грантовой программы доращивания технологических компаний — производителей оборудования под нужды Группы «Россети»⁴, в рамках которой отечественные производители разрабатывают импортозамещающую высокотехнологическую продукцию, не имеющую аналогов в России.

В 2023 году ПАО «Россети» поддержало три проекта отечественных производителей оборудования:

- ООО «ПиЭлСи Технолоджи» с проектом «Доработка и организация серийного производства сетевых промышленных коммутаторов TOPAZ SW (конструктивное исполнение RR и RF)»;
- ООО «ПромЭнерго» с проектом «Интеллектуальный прибор учета электроэнергии с функцией диагностирования места возникновения ОЗЗ в сетях среднего напряжения»;

- ООО «Производственная компания ЭНЭЛТ» «Производство зарядно-выпрямительных устройств для систем оперативного постоянного тока с увеличенным КПД».

Стоит отметить, что в 2023 году в ПАО «Россети» утверждена Программа по развитию субъектов МСП для их потенциального участия в закупках товаров с целью разработки ими инновационной продукции и дальнейшего выхода на офсетные контракты, что также позволит обеспечить технологический суверенитет.

На 2024 год запланировано продолжение реализации проектов и мероприятий, направленных на импортозамещение продукции.

Доля закупок оборудования и материалов у российских производителей в общем объеме закупок, %

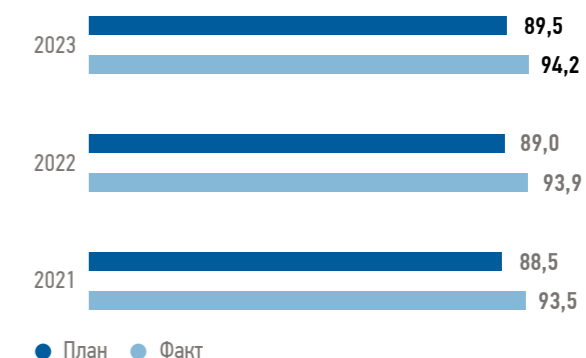

Переход на использование российского программного обеспечения

Одними из ключевых вызовов, стоящих перед Группой компаний «Россети», являются обеспечение технологического суверенитета и переход на преимущественное использование отечественного программного обеспечения.

В Компании разработан план импортозамещения программного обеспечения (ПО), созданы внутренние типовые стандарты, политики для оборудования и ПО с учетом различных сценариев использования в Компании. Проводится активная работа по формированию долгосрочного заказа на отечественное оборудование ИТ-инфраструктуры. Создаются собственные центры тестирования программных решений.

В Группе компаний «Россети» формируется открытая ИТ-инфраструктура, которая позволит ускорить импортозамещение ПО, сократить сроки развертывания цифровых решений, повторно использовать лучшие практики, а также будет способствовать росту надежности, безопасности и отказоустойчивости ИТ-сервисов.

Значимые проекты импортозамещения ПО Группы компаний «Россети», выполненные к концу 2023 года

- Внедрение отечественных геоинформационных систем ГИС «Панорама» и СИГМА СУС.
- Внедрение единой автоматизированной системы управления казначейскими операциями Группы компаний «Россети» на базе платформенного решения «1С: Предприятие».
- Создание единого портала технического присоединения для Группы компаний «Россети» на базе отечественной платформы P1.Platform.
- Внедрение автоматизированных систем оперативно-технологического управления СК-11.
- Внедрение систем, предназначенных для автоматизации процессов, связанных с транспортировкой и сбытом энергоресурсов на базе отечественного решения Omni-US.
- Внедрение систем коммерческого учета электрической энергии на базе отечественного решения «Пирамида-Сети».
- Создание системы электронного документооборота на базе отечественного решения Documino.

Плановые показатели импортозамещения ПО на 2024 год

КПЭ	План 2024 ¹
Доля расходов на закупку российского программного обеспечения	80,00%
Вложения в отечественные решения в сфере информационных технологий	10,68 млрд руб.

¹ В соответствии с утвержденной Стратегией цифровой трансформации Группы компаний «Россети» на период до 2030 года.

¹ Приказ ПАО «Россети» от 24.10.2023 № 466.

² Утверждены распоряжением Минэкономразвития России от 11.08.2016 № 219Р-АУ.

³ Соглашение от 24.10.2023.

⁴ В соответствии с Постановлением Правительства РФ от 17.03.2022 № 392.

Анализ финансовых результатов

По итогам 2023 года Группа компаний «Россети» продемонстрировала стабильные финансовые результаты.

Ключевыми факторами, повлиявшими на динамику финансовых показателей (чистой прибыли, EBITDA, рентабельности по EBITDA) Группы компаний «Россети», стали:

- увеличение выручки от услуг по передаче электроэнергии за счет изменения соответствующих тарифов с 01.12.2022 и с 01.05.2023 в рамках принятых тарифно-балансовых решений, а также роста объема оказанных услуг;

- увеличение выручки от услуг по технологическому присоединению в соответствии с договорными обязательствами. Отчетный 2023 год характеризовался активностью крупных потребителей в связи с оказываемыми мерами государственной поддержки.



— Как вы оцениваете финансовые результаты Компании в 2023 году?

— Результаты 2023 года свидетельствуют об устойчивом финансовом состоянии Компании. Выручка увеличилась до 326,2 млрд руб., показатель EBITDA — до 171,6 млрд руб. Получена чистая прибыль в размере 66,9 млрд руб. без учета переоценки финансовых вложений.

Рост ключевых финансовых показателей позволил обеспечить источниками финансирования масштабную инвестиционную программу, объем которой превысил 240 млрд руб. Обязательства по реализации инфраструктурных проектов государственного значения, включая развитие Восточного полигона железных дорог, исполняются в полном объеме.

Исполнение мероприятий, направленных на поддержание финансовой устойчивости, и дополнительная индексация тарифа с 01.05.2023 позволили сохранить долговую нагрузку и создать значительный инвестиционный потенциал для финансирования стратегических инфраструктурных проектов.

— Какие ключевые мероприятия обеспечивают финансовую стабильность в Компании?

— Компания осуществляет постоянный и строгий контроль над расходами и доходами. Бюджетный процесс обеспечивает сбалансированность денежных потоков

и направлен на эффективное использование и распределение финансовых ресурсов Компании в условиях государственного регулирования тарифов.

Управление уровнем долговой нагрузки и обязательств осуществляется в рамках Положения о кредитной политике ПАО «Россети», утвержденной Советом директоров. Кредитная политика системным образом обеспечивает ее финансовую устойчивость в долгосрочной перспективе.

Непрерывность проводимых мероприятий по повышению операционной эффективности и системная работа по управлению издержками создают условия для сохранения стабильного финансового состояния.

— Какие программы снижения издержек реализуются? Какова их эффективность?

— Повышение внутренней эффективности всегда являлось одним из приоритетов. «Россети» реализуют соответствующую программу, нацеленную на минимизацию потребляемых ресурсов без ущерба для надежности, качества и доступности энергоснабжения потребителей. Результат достигается в том числе за счет оптимизации процессов управления техническим обслуживанием и ремонтом, повышения эффективности управления основными средствами, сокращения административно-управленческих расходов, использования в работе результатов данных бенчмаркинга операционных затрат производственных подразделений, реализации проектов цифровой трансформации. По итогам 2023 года снижение удельных операционных расходов составило 2,1% к уровню 2022 года.

Артем Алешин,
врио заместителя Генерального директора по экономике и финансам

Динамика основных финансовых показателей Группы компаний «Россети»

Показатели	2022 год	2023 год
Выручка, млрд руб.	1 181,5	1 378,7
Операционные расходы, млрд руб.	993,4	1 110,9
Чистая прибыль, млрд руб.	132,8	161,3
EBITDA ¹ , млрд руб.	384,3	528,2
Рентабельность по EBITDA ² , %	32,5	38,3
Чистый денежный поток от операционной деятельности, млрд руб.	322,2	472,6
Долг ³ , млрд руб.	649,3	646,5
Активы, млрд руб.	2 924,3	3 290,8
Обязательства, млрд руб.	1 317,0	1 438,9

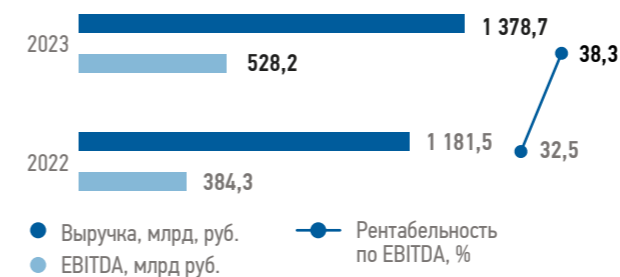

Долговой портфель Группы «Россети» сохранился на уровне прошлого года.

Чистые денежные средства, полученные от операционной деятельности, выросли на 46,7%. Рост чистого денежного потока в основном обусловлен ростом целевой инвестиционной прибыли, а также увеличением полученных авансов для реализации проектов по технологическому присоединению.

Чистая прибыль составила 161,3 млрд руб. (рост на 21,5% к 2022 году). Выручка выросла на 16,7% — до 1 378,7 млрд руб. Рост показателя EBITDA составил 37,4% — до 528,2 млрд руб.

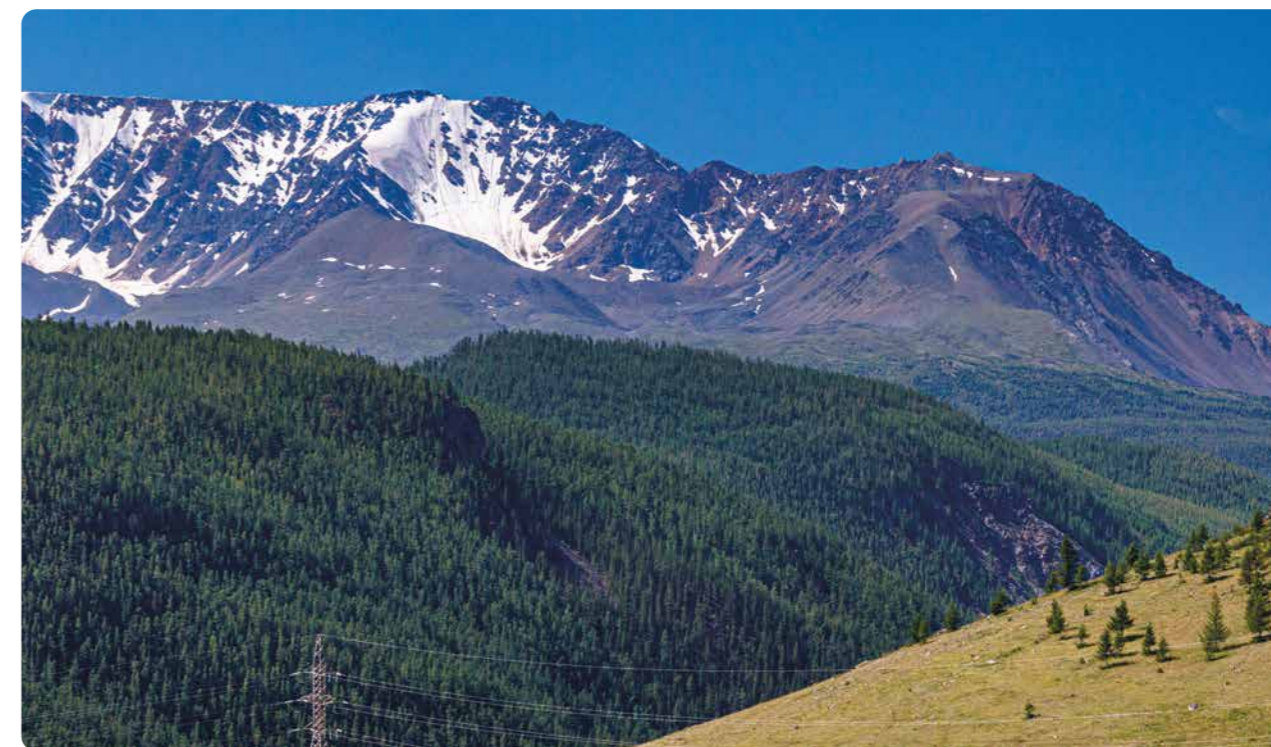

¹ Показатель EBITDA рассчитывается как прибыль до вычета расходов по налогу на прибыль, процентных расходов, амортизации и чистого убытка от обесценения.

² Отношение показателя EBITDA к выручке.

³ Сумма долгосрочных и краткосрочных заемных средств.

Динамика показателей финансовой устойчивости Группы компаний «Россети»

Показатели финансовой устойчивости



Уровень долговой нагрузки по показателю «Долг/EBITDA» на 31.12.2023 снизился на 28% относительно аналогичного периода 2022 года и составил 1,22. Основной причиной снизившегося уровня долговой нагрузки является рост показателя EBITDA при незначительном изменении долгового портфеля.

Снижение финансового рычага¹, отражающего соотношение заемного и собственного капиталов, обусловлено ростом капитала в результате реорганизации Общества.

Показатели рентабельности, %

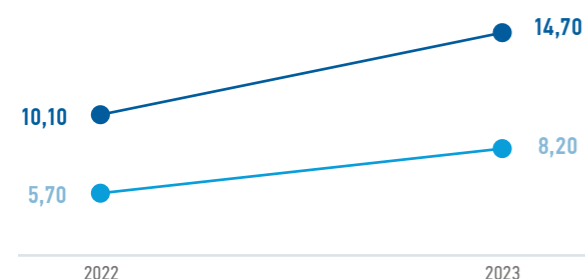

В 2023 году показатели рентабельности собственного капитала² и рентабельности чистых активов³ продолжили рост и достигли 14,7% и 8,2% соответственно, чему способствовал рост чистой прибыли. Положительная динамика данных показателей свидетельствует об эффективном управлении капиталом и активами Группы «Россети».

¹ Финансовый рычаг — отношение суммы долгосрочных и краткосрочных обязательств к собственному капиталу.

² Показатель рентабельности собственного капитала рассчитан как отношение чистой прибыли, скорректированной на убыток от обесценения основных средств, и среднегодового значения собственного капитала.

³ Показатель рентабельности активов рассчитан как отношение чистой прибыли, скорректированной на убыток от обесценения основных средств, и среднегодового значения активов.

Показатели ликвидности

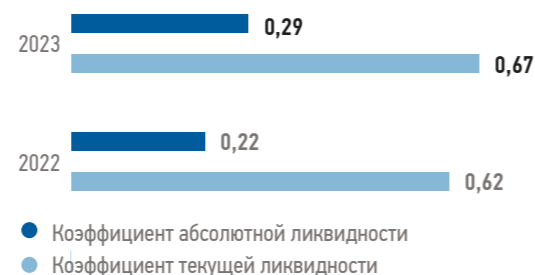

Показатели ликвидности продемонстрировали растущую динамику год к году, что связано с опережающими темпами роста оборотных активов над краткосрочными обязательствами. Учитывая специфику электроэнергетической отрасли, данный уровень ликвидности можно считать достаточным для закрытия имеющихся обязательств, а Общество — финансово устойчивым.



Выручка

Выручка выросла на 16,7% — до 1 378,7 млрд руб. Выручка от передачи электроэнергии выросла на 13,8% — до 1 153,4 млрд руб., выручка от технологического присоединения к сетям выросла больше чем в два раза — с 38,2 млрд руб. до 81,9 млрд руб.

Структура выручки, млрд руб.



Операционные расходы

Операционные расходы, млрд руб.



В целях повышения эффективности деятельности, оптимизации объема и структуры производственных и управленческих издержек ежегодно разрабатывается Программа повышения операционной эффективности и сокращения расходов Группы компаний «Россети» (далее — Программа).

Программа является инструментом, направленным на минимизацию потребляемых ресурсов без ущерба для надежности, качества и доступности энергоснабжения потребителей.

Целевыми ориентирами Программы являются оптимизация расходов и эффективное управление денежными средствами при выполнении задач по обеспечению необходимого уровня надежности, качества и доступности энергоснабжения потребителей, финансовой устойчивости компаний Группы «Россети».



Долговые обязательства Группы компаний «Россети»

Компания сохраняет умеренный уровень долговой нагрузки. Связанный с заимствованиями валютный риск отсутствует, поскольку 100% долга номинировано в рублях.

За 2023 год уровень долга Группы компаний «Россети» существенно не изменился.

Стоимость долга Группы компаний «Россети» за 2023 год повысилась с 9,6% годовых на начало года до 12,1% годовых на конец года и находится на уровне ниже рыночного (по данным статистики Банка России, средняя ставка кредитования на срок от одного года до трех лет за декабрь 2023 года составила 14,4% годовых).

В долговом портфеле Группы компаний «Россети» преобладают долгосрочные заимствования, средневзвешенная срочность портфеля составляет более семи лет.

Финансовый долг, млрд руб.



Расходы на обслуживание кредитов и займов, млрд руб.



42 млрд руб.

общий номинальный объем биржевых облигаций ПАО «Россети» за 2023 год

Кредитные рейтинги

Кредитные рейтинги компаний Группы «Россети» являются подтверждением финансовой устойчивости, надежности и эффективности управления. По состоянию на конец 2023 года ПАО «Россети» и четырем ДО ПАО «Россети» (ПАО «Россети Московский регион», ПАО «Россети Центр», ПАО «Россети Центр и Приволжье», ПАО «Россети Ленэнерго») подтверждены наивысшие кредитные

График погашения долга¹, млрд руб.

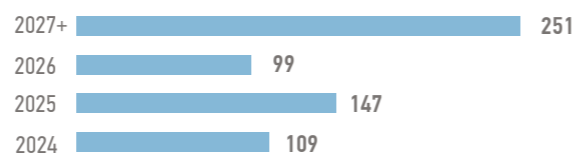

При этом основным заемщиком среди компаний Группы «Россети» выступает ПАО «Россети». Долговой портфель ПАО «Россети» равномерно распределен между облигационными займами с фиксированной ставкой и банковскими кредитами/облигациями, выплаты по которым привязаны к плавающему индикатору.

За 2023 год ПАО «Россети» также разместило пять выпусков биржевых облигаций общим номинальным объемом 42 млрд руб.:

- 21.02.2023 серия 001P-08R объемом 12 млрд руб. со ставкой купона — ключевая ставка Банка России +1,3% и сроком до оферты 5 лет;
- 25.04.2023 серия 001P-09R объемом 5 млрд руб. со ставкой купона 10,44% и сроком до погашения 5 лет и серия 001P-10R объемом 10 млрд руб. со ставкой купона 11,15% и сроком до погашения 7 лет;
- 12.12.2023 серия 001P-11R объемом 10 млрд руб. со ставкой купона, определенной как средняя величина ключевой ставки Банка России за купонный период +1,05%, и сроком до погашения 6 лет и серия 001P-12R объемом 5 млрд руб. со ставкой купона 12,80% и сроком до погашения 3,5 года.

Средневзвешенная стоимость долгового портфеля ПАО «Россети» по состоянию на 31.12.2023 составила 9,11% годовых, что на 1,93% годовых ниже, чем по состоянию на 31.12.2022 (11,04% годовых). Снижение средневзвешенной стоимости долгового портфеля вызвано в первую очередь за счет снижения уровня индекса потребительских цен.

[Полная информация о выпусках облигаций ПАО «Россети», находящихся в обращении, приведена в Приложении 1](#)

рейтинги суверенного уровня со стабильным прогнозом. Высокая оценка кредитоспособности обусловлена стратегической значимостью ПАО «Россети» как ключевого элемента инфраструктуры энергоснабжения экономики и населения России, высокими рентабельностью бизнеса и ликвидностью.

[Развернутая информация о кредитных рейтингах Группы «Россети» приведена в Приложении 1](#)

Государственная поддержка

В декабре 2023 года Российской Федерацией в соответствии с Бюджетным кодексом РФ и решениями Правительства РФ были внесены денежные средства в оплату дополнительных обыкновенных акций ПАО «Россети», выпуск которых зарегистрирован Банком России 21.08.2023 за номером 1-01-65018-D-109D.

28.12.2023 Российской Федерацией в лице Росимущества размещены обыкновенные акции дополнительного выпуска ПАО «Россети» в количестве 2 588 051 200 штук номинальной стоимостью 0,5 руб. каждая по цене размещения 0,5 руб. на общую сумму 1 294 025 600 руб.

Тарифная политика

Компании Группы «Россети» в силу монопольного положения на рынке являются объектом государственного регулирования.

Тарифная политика на услуги по передаче электроэнергии

На основании одобренного Правительством РФ Прогноза социально-экономического развития Российской Федерации на 2023 год и на плановый период 2024 и 2025 годов динамика регулируемых тарифов на услуги по передаче электрической энергии для всех категорий потребителей в среднем по стране определена с 01.12.2022 на уровне 9,0%. При этом политика утверждения тарифов на услуги по передаче реализуется на двух уровнях — федеральном и региональном:

- ФАС России утверждает цены (тарифы) на услуги по передаче электрической энергии по единой национальной (общероссийской) электрической сети, а также предельные минимальные и (или) максимальные уровни тарифов на услуги по передаче электрической энергии;

В соответствии с Бюджетным кодексом РФ дочерним обществам ПАО «Россети» в 2023 году предоставлялись субсидии из федерального бюджета:

- ПАО «Россети Северный Кавказ» в размере 1 208,182 млн руб. в целях возмещения затрат, связанных с реализацией мероприятий по техническому обслуживанию и ремонту распределительных сетей Республики Дагестан, а также с укомплектованием аварийного запаса необходимым оборудованием и материалами на условиях соглашения от 28.12.2023 № 022-11-2023-026, заключенного между ПАО «Россети Северный Кавказ» и Минэнерго России;
- АО «Чеченэнерго» в размере 818,124 млн руб. в целях возмещения затрат, связанных с реализацией мероприятий по повышению надежности электросетевого комплекса Чеченской Республики, на условиях соглашения от 22.12.2023 № 022-11-2023-025, заключенного между АО «Чеченэнерго» и Минэнерго России.

- региональные органы регулирования устанавливают единые «котловые» тарифы на услуги по передаче электрической энергии в рамках предельных уровней тарифов, утвержденных ФАС России, или согласовывают с ФАС России их превышение или принижение.

В соответствии с Постановлением Правительства РФ от 14.11.2022 № 2053 динамика тарифа на услуги по передаче электрической энергии с 01.12.2022 и на весь 2023 календарный год определена на уровне +9%, динамика тарифа на услуги по передаче электрической энергии по ЕНЭС, оказываемые организацией по управлению Единой национальной (общероссийской) электрической сетью, с 01.12.2022 по 30.04.2023 определена на уровне +11,5%, с 01.05.2023 по 31.12.2023 с учетом дополнительного увеличения на 6,3% относительно тарифов, действовавших по состоянию на 30.04.2023, в соответствии с распоряжением Правительства РФ от 28.04.2023 № 1113-р с 01.05.2023.

В рамках процедуры согласования превышения предельных уровней тарифов ФАС России по 22 регионам присутствия ДО ПАО «Россети» были согласованы заявления регионов об установлении тарифов на услуги по передаче электроэнергии с индексацией выше 9%.

¹ Основной долг по кредитам и займам без учета начисленных, но не выплаченных процентов.

Динамика тарифа распределительного сетевого комплекса, %¹

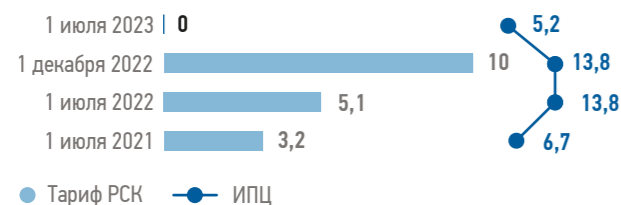

Динамика тарифа магистрального сетевого комплекса, %

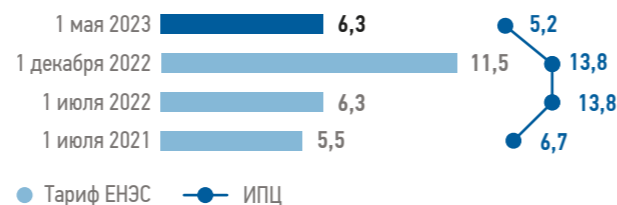

Распределение затрат в структуре «котлового» тарифа на услуги по передаче электрической энергии в 2022–2023 годах

Показатели	2022	2023	Изменение 2023/2022
Расходы на оплату нормативных (технологических) потерь электроэнергии в сетях РСК, млрд руб.	146,8	162,0	10,4%
Расходы на оплату услуг смежных ТСО по индивидуальным тарифам, млрд руб.	187,6	210,4	12,1%
Расходы на оплату услуг по передаче электроэнергии по ЕНЭС, млрд руб.	152,8	171,8	12,5%
НВВ на содержание объектов электросетевого хозяйства РСК, млрд руб.	467,7	555,3	18,7%

В ПАО «Россети» долгосрочное тарифное регулирование осуществляется на основе долгосрочных параметров с применением метода доходности инвестированного капитала.

Во всех дочерних компаниях ПАО «Россети», осуществляющих деятельность по оказанию услуг по передаче электрической энергии и технологическому присоединению, долгосрочное тарифное регулирование осуществляется также на основе долгосрочных параметров, а именно:

- в 7 субъектах присутствия — методом доходности инвестированного капитала (РАВ-регулирования);
- в 58 субъектах присутствия — методом долгосрочной индексации необходимой валовой выручки.



Налоговая политика

Компания придерживается прозрачной налоговой политики и раскрывает информацию об уплате налоговых отчислений. В Обществе утверждены следующие документы:

- Учетная политика Общества²;
- Порядок организации управления рисками и внутреннего контроля ПАО «Россети» и дочерних обществ (Группы компаний «Россети»)³.

Для обеспечения информационной открытости и прозрачности Общества, возможности направления запросов о предоставлении мотивированного мнения налогового органа в случае сомнения или неясности по вопросам

налогообложения, а также для снижения затрат на сопровождение мероприятий налогового контроля ПАО «Россети» с 2020 года перешло на режим налогового мониторинга.

В 2023 году опыт взаимодействия с Федеральной налоговой службой в режиме налогового мониторинга показал высокую эффективность: значительно сократилось количество поступивших от налогового органа требований, что обеспечивает экономию затрат благодаря синергетическому эффекту от цифровизации налогового администрирования и концентрации внимания на методологических аспектах управления налоговым контролем.

Основные задачи налогового контроля

Полнота и своевременность уплаты и перечисления налогов, сборов, страховых взносов	Обеспечение выявления, оценки, минимизации и устранения рисков неправильного исчисления, неполной и несвоевременной уплаты налогов, сборов, страховых взносов организации
Своевременная подготовка налоговой отчетности организации	Создание эффективной контрольной среды в области налогового учета
Своевременное выявление и анализ налоговых рисков бизнес-процессов	Разработка и внедрение контрольных процедур в отношении ведения налогового учета и формирования налоговой отчетности
Стандартизация и регламентация контрольных процедур в отношении ведения налогового учета и формирования налоговой отчетности	

Результаты проведения налогового мониторинга в 2023 году:

- исполнение мотивированного мнения налогового органа в отношении проводимых сделок;
- исполнение приказа от 25.05.2021 № ЕД-7-23/518@ «Об утверждении требований к организации системы внутреннего контроля, а также форм и форматов документов, представляемых организациями при раскрытии информации о системе внутреннего контроля»;
- исполнение приказа от 11.05.2021 № ЕД-7-23/476@ «Об утверждении форм документов, используемых при проведении налогового мониторинга, и требований к ним»;
- создание Модуля интеграции информационной системы Общества с АИС «Налог-3» и Модуля системы внутреннего контроля в информационной системе раскрытия информации налогового учета согласно Приказу

от 13.03.2023 № ЕД-7-23/163@ «Об утверждении порядка получения доступа налоговых органов к информационным системам организации»;

- успешное тестирование девяти сервисов информационного взаимодействия Информационной системы «Налоговый мониторинг» с АИС «Налог-3» в рамках Рабочей группы по реализации пилотного проекта ФНС России «Интеграция информационных систем организаций — участников налогового мониторинга с АИС «Налог-3» согласно Приказу ФНС России от 13.03.2023 № ЕД-7-23/163@ «Об утверждении Порядка получения доступа налоговых органов к информационным системам организации».

Информация о рисках, связанных с надлежащим соблюдением норм налогового законодательства, представлена в разделе «Ключевые риски», с. 56

Информация о выплаченных в 2023 году налогах представлена в разделе «Ответственный налогоплательщик», с. 135

¹ ИПЦ — индекс потребительских цен.

² Утверждена Приказом от 30.12.2015 № 535 (в редакции Приказа от 25.08.2023 № 357).

³ Утвержден Приказом от 15.05.2023 № 203.

УСТОЙЧИВОЕ РАЗВИТИЕ

ПОВЫШАЕМ ОТВЕТСТВЕННОСТЬ

1,14 млрд руб.

ЗАТРАТЫ НА ОБУЧЕНИЕ СОТРУДНИКОВ
ГРУППЫ «РОССЕТИ»

824,5 млн руб.

РАСХОДЫ НА ОХРАНУ ОКРУЖАЮЩЕЙ
СРЕДЫ

Управление устойчивым развитием

В своей деятельности ПАО «Россети» стремится не только к достижению целевых производственных и финансовых показателей, но и к построению ответственного бизнеса, основанного на бережном отношении к окружающей среде, людям и ресурсам.

Подход к управлению устойчивым развитием

Обеспечение эффективного управления вопросами устойчивого развития, отвечающего потребностям Компании, является необходимым условием долгосрочного благополучия и стабильности ПАО «Россети».

Ключевой целью Общества в области устойчивого развития является максимизация вклада в достижение Целей устойчивого развития (ЦУР) ООН при осуществлении своей деятельности и создание дополнительной стоимости для заинтересованных сторон во взаимосвязи с национальными и глобальными задачами в этом направлении.

Основные участники деятельности в области устойчивого развития:

- Совет директоров Общества;
- Правление и Генеральный директор;
- заместители Генерального директора Общества по функциональным направлениям;
- структурные подразделения Общества, в том числе осуществляющие раскрытие информации в области устойчивого развития.

Ответственность за выполнение целей, реализацию политик и инициатив в области устойчивого развития в Компании распределяется следующим образом:

- Совет директоров осуществляет управление вопросами стратегического характера, в том числе утверждает цели, принципы и направления работы в области устойчивого развития. В зону ответственности Совета директоров входит контроль деятельности по приоритетным направлениям устойчивого развития исполнительных органов Компании;
- принятие ключевых операционных решений, контроль за исполнением принятых в Компании программ и проектов в области устойчивого развития осуществляются на уровне Правления и Генерального директора ПАО «Россети»;
- реализация мероприятий, проектов и программ в области устойчивого развития в Компании осуществляется функциональными подразделениями и руководством ДЮ в соответствии с их основными компетенциями.

В 2023 году Совет директоров принимал активное участие в реализации повестки устойчивого развития в ПАО «Россети». Решением Совета директоров были утверждены основополагающие документы в этой сфере:

- Политика в области устойчивого развития ПАО «Россети»¹;
- Политика в области изменения климата ПАО «Россети»².

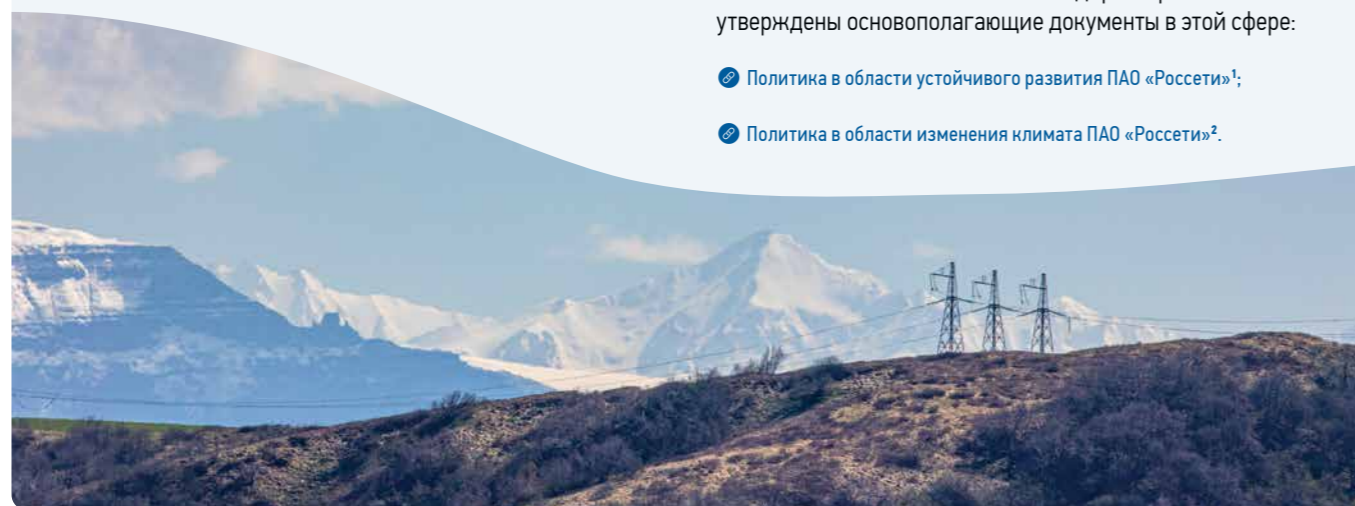

Политика в области устойчивого развития

Основной целью Политики в области устойчивого развития ПАО «Россети» (далее — Политика) является определение единых принципов и подходов Общества к деятельности в области устойчивого развития, обеспечение единого подхода к вопросам экологии, социальной и корпоративной ответственности в ДЮ Компании через определение основных задач, практик и направлений деятельности.

Направления работы Компании, установленные Политикой, соответствуют ЦУР ООН, национальным целям развития Российской Федерации до 2030 года и другим российским и международным целям в области устойчивого развития.

Шесть принципов деятельности ПАО «Россети» в области устойчивого развития

1. Безопасность деятельности
2. Бережное отношение к окружающей среде
3. Учет ожиданий и интересов заинтересованных сторон
4. Последовательность и прозрачность ведения деятельности
5. Этичное ведение бизнеса, построенное на принципе взаимного уважения
6. Управление рисками



Направления деятельности Общества в области устойчивого развития

Обеспечение экономического роста	Охрана окружающей среды	Забота об обществе
<ul style="list-style-type: none"> • Финансовая устойчивость деятельности • Вклад в экономическое развитие страны • Вклад в экономический рост контрагентов • Развитие инструментов ответственного финансирования • Эффективно функционирующая система корпоративного управления 	<ul style="list-style-type: none"> • Охрана атмосферного воздуха • Обращение с отходами • Рациональное использование водных ресурсов • Рациональное землепользование • Сохранение биоразнообразия 	<ul style="list-style-type: none"> • Соблюдение прав человека • Развитие кадрового потенциала • Охрана труда, промышленная безопасность и надежность • Гендерный баланс • Развитие местных сообществ • Благотворительная и спонсорская деятельность

¹ Утверждена решением Совета директоров ПАО «Россети» 14.04.2023 (протокол от 17.04.2023 № 615).

² Утверждена решением Совета директоров ПАО «Россети» 14.04.2023 (протокол от 17.04.2023 № 615).



— Поменялись ли приоритеты Компании в области устойчивого развития в связи с реорганизацией?

— В отчетном году завершилась реорганизация магистрального и распределительного сетевых комплексов. Предстоит работа по унификации подходов к деятельности в области ESG в периметре Группы. Мы рассчитываем, что формирование единого центра ответственности позволит приумножить вклад в реализацию соответствующих целей ООН. В качестве первого шага Советом директоров ПАО «Россети» утверждена Политика в области устойчивого развития. Документ определяет единые принципы и подходы Общества к данной сфере. Аналогичные внутренние документы утверждены нашими дочерними обществами.

При этом базовые принципы, которых придерживались компании Группы «Россети» в области устойчивого развития на протяжении многих лет, не изменятся — это надежное и качественное электроснабжение потребителей, ответственное отношение к окружающей среде и, конечно же, выполнение социальных обязательств перед работниками.

— В чем заключается специфика ESG-приоритетов для компаний электроэнергетической отрасли?

— В последнее время повестка устойчивого развития претерпевает изменения. Трансформируются приоритеты, смещаются акценты. Это актуально не только для компаний электроэнергетики, но и для всех

отраслей экономики. Если несколько лет назад на первый план выходили вопросы достижения углеродной нейтральности, снижения негативного воздействия, то сейчас фокус внимания направлен в первую очередь на социальную составляющую. Возрастает понимание важности человеческого капитала. Считаю такой подход справедливым и оправданным, особенно для компаний Группы «Россети».

Люди — наш основной актив, а специфика производственной деятельности компаний электросетевого комплекса накладывает на нас дополнительную ответственность за сохранение жизни и здоровья работников. основополагающим принципом является применение превентивных мер: своевременное обучение персонала и строгое следование требованиям охраны труда. Особое внимание мы уделяем повышению благополучия работников и созданию возможностей для раскрытия потенциала. Мы реализуем собственные образовательные программы, проводим соревнования профмастерства, активно участвуем в проектах президентской платформы «Россия — страна возможностей».

Безусловно, компоненты E и G также сохранили свою актуальность.

Мы уделяем большое внимание восстановлению лесов, безопасному обращению с отходами, вопросам биоразнообразия, энергоэффективности деятельности.

Вопросы устойчивого развития интегрированы в систему корпоративного управления Компании на всех уровнях. ESG-факторы учитываются Советом директоров и менеджментом Компании при принятии управленческих решений.

Правильность расстановки ESG-приоритетов подтверждается экспертным сообществом. Мы гордимся тем, что в отчетном году ESG-рейтинг Компании повышен на одну ступень, до уровня ESG-2.

Юлия Лещевская,
заместитель Генерального директора по стратегии

ESG-рейтинг

В 2023 году Аналитическое кредитное рейтинговое агентство (АКРА) повысило ESG-рейтинг Компании до уровня ESG-2, что соответствует очень высокой оценке в области экологии, социальной ответственности и управления.

Решение агентства обусловлено масштабной интеграцией принципов устойчивого развития в бизнес-модель Группы «Россети». Оценка отражает высокую степень вовлеченности Компании в вопросы устойчивого развития, очень высокий уровень управления экологическими, социальными и управленческими рисками, а также высокий уровень соответствия лучшим отечественным и мировым ESG-практикам.

Взаимодействие с заинтересованными сторонами

Конструктивное и взаимовыгодное взаимодействие со стейкхолдерами — один из приоритетов работы ПАО «Россети» в области устойчивого развития.

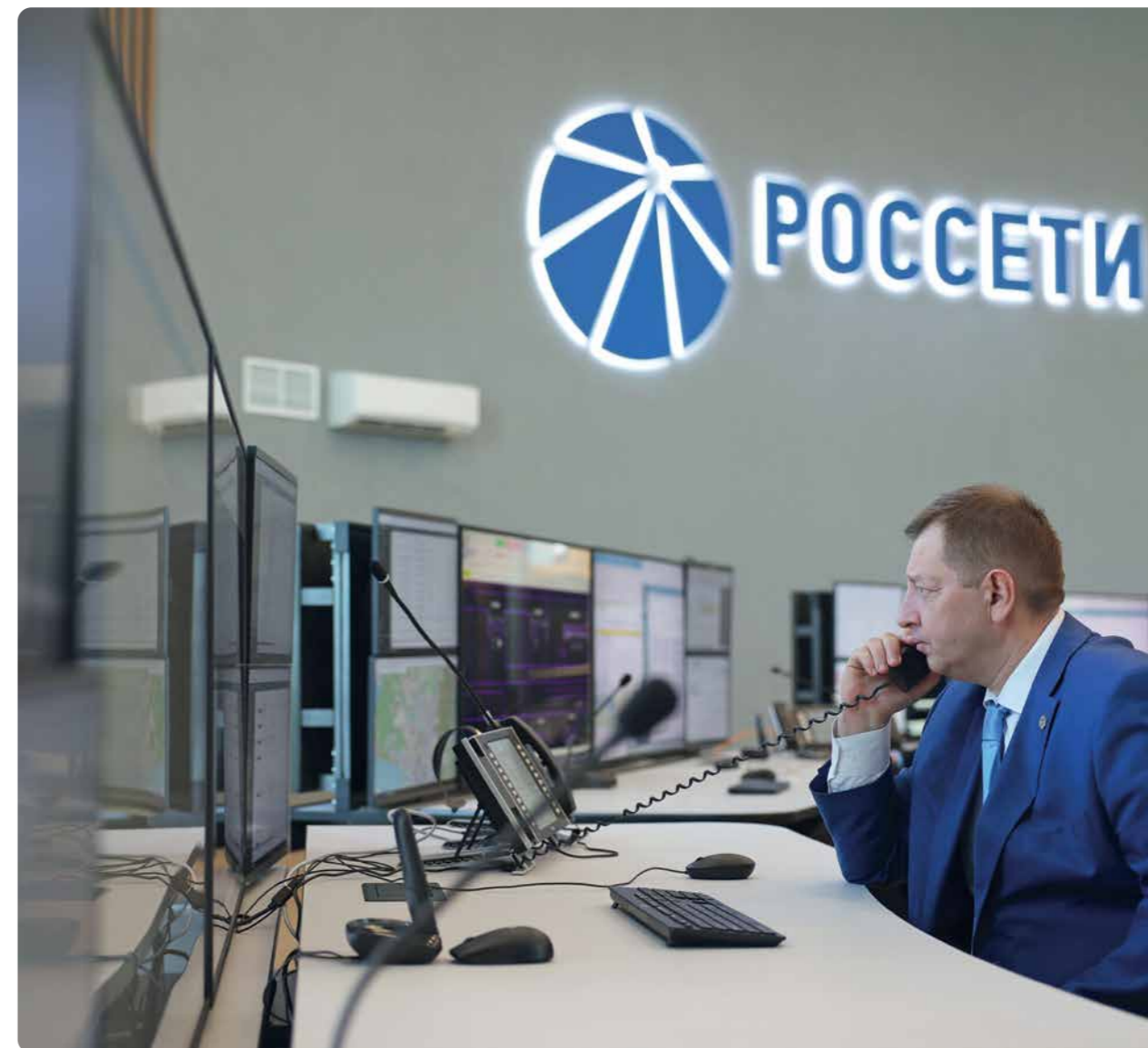

Компания осознает важность выстраивания эффективных отношений с заинтересованными сторонами. В ПАО «Россети» предусмотрена процедура пересмотра перечня заинтересованных сторон с периодичностью один раз в два года. Процесс включает в себя анализ деятельности Компании и ее внешнего контекста, оценку взаимного влияния ПАО «Россети» и стейкхолдеров.

Последняя процедура пересмотра перечня заинтересованных сторон была проведена в процессе подготовки Отчета о социальной ответственности и корпоративном устойчивом развитии Компании за 2023 год. Следующий пересмотр запланирован к проведению в рамках подготовки следующего ежегодного Отчета.

Ключевые темы и каналы взаимодействия с заинтересованными сторонами

Группа заинтересованных сторон	Заинтересованные стороны	Ключевые темы взаимодействия	Прямое личное взаимодействие	Внешние мероприятия (конференции, форумы и др.) и собрания	Обмен отчетностью	Деловая переписка и телефонные переговоры	Внутренний портал	Договорные отношения, реализация соглашений	Раскрытие информации на официальном сайте ПАО «Россети»
Акционеры и инвесторы	Акционеры Инвесторы	<ul style="list-style-type: none"> Экономическая эффективность деятельности Практики управления Рост акционерного капитала Результативность в области устойчивого развития Стабильность бизнеса в долгосрочной перспективе Прозрачность и достоверность отчетности 	✓	—	✓	✓	—	—	✓
Партнеры, в том числе некоммерческие	Банки и финансовые организации	<ul style="list-style-type: none"> Сотрудничество с целью привлечения финансирования Деловая этика и репутация Инвестиционная привлекательность Устойчивость бизнеса Эффективное управление рисками 	✓	✓	✓	✓	—	✓	✓
	Профессиональные ассоциации Отраслевые организации	<ul style="list-style-type: none"> Обмен опытом Развитие и модернизация электроэнергетики Распространение зеленой электроэнергии и энергопереход 	—	✓	✓	✓	—	✓	✓
	Поставщики и подрядчики	<ul style="list-style-type: none"> Поставка товаров и выполнение работ Конкурентные закупки Прозрачность деятельности и деловая этика Импортозамещение Развитие региональной экономики 	✓	✓	—	✓	—	✓	✓
Потребители	Заказчики и потребители услуг	<ul style="list-style-type: none"> Качество предоставляемых услуг и стабильное энергоснабжение Деловая этика Выполнение договорных обязательств и сотрудничество 	✓	✓	—	✓	—	✓	✓
Государство	Органы государственной власти	<ul style="list-style-type: none"> Развитие и модернизация ЕНЭС Соблюдение нормативно-правовых требований Деятельность в социально-экономической сфере Природоохранная деятельность Налогообложение 	—	✓	✓	✓	—	—	✓
	Региональные органы власти, органы местного самоуправления	<ul style="list-style-type: none"> Социально-экономическое развитие регионов присутствия Энергоснабжение ключевых региональных объектов промышленности и социальной сферы Благотворительные и спонсорские инициативы Налогообложение 	—	✓	✓	—	—	✓	✓
Общество	Население регионов присутствия, местные сообщества	<ul style="list-style-type: none"> Надежность электроснабжения Возможности трудоустройства Воздействие на окружающую среду Развитие региональной инфраструктуры Благотворительные и спонсорские инициативы 	—	✓	—	✓	—	✓	✓
	Научное сообщество	<ul style="list-style-type: none"> Развитие и модернизация электроэнергетики Распространение зеленой электроэнергии и энергопереход Исследования и инновации Охрана окружающей среды и здоровья, применение передовых технологий в этих областях Международный научно-технический обмен 	—	✓	—	—	✓	✓	
	Образовательные учреждения	<ul style="list-style-type: none"> Образование и профориентация Трудоустройство специалистов Развитие научного потенциала Разработка инновационных технологий 	✓	✓	—	✓	—	✓	—
	Экологические организации	<ul style="list-style-type: none"> Природоохранная деятельность и влияние деятельности Компании на окружающую среду Экологическая безопасность электросетей Инициативы по охране окружающей среды Распространение практик ответственного природопользования 	—	✓	—	✓	—	✓	—
	Общественные социальные и благотворительные организации	<ul style="list-style-type: none"> Благотворительные и спонсорские инициативы Соблюдение прав работников и иных заинтересованных сторон Социальная ответственность 	—	✓	—	—	—	✓	✓
	Средства массовой информации	<ul style="list-style-type: none"> Широкий спектр тем, затрагивающих все заинтересованные стороны Компании 	—	✓	—	—	—	—	✓
Внутренние стейкхолдеры	Дочерние организации	<ul style="list-style-type: none"> Реализация ДПР Эффективность деятельности Исполнение бизнес-плана и КПЭ Приверженность принципам устойчивого развития 	✓	—	✓	—	✓	✓	—
	Топ-менеджмент Компании	<ul style="list-style-type: none"> Реализация ДПР Экономическая и операционная эффективность Практики управления Исполнение бизнес-плана и КПЭ Приверженность принципам устойчивого развития 	✓	—	✓	✓	✓	—	
	Персонал Компании	<ul style="list-style-type: none"> Достойные условия труда и вознаграждения Охрана труда и безопасность Профессиональное развитие и обучение Социальные гарантии 	✓	✓	✓	✓	✓	—	
	Ветераны (пенсионеры) Компании	<ul style="list-style-type: none"> Достойное вознаграждение и признание Обмен опытом 	✓	—	—	—	✓	—	—

Подробнее о значимых событиях в области взаимодействия с заинтересованными сторонами в отчетном году см. Отчет о социальной ответственности и корпоративном устойчивом развитии Группы «Россети» за 2023 год

Раскрытие информации и информационная прозрачность

ПАО «Россети» стремится к раскрытию актуальной информации о ключевых аспектах своей деятельности для принятия обоснованных решений стейкхолдерами, в том числе акционеров и инвесторов, клиентов и партнеров. В информационной работе Компания придерживается принципов регулярности, последовательности и оперативности, а также доступности, достоверности, полноты и сравнимости раскрываемых данных.

Для этого задействуются различные коммуникационные каналы, одним из которых является [корпоративный сайт](#). В 2023 году он был полностью обновлен по итогам прошедшей в Группе «Россети» реорганизации. Также используются другие возможности, включая уполномоченные системы раскрытия информации.

Взаимодействие с федеральными и региональными средствами массовой информации (СМИ) осуществляется посредством публикаций пресс-релизов на корпоративном сайте, постов в корпоративных социальных медиа и телеграм-канале. Также проводятся мероприятия для журналистов с участием руководства Компании, филиалов и дочерних обществ, включая пресс-туры на действующие объекты электросетевого комплекса. Кроме того, организована работа по оперативному предоставлению информации по запросам СМИ, направленным через официальные каналы связи.

По числу упоминаний в СМИ Группа «Россети» является абсолютным лидером в электроэнергетической отрасли и входит в топ-5 компаний с государственным участием, что свидетельствует об эффективности проводимой информационной политики.

По итогам 2023 года в СМИ вышло 259,3 тыс. публикаций о Группе «Россети» (медиарейтинг электроэнергетических компаний, «СКАН-Интерфакс»).

Ключевые темы материалов:

- реорганизация и формирование в электросетевом комплексе единого центра ответственности;
- реализация инвестиционной программы, включая проекты государственного значения, связанные с развитием Восточного полигона железных дорог;
- повышение надежности и качества электроснабжения потребителей;
- модернизация инфраструктуры с внедрением современного российского оборудования.

Корпоративный телеграм-канал
Группы «Россети»:
https://t.me/rosseti_official



Экспертное сообщество традиционно высоко оценивает информационную прозрачность компаний Группы «Россети» и качество подготовки отчетности, что подтверждают награды престижных конкурсов. В 2023 году ПАО «Россети» стало победителем в номинации «Лучший годовой отчет компании с капитализацией от 40 до 200 млрд рублей» XXVI Ежегодного конкурса годовых отчетов Московской биржи. Годовые отчеты семи дочерних организаций ПАО «Россети» стали победителями и призерами в номинациях «Лучший годовой отчет компании с капитализацией до 40 млрд рублей», «Лучшее раскрытие информации о корпоративном управлении» и «Прорыв года».



— Какие были главные темы коммуникационной работы Группы «Россети» в 2023 году?

— Ключевой темой, безусловно, стала проведенная в Группе «Россети» реорганизация. Для нас было важно проинформировать о произошедших изменениях все заинтересованные стороны — не только акционеров и инвесторов, но также потребителей, партнеров, сотрудников. В том числе для этого мы полностью обновили корпоративный сайт, усилили взаимодействие с федеральными и региональными медиа. В фокусе внимания осталась также наша традиционная повестка — вопросы надежности электроснабжения, крупные инфраструктурные проекты, новые технологические решения и клиентские сервисы.

Среди значимых тем 2023 года могу отметить и открытие в Москве международной выставки-форума «Россия». По замыслу и масштабам это мероприятие не имеет аналогов: в нем приняли участие все регионы страны, федеральные ведомства, крупнейшие корпорации, ведущие университеты. «Россети» стали генеральным партнером единой экспозиции ТЭК, организованной Минэнерго России. На выставке мы представили ключевые достижения Компании — от строительства сетевой инфраструктуры для Восточного полигона железных дорог и газопровода «Сила Сибири» до проектов, которые важны для комфортной жизни каждого человека.

Информационная прозрачность является базовым принципом деятельности Группы «Россети». Мы открыты к диалогу со всеми стейкхолдерами и будем продолжать работу, направленную на повышение качества и эффективности коммуникаций.

Мария Докучаева,
Главный советник ПАО «Россети»

Информационная политика

В 2023 году Совет директоров ПАО «Россети» принял¹ в новой редакции Положение об информационной политике Компании.

Документ разработан в соответствии с требованиями федерального законодательства, Положением Банка России от 27.03.2020 № 714-П «О раскрытии информации эмитентами эмиссионных ценных бумаг», рекомендациями Кодекса корпоративного управления, Уставом и внутренними документами, а также с правилами, установленными организаторами торгов (биржами), на которых обращаются ценные бумаги Компании.

Целями реализации политики являются защита прав и законных интересов акционеров, выполнение требований законодательства Российской Федерации и рыночных регуляторов в части раскрытия обязательной и дополнительной информации. Также документ определяет иные задачи Компании, связанные с реализацией принципов информационной открытости, фиксирует перечень необходимых мер и инструментов контроля.

В 2023 году раскрытие информации осуществлялось в ограниченном объеме для снижения негативного эффекта от недружественных действий иностранных государств и международных организаций, связанных с введением ограничительных мер в отношении граждан Российской Федерации и российских юридических лиц, что соответствует требованиям постановлений Правительства РФ².

Конгрессно-выставочная деятельность

Компания активно участвует во всех ключевых экономических форумах, значимых конгрессно-выставочных и научно-практических мероприятиях отрасли в России и за рубежом.

В 2023 году представители Компании приняли участие в Петербургском международном экономическом форуме, Восточном экономическом форуме, международном форуме «Российская энергетическая неделя» (Компания также выступила стратегическим партнером вышелегисленных мероприятий), Российско-китайском бизнес-форуме, Евразийском экономическом форуме, форуме «Цифровая индустрия промышленной России» и ряде других крупных мероприятий.

¹ Протокол от 03.03.2023 № 609.

² Постановление Правительства РФ от 12.03.2022 № 351, Постановление Правительства РФ от 04.07.2023 № 1102.

Охрана окружающей среды

ПАО «Россети» осознает необходимость активного вклада в сохранение окружающей среды и природных ресурсов и стремится расширять практики, направленные на защиту и сохранение экосистем, в соответствии с ежегодным ростом актуальности и значимости экологических проблем.

Несмотря на то что деятельность ПАО «Россети» не сопряжена с существенным негативным воздействием на окружающую среду, Компания стремится обеспечить всесторонний подход к выявлению, оценке и предотвращению экологических рисков. Одним из инструментов этого подхода является система управления природоохранной деятельностью, которая успешно функционирует в Компании с 2020 года. Система распространяется на ключевую деятельность ПАО «Россети» — услуги по передаче и распределению электрической энергии, а также по технологическому присоединению к магистральным электрическим сетям.

В 2023 году расходы на обеспечение охраны окружающей среды увеличились на 17% — до 824,5 млн руб. В это значение включены расходы: на охрану водных ресурсов, охрану атмосферного воздуха и охрану окружающей среды от негативного воздействия отходов. Данные не включают плату за негативное воздействие на окружающую среду и расходы на установку птицевоздушных устройств (приведены отдельно в разделе «Сохранение биоразнообразия»).

Нарушение природоохранного законодательства и нормативных требований

Год	2021	2022	2023
Общая денежная сумма штрафов, руб. (фактически оплаченных)	2 800 000	131 500	156 000
Количество выданных предписаний, шт.	19	4	14

В 2023 году общая плата за негативное воздействие на окружающую среду составила 10,4 млн руб., что на 23% меньше, чем в 2022 году. Сокращение обеспечивается за счет уменьшения платежей за выбросы загрязняющих веществ в атмосферу.

В соответствии с Политикой в области устойчивого развития основными направлениями работы в области охраны окружающей среды ПАО «Россети» являются:

- охрана атмосферного воздуха;
- обращение с отходами;
- рациональное использование водных ресурсов;
- рациональное землепользование;
- сохранение биоразнообразия.

Расходы на обеспечение охраны окружающей среды, млн руб.

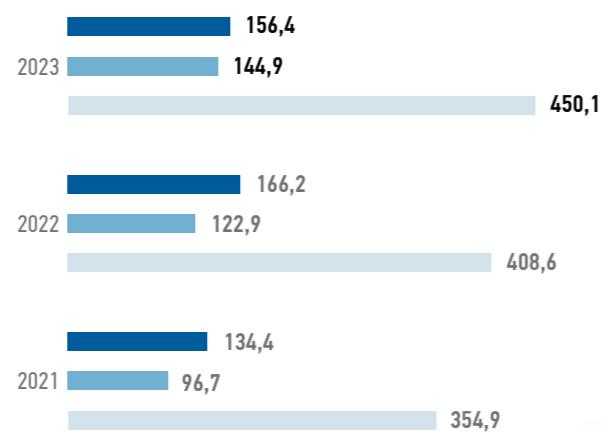

- Охрана водных ресурсов
- Охрана атмосферного воздуха
- Охрана окружающей среды от негативного воздействия отходов

В 2023 году в ПАО «Россети» была проведена повторная сертификация системы экологического менеджмента. По итогам независимой проверки Ассоциацией по сертификации «Русский регистр» система признана соответствующей требованиям международного стандарта ISO 14001:2015 и его национального аналога ГОСТ Р ИСО 14001-2016. Новый сертификат соответствия выдан на срок до декабря 2026 года.

Охрана атмосферного воздуха

В результате производственной деятельности ПАО «Россети» происходят выбросы загрязняющих веществ в атмосферу. Наиболее существенными источниками выбросов Компании являются стационарные установки, такие как деревообрабатывающие и металлообрабатывающие станки, дизель-генераторные установки, сварочные посты и автотранспорт.

ПАО «Россети» регулярно проводит инвентаризацию стационарных источников выбросов загрязняющих веществ.

В 2023 году наблюдается увеличение объема валовых выбросов загрязняющих веществ в атмосферу на 13%. Это обусловлено инвентаризацией на объектах АО «Мобильные ГТЭС» с учетом объемов выбросов в атмосферный воздух от источников АО «РЭС» и АО «Электромагистраль».

Валовые выбросы загрязняющих веществ в атмосферу, т



Масса загрязняющих веществ, выброшенных в атмосферу, определяется в соответствии с методиками, установленными Министерством природных ресурсов РФ.

ПАО «Россети» реализует постоянный производственный контроль в области охраны атмосферного воздуха и внедряет меры по управлению выбросами и физическим воздействием. Особое внимание уделяется своевременной модернизации оборудования.

Показатели	2021	2022	2023
Валовой выброс в атмосферный воздух вредных веществ, т, в том числе:	1 381,90	2 249,9	2 599,00
твердые вещества	115,10	119,1	300,00
газообразные и жидкие вещества, из них:	1 266,8	2 130,8	2 299,00
– диоксид серы (SO ₂)	61,3	191,6	167,7
– оксид углерода (CO)	599,5	850,1	786,5
– окислы азота (в пересчете на NO ₂)	244,2	665,7	568,3
– углеводороды (без летучих органических соединений)	7,6	7,3	6,9
– летучие органические соединения	332,7	390,8	415,7
– прочие	21,5	25,2	353,9

Обращение с отходами

Подход ПАО «Россети» к управлению отходами производства и потребления включает учет объемов образования отходов и оценку их опасности, обустройство мест накопления отходов и их передачу специализированным организациям на обработку, обезвреживание, утилизацию и размещение. Наиболее значимыми источниками образования отходов в Компании являются офисные здания, производственные и складские помещения, а также мастерские, склады и гаражи.

В 2023 году количество образованных отходов в ПАО «Россети» увеличилось на 13% в связи с выводом из эксплуатации ПХБ¹-содержащего оборудования. Все отходы, образовавшиеся в ходе вывода оборудования из эксплуатации, были переданы на обезвреживание федеральному оператору.



Масса образованных отходов в разбивке по классам опасности, тыс. т

Показатели	2021	2022	2023
I класс опасности	0,31	0,04	0,15 ²
II класс опасности	0,27	0,11	0,14
III класс опасности	2,27	2,29	1,83
IV класс опасности	51,34	68,15	75,8
V класс опасности	41,90	73,70	88,00
Итого	96,09	144,29	165,9

Основной целью Компании в сфере экологически безопасного обращения с отходами является увеличение объема отходов, передаваемых на обработку, утилизацию и обезвреживание.

Объем отходов, передаваемых сторонним организациям для переработки, обезвреживания и повторного использования, в ПАО «Россети» ежегодно растет. В 2023 году он увеличился на 19% и почти вдвое превысил объем отходов, отправленных на захоронение.

Объем образования отходов в разбивке по методу обращения, т



¹ Полихлорированные бифенилы.

² В объеме образования отходов I класса опасности не учтен объем ПХБ-содержащих отходов с объектов ПАО «Россети», поскольку демонтаж и передача ПХБ-содержащего оборудования федеральному оператору производилась подрядными организациями в рамках инвестиционной программы Компании.

Рациональное использование водных ресурсов

Производственные процессы ПАО «Россети» не ассоциированы со значительным воздействием на водные объекты. Тем не менее Компания на постоянной основе реализует мероприятия, направленные на рациональное использование водных ресурсов, а также принимает меры по снижению негативного воздействия на водные объекты при сбросе сточных вод.

ПАО «Россети» осуществляет водозабор как из поверхностных и подземных природных источников воды, так и из централизованных систем водоснабжения. На городские водопроводы приходится около 77% водозабора Компании.

В 2023 году в связи с производственной необходимостью (приостановка передачи экспортных мощностей ПС 400 кВ «Выборгская») на 70% уменьшился водозабор из поверхностных водных объектов. Общий водозабор в 2023 году также уменьшился на 16%, что обусловлено ремонтными работами на объектах водоснабжения и проведением ресурсо- и энергосберегающих мероприятий.

Отведение и сброс сточных вод с территорий производственных объектов Компании осуществляются в централизованные системы водоотведения и поверхностные водные объекты.

Компания контролирует качество сбрасываемых сточных вод и стремится сокращать негативное воздействие на водные объекты с помощью строительства и реконструкции локальных очистных сооружений для снижения поступления в водные объекты загрязняющих веществ, а также с помощью обустройства зон санитарной охраны источников питьевого и хозяйственно-бытового водоснабжения. В Компании ограниченно используется система оборотного водоснабжения. В 2023 году объем повторно использованной воды составил 2 тыс. м³.

Объем сброса сточных вод в разбивке по принимающим объектам, тыс. м³



Забор воды в разбивке по источникам, тыс. м³

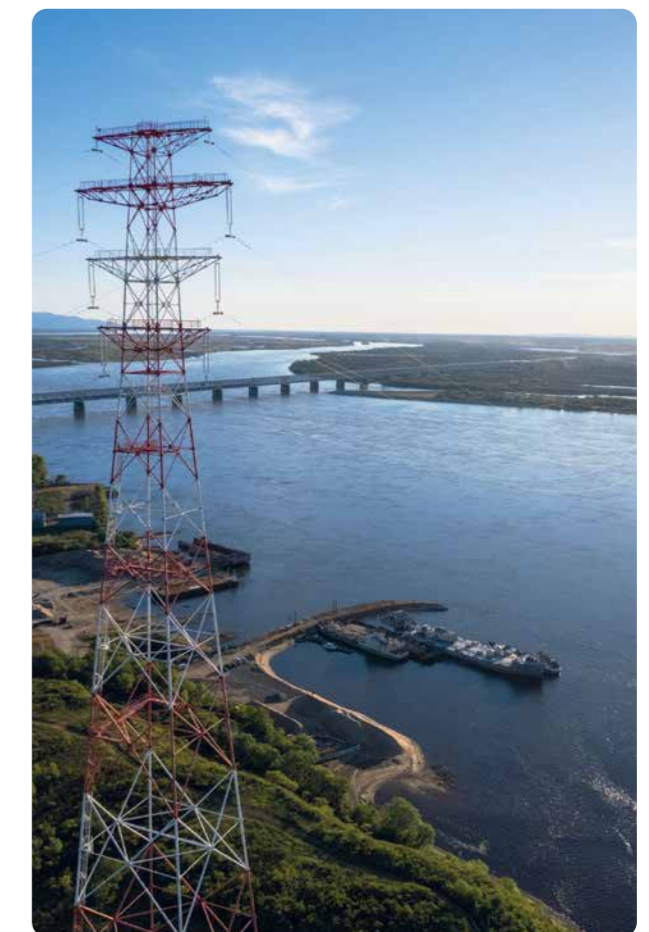
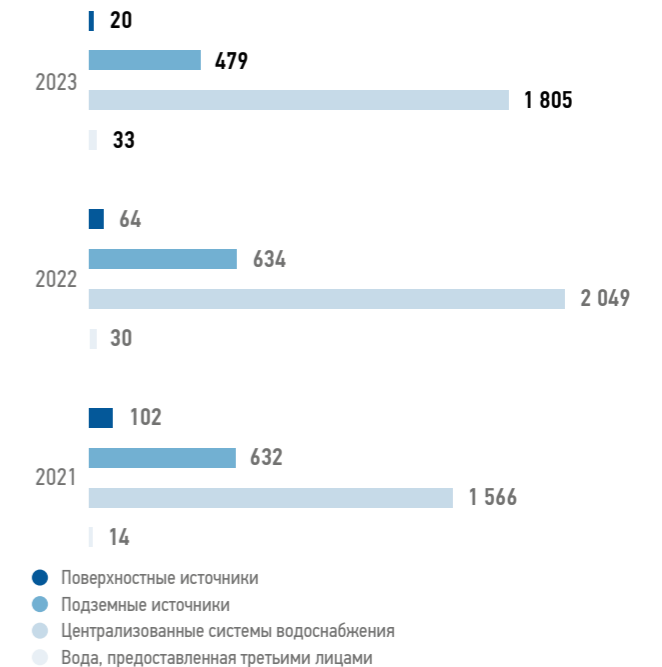

Рациональное землепользование

Группа «Россети» предпринимает все необходимые действия, направленные на уменьшение объемов земель, подвергающихся отчуждению и загрязнению, уделяет внимание рекультивации поврежденных почв.

Площадь рекультивированных земель, га



Сохранение биоразнообразия

Группа «Россети» уделяет большое внимание вопросам ответственного отношения к природным экосистемам, защите исчезающих видов растительного и животного мира, в том числе внесенных в Международный Красный список Международного союза охраны природы (МСОП), Красную книгу Российской Федерации и красные книги субъектов Российской Федерации, и среды их обитания.

Наиболее приоритетным направлением деятельности в сфере сохранения биоразнообразия для Компании являются меры по предотвращению негативного влияния. С 2009 года на территории Национального парка «Смольный» (Республика Мордовия) в зоне прохождения ВЛ 500 кВ проводился мониторинг состояния окружающей среды. Его целью была оценка видового разнообразия, численности и пространственного распределения птиц в пределах контрольных участков, расположенных в границах трасс ВЛ 500 кВ «Вешкайма — Арзамасская» и «Вешкайма — Осиновка».

Деятельность и инфраструктура Компании по передаче и распределению электроэнергии могут негативно сказываться на популяции многих видов птиц. Для минимизации этого риска ПАО «Россети» на постоянной основе оснащает линии электропередачи птицевозащитными устройствами: они помогают не только предотвратить гибель и травмы птиц, но и сократить количество случаев вывода оборудования из строя. Особое внимание уделяется регионам, в которых обитают редкие и исчезающие виды: черный, белый и дальневосточный аисты, беркут, орлан-белохвост, скопа, журавль-красавка и др. Места для размещения птицевозащитных устройств определяются на основе рекомендаций орнитологов и экологов.

Количество установленных птицевозащитных устройств, шт.



В 2023 году «Россети» вошли в топ-3 российских компаний, проявляющих наибольшее внимание к сохранению биоразнообразия.

Агентство RAEX опубликовало ESG-рэнкинг «Сохранение биоразнообразия». Эксперты рассмотрели 160 российских компаний и выбрали 50 практик для анализа. «Россети» заняли второе место в итоговом рэнкинге.

В 2023 году Группа компаний «Россети» установила 166 тыс. новых птицевозащитных устройств. Затраты на их установку составили более 667 млн. руб., что на 6% превышает аналогичный показатель предыдущего отчетного периода.

ПАО «Россети» старается не допускать негативного воздействия на природные экосистемы или сокращать его. Вместе с тем Компания уделяет внимание компенсации ущерба биоразнообразию, которому могла прямо или косвенно способствовать ее деятельность. Так, в 2023 году в рамках компенсационных мероприятий на территории Крымского района Краснодарского края были установлены 40 биотехнических сооружений. В их число входят устройства для обитания беспозвоночных, места для гнездования мелких птиц, относящихся к воробьинообразным и соколообразным, а также искусственные норы, предназначенные для рептилий и амфибий, обитающих на этой территории.

ПАО «Россети» совместно с территориальными управлениями Росрыболовства производит выпуск молоди лосося, осетра, стерляди, хариуса и пеляди в водоемы, расположенные вблизи электросетевых объектов. В 2023 году количество выпущенных мальков составило 131 590 шт.

Биоразнообразие Забайкальского края

В целях сохранения редких и охраняемых видов растений в Забайкальском крае Компания в 2023 году:

- высадила 44 экземпляра пиона молочнокветкового, который занесен в Красную книгу России. Растения взяты из коллекции Забайкальского ботанического сада;
- засеяла восемь видов растений из Красной книги Забайкалья (среди которых лилия пенсильванская, княжик охотский, красоднев малый и др.) вдоль трассы высоковольтных линий электропередачи. Эти уникальные растения были высажены в местах их естественного обитания, обнаруженных в ходе инженерно-экологических исследований;
- установила площадки для экологического мониторинга растительности. Тщательно изучен состав флоры — от оценки покрытия до анализа жизнеспособности и фенологии растений, а также стадий их рекреационной деградации



Изменение климата

В 2023 году прямые выбросы парниковых газов составили 156 тыс. т CO₂-экв., что на 25% меньше по сравнению с 2022 годом.

Количественная оценка выбросов парниковых газов включает в себя углекислый газ (CO₂), метан (CH₄) и оксиды азота (N₂O).

В 2023 году была принята Политика в области изменения климата ПАО «Россети». Документ устанавливает значимые для Компании климатические риски, механизмы воздействия на них и мероприятия по адаптации к изменению климата.

Выбросы парниковых газов (охват 1), тыс. т CO₂-экв.



ПАО «Россети» выделяет для себя две группы физических климатических рисков: экстремальные погодные явления и необратимые климатические процессы.

Для рисков, связанных с экстремальными погодными явлениями, разработан и на постоянной основе реализуется ряд адаптационных мероприятий.

Климатические риски	Примеры адаптационных мероприятий
Экстремально высокая/низкая температура воздуха	<ul style="list-style-type: none"> Пересмотр нормативов с целью повышения надежности ЛЭП и трансформаторных подстанций Мероприятия по поддержанию проектных температурных режимов производственных зданий
Изменение температурно-влажностного режима и режима осадков, деградация вечной мерзлоты	<ul style="list-style-type: none"> Мониторинг состояния грунта в районах размещения производственных объектов Компании в зоне вечной мерзлоты Мониторинг состояния фундамента и кровли зданий Устройство противозерозионных систем, поддерживающих мерзлое состояние оснований сооружений, зданий и воздушных линий электропередачи
Наводнения	<ul style="list-style-type: none"> Определение зон затопления и подтопления, запрет использования этих зон Инженерная защита объектов сетевого хозяйства (плотины, отводные каналы, гидравлические препятствия) Берегозащита, берегоукрепление, дноуглубление
Ураганы, смерчи, град, очень сильный ветер, гололедно-изморозевые явления	<ul style="list-style-type: none"> Демонтаж или замена устаревших или непрочных зданий и сооружений, опор ЛЭП Вырубка старых, подгнивших деревьев Укрепление производственных зданий Определение безопасных режимов работы в условиях сильного ветра Упрочнение линейных сооружений, мониторинг их обледенения Подготовка персонала аварийно-ремонтных бригад
Селевые потоки, водоснежные потоки, оползни	<ul style="list-style-type: none"> Регулирование стока поверхностных вод с помощью вертикальной планировки территории и устройства системы поверхностного водоотвода Агроресомелиорация, искусственное изменение рельефа склона Устройство противоселевых систем, удерживающих сооружений и конструкций Установление охранных зон

Кроме того, Группа на постоянной основе проводит мероприятия общего характера:

- совершенствуются системы гидрометеорологического мониторинга и прогнозирования;
- актуализируются и пересматриваются нормативы ветровых и гололедных нагрузок с целью повышения надежности электросетевого хозяйства;
- проводится оперативный анализ краткосрочных прогнозов погоды и штормовых предупреждений об опасных метеорологических явлениях;

- разрабатываются типовые организационно-технические мероприятия для каждого особого периода в формате локальных нормативно-правовых актов с учетом ретроспективного анализа;
- ведется укомплектование наиболее подверженных воздействию стихии подразделений аварийным запасом оборудования, в том числе РИСЭ и спецтехникой повышенной проходимости;
- проводятся учения по отработке взаимодействия при устранении аварийных повреждений электросетевых объектов;
- ведется подготовка эксплуатационного и ремонтного персонала.

Энергопотребление и энергосбережение

8,38 тыс. т у. т.

технологический эффект от принятых мер по снижению расхода энергии/топлива за 2023 год

146,58 млн руб. без НДС

экономический эффект от принятых мер по снижению расхода энергии/топлива за 2023 год

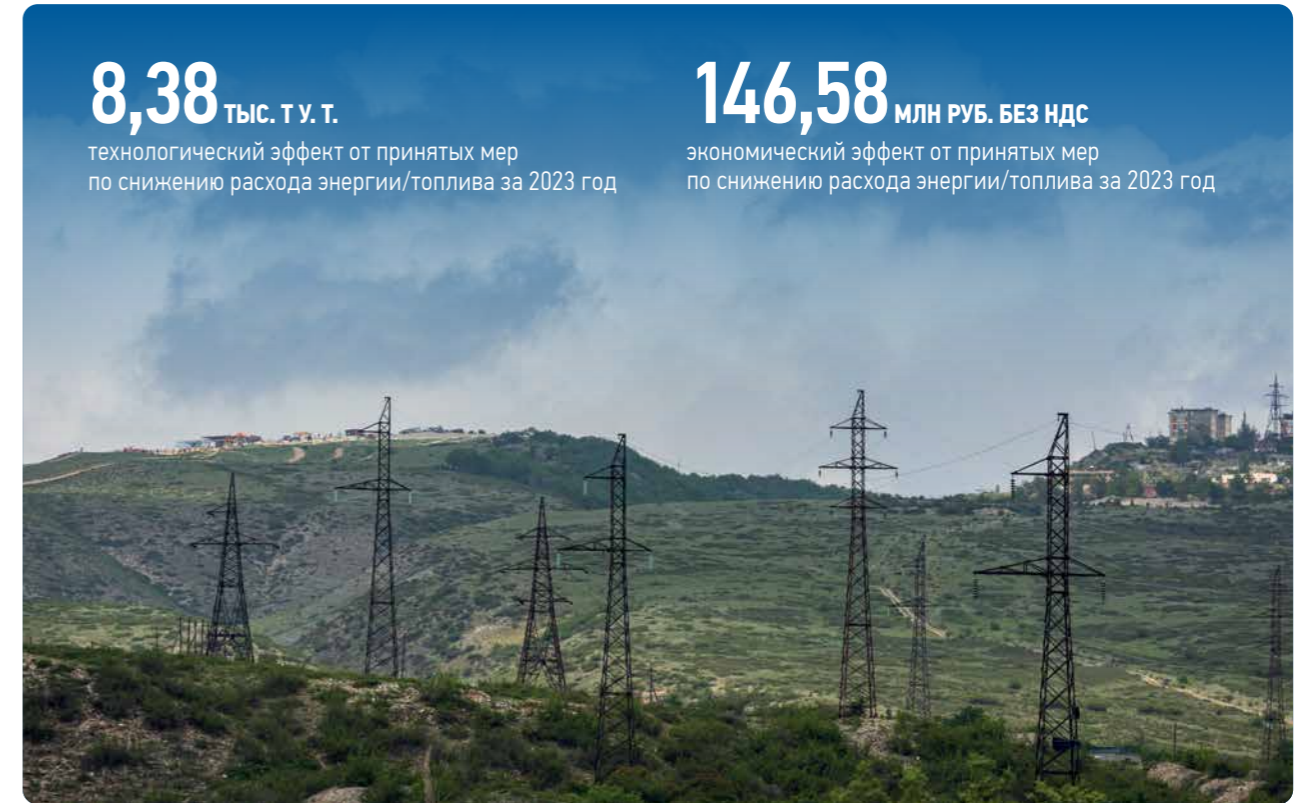

Снижение потребления энергии ПАО «Россети», достигнутое в результате мероприятий по энергосбережению и повышению эффективности

Наименование инициативы	Фактический эффект экономии от реализации инициатив		
	тип энергии	сэкономленная энергия, нат. ед.	экономию финансовых средств, млн руб.
Снижение технологического расхода электрической энергии	Электрическая энергия, млн кВт • ч	66,56	140,67
Снижение расхода электрической энергии на хозяйственные нужды зданий административно-производственного назначения	Электрическая энергия, млн кВт • ч	0,40	2,27
Снижение расхода тепловой энергии на хозяйственные нужды зданий административно-производственного назначения	Тепловая энергия, тыс. Гкал	0,54	0,95
Снижение расхода бензина	Моторное топливо (бензин), тыс. л	23,77	1,05
Снижение расхода дизельного топлива	Моторное топливо (дизельное топливо), тыс. л	31,04	1,64
Итого		8,38 тыс. т у. т.	146,58

Основные направления реализации политики в области энергосбережения:

- разработка и реализация мероприятий, а также достижение целевых показателей по энергосбережению и повышению энергетической эффективности;
- разработка и совершенствование нормативно-правовых и внутренних документов в области энергосбережения и повышения энергетической эффективности;
- совершенствование системы организации и управления энергосбережением и повышением энергетической эффективности на основе требований международного стандарта ISO 50001:2018 «Системы энергетического менеджмента. Требования и руководство по применению» (национальный стандарт ГОСТ Р ИСО 50001-2023);
- внедрение пилотных проектов повышения энергетической эффективности, реализация организационных мероприятий, направленных на планирование, организацию и управление созданием и внедрением новой техники и технологий;
- реализация мероприятий национального проекта «Энергоэффективная подстанция».

Для сокращения технологического расхода (потерь) электроэнергии в ПАО «Россети» реализуются:

- мероприятия по оптимизации схемных и режимных параметров в условиях эксплуатации и оперативного управления электрических сетей;
- мероприятия, направленные на снижение расхода электроэнергии на собственные нужды подстанций;
- мероприятия по строительству, реконструкции и развитию электрических сетей, а также по вводу в работу энергосберегающего оборудования (снижение потерь носит сопутствующий характер).

Подробнее об объеме энергетических ресурсов, использованных в Группе компаний «Россети» в 2023 году, см. в Приложении 1

Система энергетического менеджмента

В ПАО «Россети» и в большинстве ДО ПАО «Россети» внедрена система энергетического менеджмента (СЭМ), которая способствует:

- достижению целевых показателей энергоэффективности;
- снижению потребления топливно-энергетических ресурсов;
- достижению плановой величины потерь электрической энергии;
- проведению закупок, в которых учтены требования по энергоэффективности.

В ДО внедрены и поддерживаются в рабочем состоянии ключевые структурные элементы СЭМ: планирование, риски, документация, функции и взаимодействие подразделений, внутренние аудиты, анализ со стороны руководства.

Подробнее об энергопотреблении и энергетическом менеджменте см. Отчет о социальной ответственности и корпоративном устойчивом развитии Группы «Россети» за 2023 год



В 2023 году в магистральном комплексе ПАО «Россети» получены сертификаты на соответствие международному стандарту ISO 50001:2018 и национальному стандарту ГОСТ Р ИСО 50001-2023 на трехлетний период.

Управление персоналом¹

Система управления персоналом направлена на оптимальную реализацию кадрового потенциала, удовлетворение социальных и материальных потребностей сотрудников, постоянное непрерывное развитие, обучение и вовлечение работников в решение корпоративных задач.

Принципы управления персоналом Группы компаний «Россети»



Единый подход к управлению персоналом с учетом региональной специфики компаний

Предоставление работникам равных возможностей и недопустимость дискриминации



Соответствие лучшим российским практикам и стандартам

Обеспечение условий для раскрытия потенциала сотрудников, их профессионального роста и развития



Быстрая и эффективная адаптация к корпоративным и внешним изменениям

Обеспечение прозрачности и единства условий карьерного роста с фокусом на профессионализм, результативность, профессиональное развитие и общекорпоративные ценности



Повышение эффективности кадровой работы и снижение издержек за счет использования единых технологий и информационных ресурсов

Привлечение высококвалифицированных работников за счет укрепления имиджа Компании как социально ответственного работодателя

БОЛЕЕ **235** ТЫС. ЧЕЛОВЕК — списочная численность работников всех компаний Группы «Россети» на 31.12.2023

81,3 ТЫС. РУБ. — средняя заработная плата

5,2% — коэффициент активной текучести персонала

92,5% — уровень обеспеченности персоналом



¹ Расчеты показателей управления персоналом произведены по работникам ПАО «Россети» и электросетевых ДО.



— На рынке труда растет конкуренция за перспективные кадры. Какие задачи в этой связи решает Группа «Россети»?

— Сформировавшиеся тренды требуют новых подходов к работе с персоналом, а также более тесного сотрудничества с системой образования по всей цепочке «школа — ссуз — вуз». Мы усиливаем взаимодействие с учебными заведениями на всех уровнях, в том числе разрабатываем программу поддержки учителей физики, которые берут на себя дополнительную нагрузку и ведут энергоклассы, популяризируя технические специальности.

Кроме того, перезапускаем программу адаптации и наставничества, создаем реальные социальные лифты в рамках кадрового резерва и в целом стремимся к повышению привлекательности бренда работодателя. Ценность Компании — каждый сотрудник. С учетом специфики сетевого комплекса, безусловно, особое внимание уделяем производственному персоналу. Ключевыми задачами также считаем предоставление молодым специалистам более широких перспектив карьерного роста и равных возможностей развития, в том числе через участие в значимых проектах, а также повышение прозрачности процедур назначений.

— Какие новые инструменты для развития сотрудников внедряла Компания в 2023 году?

— Мы стремимся максимально использовать собственный кадровый потенциал при назначениях на руководящие позиции. В 2023 году стартовал проект «Школа лидерства «Россети», направленный на формирование сильного управленческого резерва.

Программа обучения, нацеленная на развитие сквозных и управленческих компетенций, построена по модульному принципу, когда каждый участник сам выбирает оптимальный трек подготовки. «Школа лидерства» — проект, основанный на принципах равных возможностей. Поэтому используем единый инструмент сквозной оценки управленческой зрелости в рамках всей Группы, что обеспечивает сопоставимость результатов. Участие позволяет специалистам повысить эффективность работы на текущем месте и подготовиться к перспективам продвижения на более высокие карьерные уровни.

— Компания поддерживает тесное сотрудничество с ведущими техническими вузами страны. Изменились ли подходы к взаимодействию с ними после реорганизации?

— В 2023 году «Россети» актуализировали имеющиеся соглашения с крупнейшими энергетическими университетами России: НИУ «МЭИ», ИГЭУ и КГЭУ. Документы учитывают прошедшую в Группе «Россети» реорганизацию, а также стратегические задачи, связанные с обеспечением энергетической устойчивости страны, содействием развитию отрасли и ее кадрового потенциала. Эти соглашения нацелены на дальнейшее укрепление сотрудничества для совместной образовательной работы, популяризации профессии энергетика, обеспечения практико-ориентированной подготовки кадров и развития компетенций работников. Кроме того, подписанные соглашения предусматривают совместные исследовательские проекты, нацеленные на создание прорывных решений и обеспечение технологического суверенитета отрасли.

Владимир Харитонов,
заместитель Генерального директора —
руководитель Аппарата

Кадровый состав

Структура персонала по категориям Группы компаний «Россети» в 2023 году, %



Структура персонала по возрасту Группы компаний «Россети» в 2023 году, %

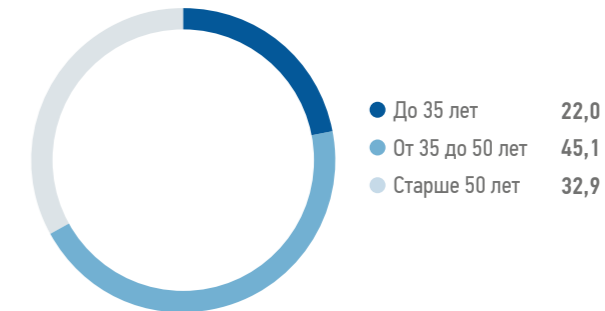

Гендерная структура персонала по категориям, %



Структура персонала по образованию Группы компаний «Россети» в 2023 году, %



Динамика активной текучести, %



Уровень обеспеченности персоналом, %



Система вознаграждения

Группа «Россети» стремится обеспечить справедливый и конкурентный уровень оплаты труда для своих работников, считая это одним из ключевых факторов стабильности коллектива. В Компании применяется система оплаты труда, учитывающая категории должностей, результативность деятельности структурных подразделений, особенности региональных рынков труда, а также индивидуальный вклад каждого работника.

Оценка деятельности высшего руководства осуществляется посредством ключевых показателей эффективности, которые утверждаются Советом директоров Общества.

15,3%

составил рост средней заработной платы в 2023 году

Средний размер заработной платы в Группе компаний «Россети», тыс. руб.



Расходы на оплату труда, социальные выплаты и льготы работникам, млрд руб.



Обучение и развитие персонала

Подготовка, переподготовка и повышение квалификации

Одним из ключевых факторов надежности работы электросетевого комплекса является высокий уровень подготовки персонала компаний Группы «Россети». В Группе «Россети» успешно реализуется политика в области обучения персонала, направленная на поддержание и развитие профессиональных и личностных компетенций работников, развитие кадрового потенциала.

В 2023 году работники компаний Группы «Россети» прошли 249 368 человеко-курсов по различным образовательным программам (профессиональная подготовка и переподготовка, повышение квалификации, обучение, направленное на развитие личностно-деловых качеств, и пр.), среднее количество часов обучения на одного работника в 2023 году составило 49,5 ч/чел., что незначительно больше, чем в 2022 году (49 ч/чел.).

Ключевая роль в обучении и развитии работников Общества отводится подготовке производственного персонала, с этой целью в Группе компаний «Россети» действуют 30 корпоративных учебных центров, представленных, с учетом филиальной сети, во всех регионах присутствия Группы компаний «Россети». Для обеспечения единых стандартов обучения корпоративным учебным центрам рекомендованы

Среднее количество часов обучения на одного работника в 2023 году, ч/чел.

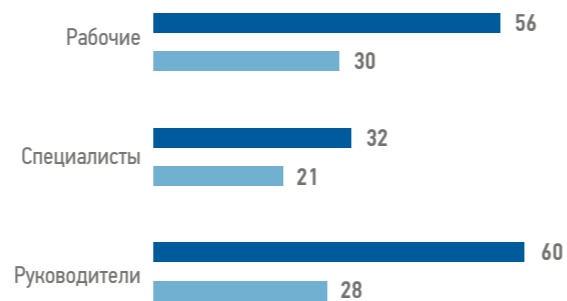

● Мужчины
● Женщины

Распределение обученных в 2023 году по категориям, %



64 типовые образовательные программы подготовки производственного персонала, разработанные специалистами исполнительного аппарата Общества в соответствии с требованиями профессиональных стандартов. В 2023 году в собственных учебных центрах работниками компаний Группы «Россети» пройдено 188 144 человеко-курса.

В Компании реализуется корпоративный образовательный проект «День знаний», который позволяет работникам повышать свой профессиональный уровень без отрыва от производства посредством участия в еженедельных краткосрочных образовательных мероприятиях по различным актуальным тематикам, где в качестве лекторов

выступают наиболее опытные и признанные эксперты из числа работников Общества. В 2023 году в рамках проекта проведено 43 массовых обучающих мероприятия.

В 2023 году запущен проект по развитию основных профессионально-технических и личностных компетенций начальников подстанций и групп подстанций Компании. Проект предполагает оценку и последующее обучение начальников подстанций (ПС). В 2023 году разработаны оценочные средства для проведения профессионального тестирования, на 2024 год запланированы оценка начальников подстанций, анализ результатов и обучение его участников с учетом результатов оценки.



Оценка персонала

На регулярной основе проводятся мероприятия по оценке корпоративных, управленческих компетенций работников и членов кадрового резерва. В 2023 году мероприятия с использованием психометрических инструментов оценки проводились при найме, ротации, продвижении на руководящие должности, отборе в кадровый резерв.

В отчетном периоде также проведены оценочные мероприятия для следующих категорий работников:

- молодые работники Группы компаний «Россети», принимающие участие в форуме «Форсаж-2023»;
- руководители инвестиционного блока МЭС;
- руководители МЭС/ПМЭС;
- работники / внешние кандидаты, претендующие на вакантные должности Компании.

Независимая оценка квалификации персонала

В Группе компаний «Россети» на постоянной основе проводится независимая оценка квалификации работников¹. Под эгидой Совета по профессиональным квалификациям действуют пять Центров оценки квалификации (ЦОК), учредителями которых являются ДО ПАО «Россети». В отчетном периоде ЦОК была организована оценка квалификации 3 985 работников Группы «Россети».

Удовлетворенность персонала

В 2023 году стартовал опрос удовлетворенности персонала по девяти направлениям: корпоративные коммуникации, условия труда, характер работы, система мотивации, лояльность к Компании, взаимоотношение с руководителем, взаимоотношение с коллегами, карьерное и профессиональное развитие, социальная сфера. Цели проекта — ежегодный мониторинг уровня удовлетворенности персонала, разработка и реализация мероприятий, направленных на его повышение.



40 134 РАБОТНИКА

компаний Группы «Россети» прошли оценку общекорпоративных и управленческих компетенций, личностно-деловых качеств в 2023 году

175 002 РАБОТНИКА

Группы «Россети» приняли участие в оценке удовлетворенности персонала в 2023 году

¹ В соответствии с требованиями Федерального закона от 03.07.2016 № 238-ФЗ «О независимой оценке квалификации».

Социальная политика

Группа «Россети» реализует социальные программы, направленные на поддержание здоровья, мотивацию и социальную защиту работников.

Программа негосударственного пенсионного обеспечения	Обеспечение достойного уровня жизни работников Группы «Россети» по достижении ими пенсионного возраста, повышение мотивации работников к эффективному труду, привлечение и закрепления высококвалифицированных кадров. Основными принципами программ НПО являются: дифференцированный подход к установлению размера негосударственной пенсии; стимулирование работников за заслуги перед ПАО «Россети», ДО, электроэнергетикой, за продолжительную и добросовестную работу в электроэнергетике. В рамках действующих Программ НПО и Договоров НПО, заключенных отдельно ПАО «Россети» и каждым ДО с негосударственными пенсионными фондами, ПАО «Россети» и ДО ежегодно перечисляют пенсионные взносы в негосударственные пенсионные фонды, а работники, подпадающие под действие программ НПО, по достижении пенсионных оснований и прекращении трудовых отношений с ПАО «Россети» и ДО приобретают право на выплаты негосударственной пенсии в дополнение к государственному пособию. Объем финансирования программ НПО и набор мотивационных инструментов зависят от финансового состояния ДО
Программа добровольного медицинского страхования и страхование от несчастных случаев	Амбулаторно-поликлиническое обслуживание, в том числе на дому, коммерческая скорая медицинская помощь, стационарное и стоматологическое обслуживание в специализированных региональных медицинских учреждениях, телемедицинские услуги, вакцинация работников от гриппа и клещевого энцефалита, страхование от несчастных случаев. 100% сотрудников Группы «Россети», работающих на условиях полной занятости, охватывают программы добровольного медицинского страхования и страхования от несчастных случаев и болезней
Программы по улучшению жилищных условий	Обеспечение работников жилыми помещениями фонда служебного жилья с целью привлечения квалифицированного персонала на ключевые, строящиеся и отдаленные энергообъекты. Компенсация стоимости затрат на аренду жилья высококвалифицированным специалистам и молодежи, чья трудовая деятельность связана с переездом в другую местность
Прочие социальные программы	Выплата материальной помощи по различным аспектам социальной направленности (вступление в брак, рождение ребенка и т. д.)

Молодежная политика

Компания проводит последовательную работу со школьниками и студентами, обеспечивает условия и возможности для успешной адаптации и эффективной самореализации молодых специалистов, развития их потенциала. Основные направления работы с молодежью сформулированы в Молодежной политике Компании, утвержденной организационно-распорядительным документом Общества.

- Компании Группы «Россети» совместно с партнерскими образовательными учреждениями организуют работу энергоклассов и энергокружков для старшеклассников.
- В 2023 году Группа «Россети» уже в шестой раз провела корпоративную олимпиаду, участниками которой стали 9,5 тыс. школьников со всей страны.
- Целевое обучение студентов по заказу работодателя — традиционный механизм привлечения молодых специалистов, который позволяет обеспечить перспективные потребности в квалифицированных кадрах, ориентированных на длительную успешную работу и карьерный рост в компаниях Группы «Россети». В 2023 году на обучение было зачислено 349 абитуриентов. Всего в интересах компаний Группы «Россети» на всех уровнях и формах подготовки в отчетном году проходили обучение 1,7 тыс. студентов.

- Для погружения в профессию и обеспечения профессиональной адаптации будущих молодых специалистов в 2023 году практику в компаниях Группы «Россети» прошли более 10 тыс. человек.
- Дополнительной формой профессиональной адаптации, реализуемой Компанией с 2010 года, является организация работы студенческих отрядов. В 2023 году на объектах Компании трудились студенческие отряды общей численностью более 2 тыс. человек.
- Важным направлением работы по обеспечению практико-ориентированной подготовки молодых специалистов, стимулированию научной активности молодежи является реализация мероприятий во взаимодействии с Молодежной секцией РНК СИГРЭ, деятельность которой курируется ПАО «Россети».
- Для развития молодых специалистов — работников Компании проводятся мероприятия, включающие корпоративные и партнерские проекты. В 2023 году молодежные команды, представляющие Группу, принимали участие в Форуме международных сообществ «Форсаж», Международном молодежном промышленном форуме «Инженеры будущего», мероприятиях Молодежного дня Международного форума «Российская энергетическая неделя» и др.



Укрепление здоровья работников

Общество активно поддерживает инициативы, направленные на развитие корпоративного спорта и здорового образа жизни работников.

В течение года спортивные команды принимали участие в турнирах Группы «Россети» по мини-футболу и волейболу, XIII Открытом шахматном турнире энергетиков памяти М.М. Ботвинника, а также в спортивных состязаниях по различным видам спорта между компаниями топливно-энергетического комплекса. Кроме этого, работники Группы «Россети» приняли участие во Всероссийском лично-командном турнире по бильярдному спорту «Кубок энергетика», в чемпионате России по шахматам среди корпоративных команд и во Всероссийском полумарафоне «ЗаБег.РФ».

В мае 2023 года состоялся традиционный турнир по мини-футболу, в котором приняли участие команды работников филиалов и исполнительного аппарата Общества.

Работа с ветеранами

Социальная поддержка ветеранов ПАО «Россети» регламентируется Положением о материальной помощи ветеранам ПАО «Россети», которое предусматривает единые для всех ветеранов Общества условия отнесения к категории «ветеран» и единые нормы оказания материальной помощи. Так, ежегодно ко Дню Компании, к профессиональному празднику — Дню энергетика — ветеранам выплачивается единовременная материальная помощь. Кроме того, некоторым категориям ветеранов производится ежемесячная доплата к страховой пенсии, оказывается единовременная материальная помощь ко Дню Победы, предоставляется дополнительное медицинское обслуживание.

Подробнее о деятельности в области управления персоналом см. Отчет о социальной ответственности и корпоративном устойчивом развитии Группы «Россети» за 2023 год

Охрана труда и промышленная безопасность

Система управления охраной труда

Система управления охраной труда (СУОТ), действующая в Группе «Россети», направлена на исключение случаев производственного травматизма и профессиональных заболеваний, формирование навыков безопасного поведения на производстве и предупреждения опасных ситуаций, постоянное улучшение условий труда.

Цель СУОТ — обеспечение непрерывного совершенствования деятельности по безопасности труда и сохранению жизни и здоровья работников Группы «Россети», а также работников подрядных организаций и сторонних лиц.

В рамках СУОТ в компаниях Группы «Россети» работают подготовленные и обученные специалисты, соответствующие профессиональным стандартам, утвержденным Министерством труда и социальной защиты Российской Федерации.

По результатам независимого внешнего аудита качества и эффективности функционирования СУОТ, который завершился в 2022 году, в отчетном году была проведена следующая работа:

- пересмотрено Положение о СУОТ¹;
- принята к руководству [Политика в области охраны труда Группы компаний «Россети»](#);
- разработан Кодекс развития и совершенствования культуры безопасности в Группе компаний «Россети»;
- проведено обучение руководителей и специалистов.

В 2023 году продолжалась работа по снижению производственного травматизма:

- проводились мероприятия по внедрению работ под напряжением;
- развивались и внедрялись цифровые технологии, направленные на организацию безопасного выполнения работ;
- проводилось обучение персонала для улучшения качества расследования и анализа причин несчастных случаев на производстве;
- проведены круглые столы с производителями средств защиты, материалов и приспособлений.

Расходы на охрану труда в Группе компаний «Россети», млн руб.



¹ Приказ от 21.09.2023 № 412.

Производственный травматизм

В 2023 году в компаниях Группы «Россети» произошло 49 случаев производственного травматизма (в 2022 году — 50 случаев), в результате которых пострадали 67 работников (в 2022 году — 62 работника), из них 13 работников пострадали со смертельным исходом, 19 — получили тяжелые травмы, 35 — получили травмы легкой степени тяжести. Число погибших на производстве снизилось с 17 до 13.

Все несчастные случаи тщательно расследовались, по итогам были подготовлены планы мероприятий по устранению причин происшествий. Компания подтверждает, что полное исключение смертельных несчастных случаев на производстве является ее основным стратегическим приоритетом.

Коэффициент общего травматизма с учетом всех пострадавших, в том числе при несчастных случаях с виной сторонних лиц¹



Динамика производственного травматизма в Группе компаний «Россети», шт.



Число пострадавших работников Группы компаний «Россети» по видам происшествий, человек

Показатели	2021	2022	2023
Воздействие электрического тока	18	22	19
Дорожно-транспортное происшествие	14	19	31
Падение с высоты (в том числе собственного роста)	10	15	9
Внешние механические воздействия	4	1	1
Укусы насекомых и животных	—	1	1
Падение предметов	3	2	—
Другие ²	2	2	6

Показатели производственного травматизма работников подрядных организаций

Показатели	2021	2022	2023
Всего несчастных случаев	3	3	3
• Несчастные случаи со смертельным исходом	—	2	1
• Несчастные случаи со степенью тяжести «тяжелая»	3	1	2
• Несчастные случаи со степенью тяжести «легкая»	—	—	—

[Подробнее о реализации мероприятий в области охраны труда см. Отчет о социальной ответственности и корпоративном устойчивом развитии Группы компаний «Россети» за 2023 год](#)

[Подробнее о показателях травматизма по Группе компаний «Россети» см. Приложение 1](#)

¹ Показатель частоты травматизма Кч представляет собой отношение числа пострадавших к среднесписочной численности рабочих и служащих за учетный период, отнесенный к 1 тыс. работающих: $Kч = (N1/Np) * 1000$, где N1 — число пострадавших с утратой трудоспособности на срок более трех рабочих дней и со смертельным исходом; Np — число работающих за определенный период времени (среднесписочная численность работников). Данные коэффициенты частоты несчастных случаев на производстве представлены за 2021 и 2022 годы без учета АО «Электромагистраль», АО «Энергетик», АО «РЭС». За 2023 год коэффициент частоты несчастных случаев на производстве представлен с учетом несчастных случаев в АО «Электромагистраль», АО «Энергетик» и АО «РЭС» с момента присоединения к Группе компаний Россети (ноябрь 2023 года).

² К другим видам происшествий относятся: наезд на работника автомобилем, поражение молнией, утопление, повреждения, нанесенные другим лицом, соревнования, минно-взрывные травмы.

Профессиональные заболевания

Профессиональные заболевания работников Группы компаний «Россети»

Показатели	2021	2022	2023
Случаи профессиональных заболеваний работников, шт.	1	1	1
Число профессиональных заболеваний, повлекших смерть работника, шт.	—	—	—
Количество работников, признанных инвалидами в результате профессионального заболевания, человек	—	—	—

В 2023 году в Группе «Россети» выявлен один случай профессионального заболевания: у водителя автомобиля ПО Центральные электрические сети филиала ПАО «Россети Сибирь» — «Бурятэнерго» (вибрационная болезнь второй степени). Случаев гибели работников из-за профессиональных заболеваний, связанных с родом их деятельности, не зарегистрировано.

Чтобы минимизировать риск возникновения профессиональных заболеваний, Компания стремится донести до всех сотрудников важность здорового образа жизни и соблюдения требований производственной безопасности.

Компания регулярно проводит мониторинг состояния здоровья работников. Целевым значением является проведение обследований и осмотров 100% производственного персонала, что является возможным благодаря работе офиса врача на предприятиях Группы компаний «Россети». Кроме мониторинга здоровья персонала, врачи офиса осуществляют оказание медицинской помощи непосредственно на предприятиях, а также предсменный контроль производственного персонала. В случае получения отрицательного заключения по результатам медицинского осмотра, наличия противопоказаний работники отстраняются от работы.



Обеспечение промышленной безопасности

Требования промышленной безопасности выполняются Компанией в строгом соответствии с законодательством Российской Федерации. Обеспечивается контроль в части выполнения как обязательных, так и дополнительных требований промышленной безопасности.

В эксплуатации Группы компаний «Россети» находятся 778 опасных производственных объектов (ОПО) III и IV классов опасности.

Организация эксплуатации ОПО Компании осуществляется в соответствии с требованиями Федерального закона «О промышленной безопасности опасных производственных объектов»¹ и других нормативных правовых актов в области промышленной безопасности.



В 2023 году были выполнены мероприятия по обеспечению требований промышленной безопасности:

- проведено техническое обслуживание и ремонт ОПО, выполнены 2 867 экспертиз промышленной безопасности, 6 563 технических освидетельствования;
- проведена подготовка и аттестация в области промышленной безопасности 6 844 работников, деятельность которых связана с эксплуатацией ОПО;
- заключены ежегодные договоры обязательного страхования гражданской ответственности владельца опасного объекта за причинение вреда в результате аварии на опасном объекте.



В 2023 году также реализованы проекты в области промышленной безопасности:

- разработаны и направлены предложения в законодательные акты Российской Федерации и НПА в области промышленной безопасности;
- проведена актуализация организационно-распорядительных документов, регламентирующих деятельность в области промышленной безопасности, в соответствии с требованиями законодательства (Порядок подготовки, аттестации и проверки знаний работников в области промышленной безопасности в Группе компаний «Россети»);
- проведена работа по регистрации/исключению, перерегистрации ОПО в Государственном реестре опасных производственных объектов².

В отчетном году при эксплуатации ОПО (подъемных сооружений) в ПАО «Россети» зафиксированы один инцидент и одна авария. Расследование аварий и инцидентов осуществляется в соответствии с требованиями Порядка проведения технического расследования аварий, инцидентов и случаев утраты взрывчатых материалов промышленного назначения³.

- Подробнее о мероприятиях по охране труда и промышленной безопасности см. Отчет о социальной ответственности и корпоративном устойчивом развитии ПАО «Россети» за 2023 год
- Для информации о деятельности Компании в области обеспечения пожарной безопасности см. Приложение 1



¹ Федеральный закон от 21.07.1997 № 116-ФЗ.

² В соответствии с требованиями приказа Ростехнадзора от 08.04.2019 № 140 «Об утверждении Административного регламента Федеральной службы по экологическому, технологическому и атомному надзору предоставления государственной услуги по регистрации опасных производственных объектов в государственном реестре опасных производственных объектов».

³ Утвержден приказом Ростехнадзора от 08.12.2020 № 503.

Развитие регионов и благотворительность

Ответственный налогоплательщик

Группа компаний «Россети» обеспечивает электроснабжение в 82 регионах Российской Федерации. Налоговые платежи компаний Группы «Россети» способствуют наполнению как региональных и местных бюджетов регионов присутствия, так и федерального бюджета. Своевременность уплаты всех налогов, отказ от использования офшорных механизмов снижения налоговой нагрузки, интеграция механизма налогового мониторинга являются атрибутами Группы компаний «Россети» как ответственного налогоплательщика, отвечающего всем критериям прозрачности в этом аспекте.

Один из крупнейших работодателей

Компании Группы «Россети» — это сотни тысяч рабочих мест по всей России. Списочная численность работников компаний Группы «Россети» на 31.12.2023 составила более 235 тыс. человек. Средняя заработная плата по Группе компаний «Россети» в 2023 году составила 81,3 тыс. руб., что превышает средний показатель по России на 10,3%.

Соотношение уровня средней заработной платы в Группе компаний «Россети» и на территории России, тыс. руб.

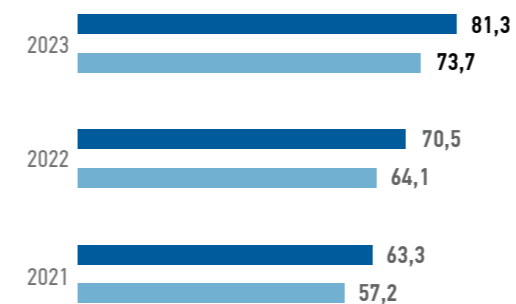

- Средний размер заработной платы в Группе компаний «Россети»
- Средний размер заработной платы на территории Российской Федерации по данным Росстата

Налоговые отчисления Группы компаний «Россети» в бюджеты всех уровней составили

224 622 878 ТЫС. РУБ.







Участие в реализации национальных проектов

Развитие регионов присутствия для Группы компаний «Россети» неразрывно связано с реализацией национальных проектов. Наиболее значимый вклад Компания осуществляет в реализацию таких проектов, как «Комплексный план модернизации и расширения магистральной инфраструктуры на период до 2024 года», «Безопасные и качественные автомобильные дороги», «Жилье и городская среда», «Здравоохранение», «Экология», «Образование», «Демография», «Культура».

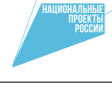
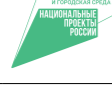
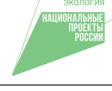
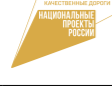
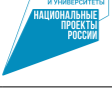

Объекты, мероприятия по обеспечению электроснабжения которых завершены в 2023 году¹

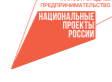
Наименование национального проекта	Количество объектов, шт.	Заявленная максимальная мощность, кВт	Мощность трансформаторов, МВА	Протяженность ЛЭП, км
Всего по всем национальным проектам	980	125 339	156,09	1 130,93
Демография 	64	11 858	23,05	885,78
Здравоохранение 	448	18 962	14,57	29,04
Образование 	90	30 417	50,62	65,81
Жилье и городская среда 	173	36 956	40,24	124,92
Экология 	20	21 671	0,89	3,04
Безопасные и качественные автомобильные дороги 	117	2 609	23,79	13,96
Наука 	1	600	2,00	1,20
Цифровая экономика 	19	93	0,00	1,12
Культура 	42	2 139	0,90	5,42
Малое и среднее предпринимательство 	6	34	0,04	0,65

¹ Договоры ТП / соглашения о переустройстве исполнены.

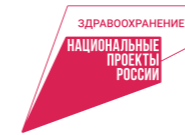

Национальный проект «Здравоохранение»

География проектов:
Краснодар, Краснодарский край, Пенза, Пермь, Томск, Волгоградская область

ПАО «Россети Кубань»

Проект 2-я очередь реконструкции и расширения Краевой клинической больницы № 1 им. профессора С.В. Очаповского в г. Краснодаре

Что сделано Строительство питающих линий электропередачи уровнем напряжения 110 кВ и 10 кВ, а также реконструкция некоторых существующих участков ЛЭП 110 кВ

Результат Объем выделенной мощности — 7,68 МВт

ПАО «Россети Кубань»

Проект Строительство медицинских учреждений в восьми населенных пунктах Краснодарского края

Что сделано Выполнено строительство линейных и подстанционных объектов распределительной сети 0,4–10 кВ

Результат Общий объем выделенной мощности — 3,2 МВт.
Фактическое присоединение будет выполнено по факту завершения строительства объектов здравоохранения и готовности приема напряжения и электрической мощности

ПАО «ТРК»

Проект Строительство поликлиники на 400 посещений в смену в г. Томске

Что сделано Технологическое присоединение с максимальной мощностью присоединяемых энергопринимающих устройств 600 кВт

Результат Обеспечение медицинским обслуживанием жителей вновь возводимого микрорайона «Южные ворота»

ПАО «Россети Урал»

Проект Строительство новой краевой инфекционной больницы в г. Перми

Что сделано Установлено две блочных КТП (каждая из которых оснащена двумя трансформаторами по 1 тыс. кВА каждый). Проложены кабельные линии 6–0,4 кВ (общая протяженность — 800 м)

Результат Обеспечена выдача мощности в объеме 3 МВт

ПАО «Россети Волга»

Проект Строительство нового лабораторно-диагностического корпуса областного онкологического диспансера в г. Пензе

Что сделано Построены две кабельные линии 10 кВ протяженностью 2,8 км каждая. На территории диспансера смонтированы две трансформаторные подстанции 10/0,4 кВ, каждая с трансформаторами по 2 500 кВА

Результат Обеспечено надежное энергоснабжение нового медицинского объекта от центра питания ПС 110 кВ «Юбилейная»

ПАО «Россети Юг»

Проект Строительство нового фельдшерско-акушерского пункта (ФАП) в станице Качалинской Иловлинского района Волгоградской области

Что сделано Для бесперебойного электроснабжения медучреждения энергетики Компании предоставили 21 кВт мощности и построили два участка воздушных линий электропередачи 0,4 кВ

Результат Порядка 550 жителей станицы, а также близлежащих сел и хуторов смогут теперь получать своевременную квалифицированную медицинскую помощь, не выезжая за 60 км в районный центр



Национальный проект «Безопасные и качественные дороги»

География проектов:
Краснодарский край, Пенза, Липецк, Рязанская область, Томская область



Национальный проект «Экология»

География проектов:
Краснодарский край, Ленинградская область, Смоленская область, Ярославская область, Калининградская область

ПАО «Россети Кубань»

Проект	Строительство новой скоростной автомобильной магистрали к транспортному переходу через Керченский пролив
Что сделано	Проектирование и строительство пяти БКТП 10/0,4 кВ, проектирование и сооружение СП-10 кВ с установкой двух линейных ячеек на ПС 110/10 кВ «Радуга», а также строительство питающих ЛЭП 10 кВ общей протяженностью более 6 км
Результат	Объем присоединенной мощности составил 376 кВт

ПАО «Россети Волга»

Проект	Реконструкция автодороги, которая обеспечивает кратчайший маршрут перевозки грузов и пассажиров от аэропорта до выезда на автомобильную дорогу федерального значения Р-208 Тамбов — Пенза, минуя центр г. Пензы
Что сделано	Построена ВЛ-10 кВ и установлена КТП 10 кВ
Результат	Подключено наружное освещение автодороги общей мощностью 38 кВт

ПАО «Россети Кубань»

Проект	Технологическое присоединение солнечных электростанций в Лабинском районе Краснодарского края
Что сделано	Строительство ПС 110/10 кВ «Ясная» с установкой одного трансформатора мощностью 40 МВА, а также заходы ВЛ-110 кВ
Результат	Выработка электроэнергии электростанцией за год будет составлять более 50 млн кВт • ч. Этого объема достаточно, чтобы покрыть все энергопотребление Лабинского района, или около 30 тыс. семей

ПАО «Россети Ленэнерго»

Проект	Строительство объектов зарядной инфраструктуры для быстрой зарядки электромобилей мощностью 150 кВт и возможностью одновременной зарядки двух электромобилей
Что сделано	Завершены работы по установке 6 электрозарядных станций (ЭЗС)
Результат	Вместе с новыми зарядными станциями количество ЭЗС ПАО «Россети» Ленэнерго» составляет 73 шт., из них 62 для быстрой зарядки автомобиля

ПАО «Россети Центр»

Проект	Реконструкция автодороги по ул. 50 лет НЛМК в г. Липецке
Что сделано	Переустройство 2хКЛ-10 кВ — монтаж 789 м. Переустройство 6хКЛ-110 кВ в части защиты сущ. КЛ-110 кВ — 600 м, монтаж ВОЛС (16 волокон) — 1 118 м, монтаж ВОЛС (8 волокон) — 2 213 м
Результат	Освобождение земельного участка от электросетевых объектов ПАО «Россети Центр»

ПАО «Россети Центр и Приволжье»

Проект	Капитальный ремонт автомобильной дороги Тарадеи — Кулики — Федосово в Шацком районе Рязанской области
Что сделано	Работы по переустройству ВЛ-0,4кВ протяженностью 228 м, переустройству ВЛ-10кВ протяженностью 67 м, переустройству ВЛ-10кВ протяженностью 174 м, демонтажу и монтажу 14 шт. опор
Результат	Соответствие автомобильной дороги нормативным требованиям

ПАО «Россети Центр»

Проект	Строительство станции водоочистки в д. Богородицкое Козинского сельского поселения Смоленского района Смоленской области
Что сделано	Выполнено технологическое присоединение объекта. Объем присоединенной мощности — 0,2 МВА. Протяженность ЛЭП — 1,03 км
Результат	Реализация проекта позволила обеспечить населенный пункт (д. Богородицкое) централизованной системой водоснабжения надлежащего качества

ПАО «Россети Центр»

Проект	Строительство станции водоочистки мощностью 1 тыс. м³ в сутки в с. Новый Некоуз Ярославской области
Что сделано	Выполнено технологическое присоединение объекта. Объем присоединенной мощности — 0,5 МВА. Протяженность ЛЭП — 1,42 км
Результат	Строительство станции водоочистки обеспечит повышение качества питьевой воды благодаря многоступенчатой системе очистки воды, включающей в себя обезжелезивание, фильтрацию и обеззараживание

ПАО «Россети Центр и Приволжье»

Проект	Строительство автомобильной дороги Князево — Топилы в Скопинском и Милославском районах Рязанской области
Что сделано	Работы по переустройству электрических сетей, демонтажу/монтажу опор
Результат	Соответствие автомобильной дороги нормативным требованиям

ПАО «ТРК»

Проект	Строительство автоматического пункта весового и габаритного контроля транспортных средств в движении на 273-м км автомобильной дороги Томск — Кургала — Колпашево в Колпашевском районе Томской области
Что сделано	Технологическое присоединение с максимальной мощностью присоединяемых энергопринимающих устройств 10 кВт
Результат	Осуществлен монтаж новых светофорных систем, а также систем автоматического весового и габаритного контроля

АО «Россети Янтарь»

Проект	Производственный комплекс в промышленном парке «Черняховск» в Калининградской области
Что сделано	Обеспечено 28 МВт мощности
Результат	В промышленном парке «Черняховск» откроется самое крупное в России производство оборудования для солнечной энергетики, которое будет выпускать более 1 ГВт кремниевых пластин в год. Это позволит удвоить производство в области зеленой энергетики в России

АО «Россети Янтарь»

Проект	Строительство новых электрозарядных станций
Что сделано	Завершены работы по установке 4 ЭЗС быстрого типа (мощностью 150 кВт)
Результат	В зоне эксплуатационной ответственности Компании находится 11 ЭЗС, которые расположены в городах прибрежно-курортной зоны и в крупных городах по направлению к восточной границе Калининградской области

АО «Россети Сибирь»

Проект	Перевод на электрическое отопление жилых домов частного сектора г. Улан-Удэ в рамках федерального проекта «Чистый воздух»
Что сделано	Начаты работы по разработке проектной документации по Левобережной зоне г. Улан-Удэ. Определен подходящий вид электроотопительного оборудования. Переведено на электроотопление пилотное домовладение
Результат	Начата работа над проектированием в Левобережной зоне г. Улан-Удэ, в том числе пилотного проекта на Левом берегу, куда входят три ДНТ с 1 852 домовладениями. Это позволит снизить экологическую нагрузку, улучшить ситуацию, в том числе и с выбросом в атмосферу загрязняющих веществ



Национальный проект «Туризм и индустрия гостеприимства»

География проектов:
Республика Адыгея, Свердловская область

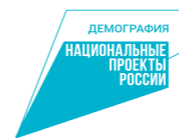

Национальный проект «Демография»

География проектов:
Санкт-Петербург, Республика Мордовия, Белгород, Калужская область, Нижегородская область

ПАО «Россети Кубань»

Проект Строительство всепогодного горного экокурорта «Лагоняки» в Республике Адыгея

Что сделано Выполняется строительство двухтрансформаторной подстанции 110 кВ, питающих линий 110 кВ общей протяженностью более 80 км, а также распределительной сети 10 кВ общей длиной около 10 км в воздушном и кабельном исполнении

Результат Объем запрашиваемой мощности составляет почти 16 МВт.
Создание горного экокурорта обеспечит возможности для ускоренного развития туризма на юге России

ПАО «Россети Урал»

Проект Туристический центр «Пристань Гари» в Гаринском городском округе

Что сделано Для подключения туристического кластера к сетям Компании энергетики создали новую распределительную электросетевую инфраструктуру:

- воздушные линии электропередачи классом напряжения 10 кВ и 0,4 кВ с применением самонесущего изолированного провода (700 м);
- однотрансформаторную подстанцию 10/0,4 кВ (1 690 кВА);
- два линейных разъединителя 10 кВ;
- реконструкцию трансформаторной подстанции № 952 (250 кВА)

Результат Проект призван повысить туристическую привлекательность как Гаринского городского округа, так и региона в целом

ПАО «Россети Ленэнерго»

Проект Многофункциональный спортивный центр в Санкт-Петербурге

Что сделано Для надежного электроснабжения объекта специалисты Компании проложили кабельные линии 0,4 кВ и смонтировали систему учета электроэнергии

Результат Обеспечена мощность 500 кВт. Источник питания — подстанция 110 кВ «Завод Либкнехта»

ПАО «Россети Волга»

Проект Строительство Заречного дома-интерната для престарелых и инвалидов в Республике Мордовия

Что сделано Выполнено строительство ВЛЗ-10 кВ протяженностью 3,64 км, КЛ-10 кВ — 0,64 км, смонтирована двухтрансформаторная КТП-10/0,38 кВ с установленной мощностью трансформаторов 2*1 000 кВА, а также построены КЛ-0,38 кВ — 0,2 км

Результат Обеспечено технологическое присоединение объекта

ПАО «Россети Центр»

Проект Строительство центра для занятий художественной гимнастикой, прыжками на батуте и спортивной акробатикой «Сирень» в г. Белгороде

Что сделано Работы по переустройству сетей электроснабжения: 14 КЛ-0,4 кВ общей протяженностью 2 045 м, 12 КЛ-6 кВ общей протяженностью 2 326 м. Работы по демонтажу/монтажу ТП-48

Результат Спортивный центр открыт и полностью функционирует, здесь планируется проводить крупные региональные соревнования

ПАО «Россети Центр и Приволжье»

Проект Физкультурно-оздоровительный комплекс «Акватория» в Балабанове Калужской области

Что сделано Выполнено технологическое присоединение. Объем присоединенной мощности — 0,32 МВА. Протяженность ЛЭП — 0,52 км

Результат Построен первый муниципальный бассейн в Боровском районе Калужской области. В новом спортивном комплексе есть 10- и 25-метровые бассейны, обеспечен спуск к воде для маломобильного населения

ПАО «Россети Центр и Приволжье»

Проект Новослободский дом-интернат для престарелых и инвалидов в Думиничском районе Калужской области

Что сделано Выполнено технологическое присоединение. Объем присоединенной мощности — 0,5 МВА. Протяженность ЛЭП — 1,1 км

Результат Расширены возможности учреждения, улучшены условия проживания пожилых и людей с инвалидностью

ПАО «Россети Центр и Приволжье»

Проект Строительство крытого футбольного манежа на территории спортивного комплекса «Борский» в Нижегородской области

Что сделано Выполнено технологическое присоединение. Объем присоединенной мощности — 1,26 МВА. Протяженность ЛЭП — 1,66 км

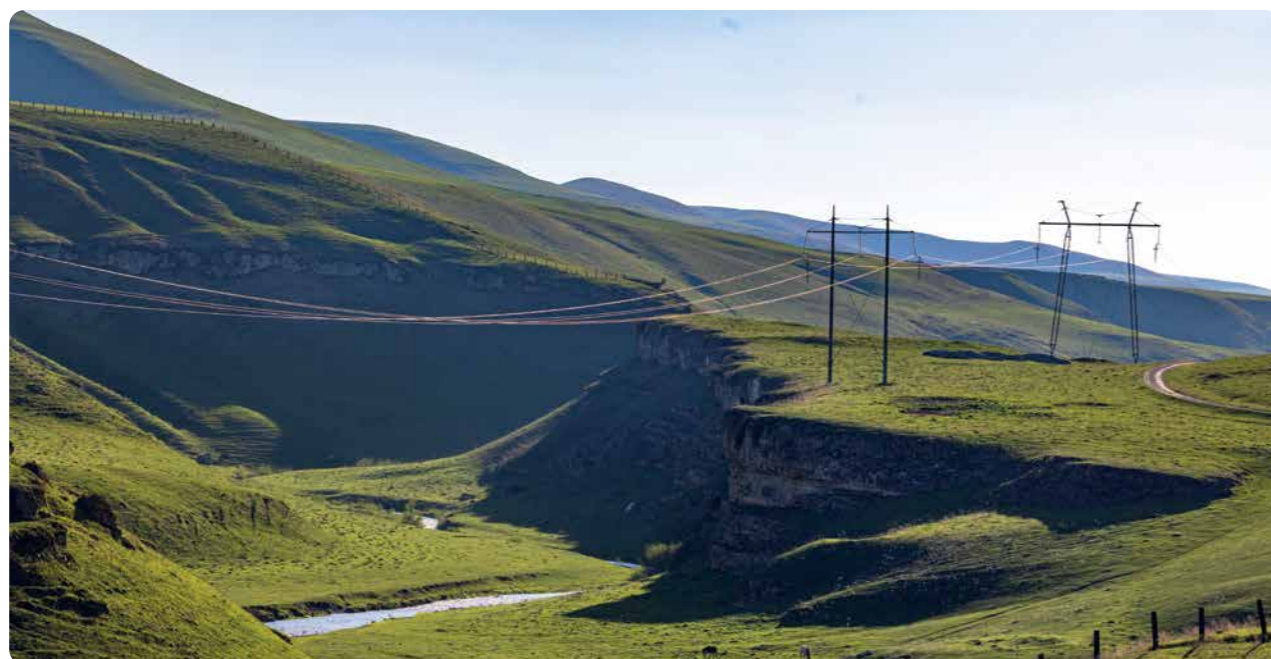



Национальный проект «Образование»

География проектов:

Республика Чувашия, Пермь, Белгородская область, Орел, Москва, Санкт-Петербург

ПАО «Россети «Волга»

Проект Строительство общеобразовательной школы г. Мариинский Посад Республики Чувашия

Что сделано В рамках технологического присоединения построены ВЛЗ-10 кВ протяженностью 2 569 м, КЛ-10 кВ протяженностью 567 м, а также смонтирована двухтрансформаторная КТП-10/0,4 кВ установленной мощностью 2x400 кВА

Результат Школу могут посещать 329 учеников, здесь открыли новый ИТ-класс

ПАО «Россети Урал»

Проект Новый образовательный кластер авиационного техникума им. А.Д. Швецова в г. Перми

Что сделано В рамках технологического присоединения энергетики провели:

- обновление распределительных устройств 0,4/6 кВ;
- установку двух новых трансформаторов мощностью 1,25 МВА каждый

Результат Расширены возможности одного из профильных учебных заведений для развития отечественной отрасли двигателестроения

ПАО «Россети Центр»

Проект Строительство школы на 1 тыс. мест в мкр. Новосадовый-41 Белгородского района Белгородской области

Что сделано Выполнено технологическое присоединение. Объем присоединенной мощности — 1,26 МВА. Протяженность ЛЭП — 0,46 км

Результат Школа введена в эксплуатацию. Современное пространство для получения качественных знаний готово к учебному процессу

ПАО «Россети Ленэнерго»

Проект Строительство новой школы в Санкт-Петербурге

Что сделано Построена блочная комплектная трансформаторная подстанция 10/0,4 кВ, проложены кабельные линии 10 и 0,4 кВ, смонтирована интеллектуальная система учета электроэнергии

Результат Выделено 963 кВт дополнительной мощности. Школа рассчитана на 1 100 учеников: 44 класса по 25 человек

ПАО «Россети Московский регион»

Проект Электроснабжение Дворца пионеров на Воробьевых горах в г. Москве

Что сделано Установлены две блочные комплектные трансформаторные подстанции с трансформаторами 2x1 600 кВА и 2x630 кВА, оборудованные системами учета электроэнергии, телемеханики с функцией телесигнализации, телеизмерения и телеуправления, релейной защиты и автоматики. Проложены две кабельные линии 10 кВ и 32 кабельные линии 0,4 кВ общей протяженностью более 11,3 км

Результат Увеличение мощности составило 2,3 МВт. Объект будет обеспечен электроснабжением по второй категории надежности, и в случае технологического нарушения на одной линии напряжение будет подано по резервной

ПАО «Россети Центр»

Проект Лаборатория цифровой трансформации при Орловском государственном аграрном университете им. Н.В. Парахина

Что сделано В лаборатории воссоздана архитектура цифрового района электрических сетей, размещены весь комплекс объектов распределенной автоматизации, столбовая трансформаторная подстанция, высокоавтоматизированное рабочее место диспетчера РЭС

Результат Представленное современное оборудование отечественных производителей позволяет на практике обучить учащихся университета технологическим процессам и решить задачу по подготовке высококвалифицированных кадров Орловской области



Национальный проект «Культура»

География проектов:

Санкт-Петербург, Республика Мордовия, Белгород, Калужская область, Нижегородская область

АО «Россети Янтарь»

Проект Реконструкция бастиона «Литва» в Калининграде

Что сделано Обеспечена необходимая объекту мощность 15 кВт. Объем мероприятий: строительство ЛЭП-0,4 кВ от ТП-869 с установкой СП-0,4 кВ, организация системы учета электроэнергии

Результат Исторической локации вернули жизнь: создали туристический маршрут по местам, где когда-то бывал молодой Петр I, и выставку, посвященную истории флота

ПАО «Россети Ленэнерго»

Проект Рощинский центр культурного досуга в Выборгском районе Ленинградской области

Что сделано Выделили 240 кВт дополнительной мощности тренировочной площадке центра

Результат Общий объем присоединенной мощности превысил 760 кВт. Электроснабжение объекта осуществляется по сетям 0,4 кВ. Центр проводит различные мероприятия для жителей поселков Рощино, Цвелодубово и Пушное Ленинградской области

ПАО «Россети Юг»

Проект Подключение к сетям Компании Архиерейских палат с домовою церковью Спаса Всемилоостивого, входящих в архитектурный ансамбль Астраханского кремля

Что сделано Предоставленная мощность — 150 кВт

Результат Астраханский кремль — главная достопримечательность областного центра. В ходе полного комплекса ремонтно-реставрационных работ воссоздано внутреннее убранство палат, на церкви установлен утраченный купол с крестом, покрытый сусальным золотом

ПАО «Россети Юг»

Проект Реконструкция бывшего кинотеатра «Победа» в г. Волгограде

Что сделано Установили новую трансформаторную подстанцию. Одно из старейших зданий города получило 520 кВт дополнительной мощности

Результат В стенах легендарного здания разместят областной кукольный театр и театральные студии для детей. Новое пространство назвали Домом детства





Национальный проект «Жилье и городская среда»

География проектов:

Ростовская область, Волгоградская область, Москва, Санкт-Петербург, Ленинградская область



ПАО «Россети Юг»

Проект Строительство очистных сооружений и разводящих сетей водоснабжения в Неклиновском районе, селе Самбек в Ростовской области

Что сделано Объем строительства составил 6,8 км ВЛ 10 кВ, заявленная максимальная мощность объекта — 194,71 кВт

Результат Реализация объекта строительства очистных сооружений и разводящих сетей позволила обеспечить водоснабжением более 2 тыс. жителей села Самбек

ПАО «Россети Юг»

Проект Строительство новых многоквартирных жилых комплексов в Тракторозаводском, Дзержинском, Центральном и Советском районах Волгоградской области

Что сделано Проложили кабельные линии общей протяженностью свыше 4,4 км. Построили трансформаторную подстанцию мощностью 400 кВА. Поменяли восемь опор

Результат Реализовано технологическое подключение новостроек

ПАО «Россети Московский регион»

Проект Строительство ЖК «Царицыно-2» в г. Москве

Что сделано Для электроснабжения семи многоэтажных корпусов установлены шесть трансформаторных подстанций с трансформаторами разного уровня мощности: 400 кВА, 1 200 кВА, 1 600 кВА. Проложены четыре кабельные линии 10 кВ и 144 кабельные линии 0,4 кВ общей протяженностью 24,5 км

Результат Совокупная присоединенная мощность составит 14,75 МВт.

Жилой комплекс обеспечен электроснабжением по второй категории надежности, и в случае технологического нарушения на одной линии напряжение будет подано по резервной

ПАО «Россети Ленэнерго»

Проект Подключение к электросетям Компании новых жилых комплексов

Что сделано Подключили к электрическим сетям компании 42 жилых комплекса на территории Санкт-Петербурга и Ленинградской области. Среди них — ЖК «Новое Сертолово» (1,3 МВт) и ЖК «Верево Сити» (1,1 МВт), апарт-отель VALO (1,6 МВт), UP-квартал «Пушкинский» (966 кВт)

Результат Общая присоединенная мощность составила 28,8 МВт

Благотворительная и спонсорская деятельность

Основные направления благотворительной помощи:

- деятельность в сфере образования, науки, культуры, искусства, просвещения;
- деятельность в сфере физической культуры и спорта (за исключением профессионального спорта);
- социальная поддержка и защита граждан;
- охрана и должное содержание зданий, объектов и территорий, имеющих историческое, культовое, культурное или природоохранное значение;
- социальная реабилитация детей-сирот, детей, оставшихся без попечения родителей;
- деятельность в сфере профилактики и охраны здоровья граждан, а также пропаганды здорового образа жизни;
- деятельность в сфере охраны окружающей среды и защиты животных;
- поддержка общественно значимых молодежных инициатив;
- оказание помощи физическим лицам в случае необходимости лечения.

Спонсорская поддержка в течение 2023 года оказывалась по направлениям:



поддержка и популяризация физической культуры и спорта;



популяризация культуры и искусства в рамках поддержки выставочных проектов государственных музеев;



поддержка крупнейших отраслевых форумов и конференций;



поддержка ключевых мероприятий социально-экономической и общественно-политической направленности.

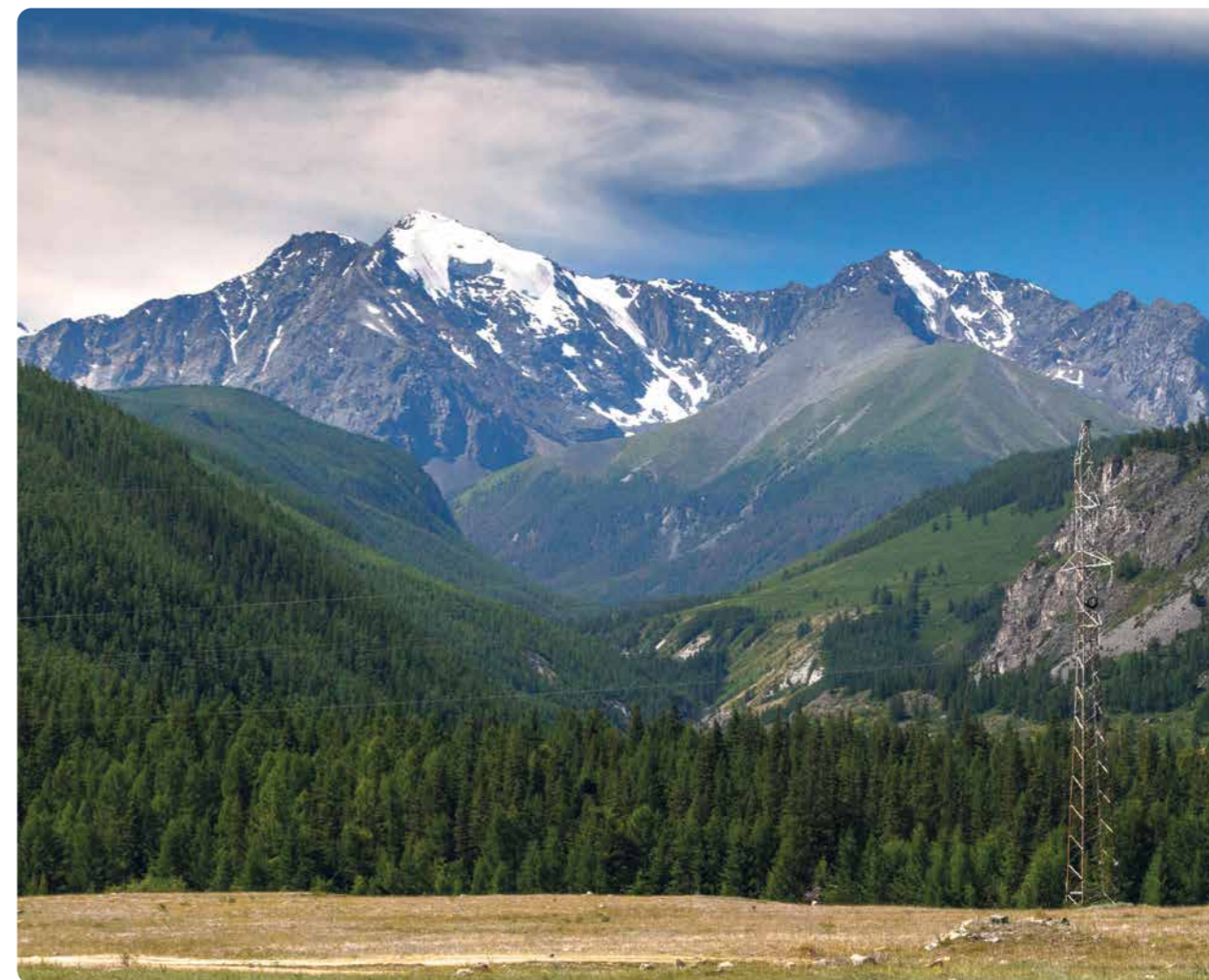

КОРПОРАТИВНОЕ УПРАВЛЕНИЕ

ПОДДЕРЖИВАЕМ ЭФФЕКТИВНОСТЬ

7++

«РАЗВИТАЯ ПРАКТИКА
КОРПОРАТИВНОГО УПРАВЛЕНИЯ» —
РЕЙТИНГ ПО ШКАЛЕ НРКУ

89%

ОЦЕНКА ЭФФЕКТИВНОСТИ
КОРПОРАТИВНОГО УПРАВЛЕНИЯ
ПАО «РОССЕТИ»

Обращение Председателя Совета директоров

Уважаемые коллеги!

Эффективно функционирующая система корпоративного управления — один из ключевых факторов, влияющих на стабильность и успешное развитие любого бизнеса. Для ПАО «Россети» это особенно важно, поскольку Компания входит в число крупнейших российских публичных акционерных обществ и является головной структурой Группы, включающей 45 дочерних и зависимых обществ Компании.

В 2023 году Совет директоров уделял особое внимание совершенствованию системы корпоративного управления. В связи с прошедшей реорганизацией были приняты решения о приведении к единому стандарту внутренних нормативных документов ПАО «Россети» и дочерних обществ. Утверждены в новых редакциях Политика в области качества, Политика управления рисками и внутреннего контроля, Политика внутреннего аудита, Антикоррупционная политика, Информационная политика.

Еще одной важной задачей Совета директоров стало внедрение передовых ESG-практик в работу Компании, что соответствует рекомендациям Банка России¹. Это позволяет не только своевременно выявлять риски наступления негативных событий, но и определять новые возможности, которые могут быть использованы при планировании и ведении деятельности Группы «Россети». В 2023 году были утверждены основополагающие документы в этой сфере — Политика в области устойчивого развития и Политика в области изменения климата.

Александр Новак

Заместитель Председателя Правительства Российской Федерации, Председатель Совета директоров ПАО «Россети»

Кроме того, Совет директоров традиционно обеспечил стратегическое руководство Компанией, оценку достижений целевых ориентиров по ключевым направлениям развития, принял решения по вопросам финансово-экономической и инвестиционной деятельности, кадровой политики. Всего состоялось 36 заседаний, на которых было рассмотрено 156 вопросов.

Комитеты Совета директоров обеспечили реализацию всех плановых задач и учет многочисленных аспектов, связанных с изменением структуры управления вследствие принятых акционерами решений о реорганизации.

Следует отметить, что в декабре 2023 года Российский институт директоров (РИД) провел независимую оценку системы корпоративного управления ПАО «Россети». Эксперты провели анализ по следующим четырем компонентам: права акционеров, деятельность органов управления и контроля, раскрытие информации, устойчивое развитие и ESG. При этом учитывалась также проведенная реорганизация. По итогам присвоен рейтинг НРКУ 7++, свидетельствующий о том, что Компания следует значительному числу рекомендаций российского Кодекса корпоративного управления и стандартов в области устойчивого развития.



¹ Информационное письмо Банка России от 16.12.2021 № ИН-06-28/96 «О рекомендациях по учету советом директоров публичного акционерного общества ESG-факторов, а также вопросов устойчивого развития».

Меморандум контролирующего акционера

Основание и цель владения акциями

ПАО «Россети», в ведении которого находятся магистральные и распределительные электрические сети, обеспечивает координацию работы сетевых организаций Российской Федерации, в том числе в рамках реализации технической, финансовой политики и планирования инвестиций.

За ПАО «Россети» закреплены стратегические и контрольные функции, а также решение институциональных задач, стоящих перед всей отраслью. Данная задача предусмотрена действующей Стратегией развития электросетевого комплекса Российской Федерации, утвержденной распоряжением Правительства РФ от 03.04.2013 № 511-р.

Преобладающая доля государства в структуре акционерного капитала ПАО «Россети» (75,2780% от размещенных акций¹) позволяет проводить эффективную политику в подконтрольном секторе экономики.

Ключевые задачи в отношении актива:

- гарантированное обеспечение энергетической безопасности на уровне субъектов Российской Федерации и страны в целом;
- обеспечение надежного, качественного и доступного энергоснабжения потребителей;
- развитие электросетевой инфраструктуры в целях устойчивого социально-экономического роста Российской Федерации;
- создание условий для перехода к экологически чистой и ресурсосберегающей энергетике, стимулирование рационального природопользования и энергетической эффективности;
- формирование долгосрочных экономически обоснованных тарифов на услуги по передаче электрической энергии, обеспечивающих эффективное функционирование электросетевого комплекса и развитие экономики;
- повышение результативности и эффективности всех уровней управления электросетевым комплексом;
- увеличение научного и инновационного потенциала электросетевого комплекса, стимулирование развития смежных отраслей;
- максимальное использование оборудования, произведенного на территории Российской Федерации;
- обеспечение привлекательного возврата на капитал для всех инвесторов.

¹ С учетом размещенных акций дополнительного выпуска ценных бумаг (государственный номер выпуска 1-01-65018-D-109D от 21.08.2023).

Целевые ориентиры в области корпоративного управления

Российская Федерация, являясь контролирующим акционером ПАО «Россети», в полной мере осознает важность совершенствования корпоративного управления ПАО «Россети», стремится к обеспечению открытости и прозрачности его деятельности, внедрению в его деловую практику рекомендаций Кодекса корпоративного управления Банка России и лучших мировых стандартов.

Российская Федерация в лице Росимущества ежегодно участвует в выдвижении независимых директоров в Совет директоров ПАО «Россети». Основные цели — развитие института корпоративного управления с учетом передовых стандартов и принципов, создание условий для повышения инвестиционной привлекательности и роста капитализации ПАО «Россети». Количество независимых директоров соответствует правилам листинга. Снижение ниже текущего уровня не планируется.

Представители Росимущества принимают участие в годовых собраниях акционеров, предоставляя возможность миноритарным акционерам напрямую задать вопросы относительно перспектив развития ПАО «Россети».

Как контролирующий акционер Российская Федерация поддерживает инициативы ПАО «Россети» по защите прав и интересов миноритарных акционеров, а также по повышению инвестиционной привлекательности ПАО «Россети».

Дивидендная политика ПАО «Россети» основывается на строгом соблюдении прав акционеров, предусмотренных законодательством Российской Федерации, и ориентирована на одновременное стратегическое развитие Компании и повышение инвестиционной привлекательности ПАО «Россети» и рост его рыночной капитализации. Решение Общего собрания акционеров ПАО «Россети» по вопросу о выплате дивидендов принимается в соответствии с рекомендациями Совета директоров ПАО «Россети» на основе финансовых результатов ПАО «Россети», в том числе определяемых по данным консолидированной отчетности по МСФО.

Система корпоративного управления

Модель корпоративного управления





Эффективно функционирующая система корпоративного управления — одна из составляющих успешного развития Общества, обеспечивающая необходимый баланс интересов акционеров, инвесторов, кредиторов, работников. ПАО «Россети» входит в число крупнейших по масштабам деятельности российских публичных компаний.

Количество акционеров Компании на конец отчетного периода составляло более 928 тыс. лиц. Общее количество акционеров — физических лиц по состоянию на 31.12.2023 составляет 925,7 тыс. лиц. По сравнению с началом отчетного года принадлежащая физическим лицам доля в уставном капитале Общества увеличилась с 5,7 до 6,31%.

Большое количество акционеров — физических лиц возлагает на Компанию высокую ответственность в части обеспечения реализации их прав. В связи с чем в Компании данной работе уделяется особое внимание.

Модель корпоративного управления ПАО «Россети» представляет собой систему взаимоотношений между акционерами, Советом директоров Общества, исполнительными органами Общества, местными сообществами на территориях присутствия Компании и иными заинтересованными лицами (стейкхолдерами), которая обеспечивает деятельность и направление развития, управление и контроль, правила и процедуры принятия корпоративных решений в Обществе и в Группе компаний «Россети» в целом.

Цели корпоративного управления:

-  рост акционерной стоимости, рыночной капитализации и инвестиционной привлекательности Общества;
-  получение прибыли по итогам деятельности Общества;
-  стабильное и предсказуемое развитие Общества и реализация его стратегии;
-  обеспечение эффективного управления активами Общества и его дочерних обществ;
-  совершенствование системы управления, мотивации, практик преемственности менеджмента и работников.

Практика корпоративного управления в Компании основана на принципах корпоративного управления, закрепленных в Кодексе корпоративного управления Банка России, а также положениях Кодекса корпоративного управления Общества².

Структура акционерного капитала Общества, %



¹ С учетом размещения акций дополнительного выпуска.
² Протокол заседания Совета директоров Общества от 22.11.2021 № 556.



Прозрачность

Общество обеспечивает своевременное раскрытие полной и достоверной информации обо всех существенных фактах, касающихся его деятельности, результатах деятельности (в том числе социальной и экологической), структуре собственности и управления Обществом, а также свободный доступ к такой информации акционерам и иным заинтересованным лицам.

В 2023 году российская экономика и финансовый рынок продолжали находиться в условиях беспрецедентного санкционного давления. В экстраординарных условиях ведения деятельности Компания приложила максимальные усилия для сохранения базовых, зарекомендовавших себя механизмов корпоративных отношений и практик корпоративного управления в части публичного раскрытия информации.



Подотчетность

Согласно законодательству Российской Федерации, Кодексу корпоративного управления Банка России и международным стандартам корпоративного управления Совет директоров Общества подотчетен Общему собранию акционеров Общества.



Справедливость

Общество обязуется обеспечивать равное и справедливое отношение ко всем акционерам, защищать их права и предоставляет всем акционерам возможность получения эффективной защиты в случае нарушения их прав.



Ответственность

Общество признает и обеспечивает предусмотренные законодательством Российской Федерации права акционеров и всех заинтересованных сторон.



Устойчивое развитие

Достижение Обществом стратегических целей основывается на принципах устойчивого развития и направлено на соблюдение прав и интересов как акционеров Общества, так и других заинтересованных сторон. Ключевыми целями Общества в области устойчивого развития являются: обеспечение надежного, качественного и доступного энергоснабжения для комфортной жизни людей и свободного роста экономики России; развитие ЕНЭС; технологическое и инновационное развитие; приумножение возможностей профессионального роста работников при осуществлении управленческих мероприятий, направленных на сокращение отрицательного и расширение положительного социально-экологического воздействия.



Приоритеты корпоративного управления Общества

- Уважение и гарантии прав и законных интересов акционеров, инвесторов, а также стейкхолдеров Общества
- Обеспечение информационной и финансовой прозрачности деятельности Общества
- Предсказуемая дивидендная политика Общества, учитывающая разумные ожидания инвесторов
- Эффективный и профессиональный Совет директоров, подотчетный акционерам Общества, и его активное участие в стратегическом планировании, управлении и контроле бизнес-процессов
- Последовательность и коллегиальность в принятии решений
- Нулевая толерантность к коррупции и мошенничеству
- Высокие стандарты деловой этики и комплаенс
- Минимизация и урегулирование корпоративных конфликтов
- Эффективное управление рисками
- Развитые корпоративная культура и практика корпоративной социальной ответственности
- Повышенное внимание к внедрению ESG-подходов
- Оперативное реагирование на вызовы внешней среды
- Учет мнения миноритарных акционеров Общества и компаний Группы «Россети» при осуществлении корпоративного управления
- Непрерывное совершенствование практики корпоративного управления



Основные направления политики в области корпоративного управления

- Внедрение единых стандартов управления в Группе компаний «Россети»
- Повышение операционной эффективности, совершенствование системы управления Обществом и Группой компаний «Россети», улучшение качества бизнес-процессов
- Профессиональное взаимодействие с инвесторами, работниками и партнерами Общества
- Совершенствование информационной открытости Компании, механизмов внутреннего контроля и аудита
- Внедрение элементов корпоративного управления, способствующих объективному и качественному раскрытию Обществом нефинансовой информации

Соблюдение Обществом принципов и приоритетов корпоративного управления во всех сферах своей деятельности позволяет обеспечить достижение поставленных целей корпоративного управления, в первую очередь обеспечить рост акционерной стоимости и инвестиционной привлекательности Общества и Группы компаний «Россети» в целом.

Общество следует требованиям законодательства, Правилам листинга ПАО Московская Биржа и признанным в российской и международной практике стандартам корпоративного управления, своевременно внедряя

в практику корпоративного управления необходимые изменения и обеспечивая высокую эффективность управленческих решений. Общество осуществляет систематическую оценку корпоративного управления с представлением ее результатов на рассмотрение Совета директоров Общества (его профильного Комитета).

 Подробнее об особенностях ключевых элементов системы корпоративного управления Общества см. в Уставе и внутренних документах ПАО «Россети», размещенных на сайте <https://www.rosseti.ru> в разделе Главная / Компания / Устав и внутренние документы

Структура корпоративного управления¹

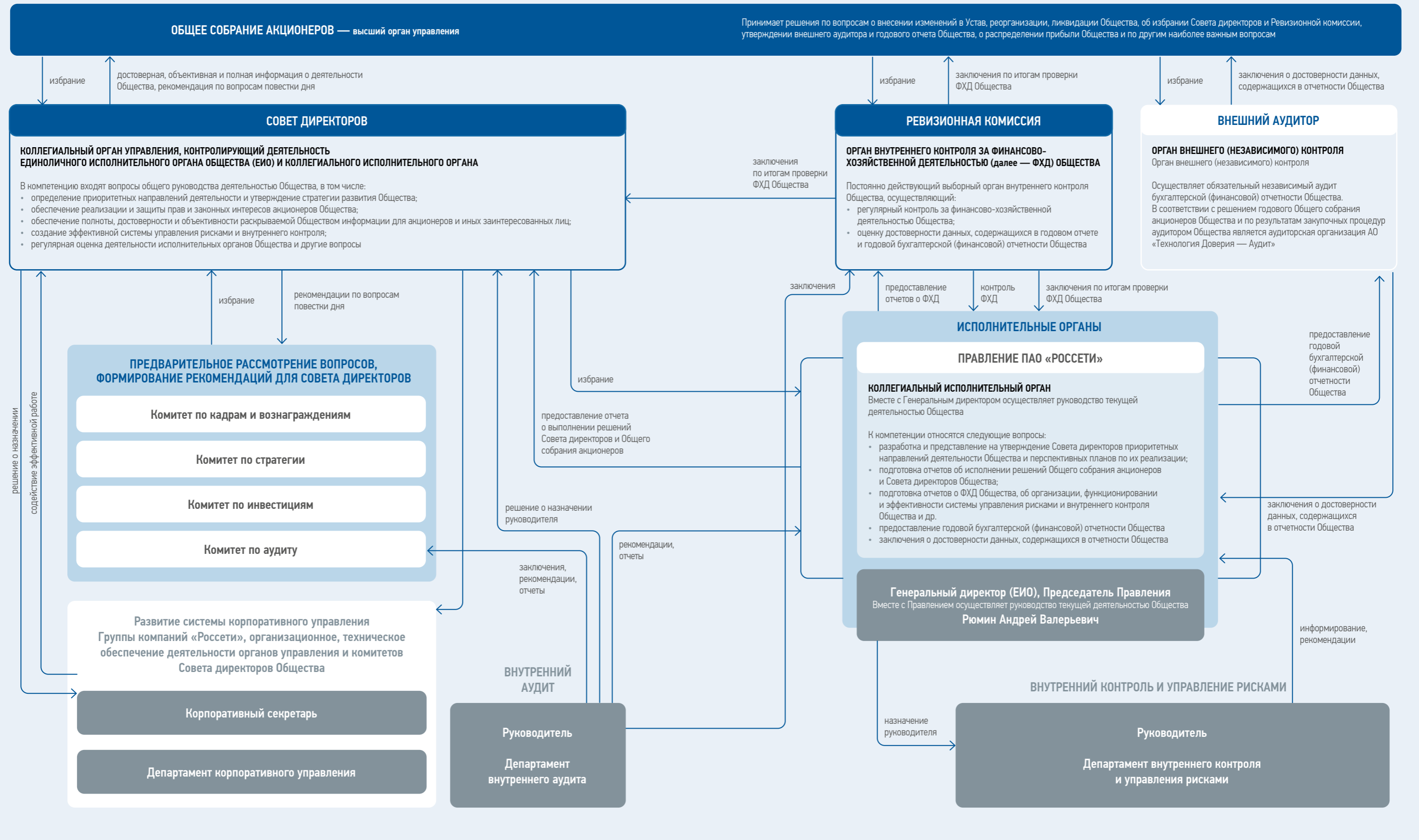

¹ По состоянию на 31.12.2023.

Особенности модели корпоративного управления ПАО «Россети»

Основным (контролирующим) акционером и владельцем 75,28%¹ обыкновенных акций ПАО «Россети» выступает Российская Федерация в лице Росимущества. Статус компании с государственным участием предусматривает ряд особенностей управления, в том числе:

- ПАО «Россети» управляет электросетевым комплексом России. Основная цель деятельности Общества определена как обеспечение надежности функционирования электросетевого комплекса и бесперебойного электроснабжения потребителей. ПАО «Россети» также координирует действия сетевых компаний Группы «Россети», в том числе в области тарифов, технической политики, планирования инвестиций, финансово-хозяйственной деятельности, а также в области антикоррупционной политики;
- ПАО «Россети» входит в Перечень стратегических акционерных обществ². Статус стратегического акционерного общества предполагает особый порядок управления и контроля за Компанией со стороны Президента, Правительства и федеральных органов исполнительной власти Российской Федерации;
- ПАО «Россети» включено в специальный перечень акционерных обществ, в отношении которых определены позиции по наиболее важным вопросам (в том числе внесение вопросов в повестку дня Общего собрания акционеров, выдвижение кандидатов для избрания в органы управления и контроля, голосование по вопросам повестки дня Общего собрания акционеров и иные), а также согласование директив представителям интересов Российской Федерации в советах директоров осуществляется Правительством Российской Федерации³;
- ПАО «Россети» обязано обеспечить выполнение отдельных поручений и задач, инициированных со стороны Российской Федерации, также в дочерних обществах.

Основные документы, регламентирующие корпоративное управление в ПАО «Россети»

- Кодекс корпоративного управления Банка России;
- Устав Общества;
- Кодекс корпоративного управления Общества;
- положения об органах управления и контроля Общества (об Общем собрании акционеров, о Совете директоров, о Правлении, о Ревизионной комиссии);
- положения о выплате членам Совета директоров Общества и Ревизионной комиссии Общества вознаграждений и компенсаций;
- положения о комитетах Совета директоров:
 - Положение о Комитете по аудиту Совета директоров;
 - Положение о Комитете по кадрам и вознаграждениям Совета директоров;
 - Положение о Комитете по стратегии Совета директоров;
 - Положение о Комитете по инвестициям Совета директоров;
- Положение о выплате вознаграждений и компенсаций членам комитетов Совета директоров Общества;
- Положение о дивидендной политике;
- Положение о Корпоративном секретаре;
- Положение о проведении оценки деятельности Совета директоров;
- Антикоррупционная политика ПАО «Россети» и дочерних обществ ПАО «Россети»;
- Политика внутреннего аудита;
- Политика управления рисками и внутреннего контроля ПАО «Россети» и дочерних обществ (Группы компаний «Россети»);
- Кодекс корпоративной этики и должностного поведения работников;
- Положение об информационной политике;
- Положение о защите инсайдерской информации.

Внутренние документы, регулирующие корпоративное управление в ПАО «Россети», а также информация об утверждении органами управления Общества этих документов размещены на сайте Общества



Структура Группы компаний «Россети»

По состоянию на 31.12.2023 ПАО «Россети» имеет 46 региональных филиалов, в том числе: «Магистральные электрические сети» (МЭС) — 7 филиалов, Центр технического надзора — 1 филиал, «Предприятие магистральных электрических сетей» (ПМЭС) — 37 филиалов, Специализированная производственная база «Белый Раст» — 1 филиал.

По состоянию на 31.12.2023 ПАО «Россети» участвует в 48 хозяйственных обществах, осуществляющих деятельность в различных отраслях, в том числе обеспечивающих функционирование электросетевого хозяйства.

Структура Группы компаний «Россети»¹

Сведения о хозяйственных обществах, в которых ПАО «Россети» владеет голосующими акциями (75,277954%² уставного капитала ПАО «Россети» принадлежит Российской Федерации в лице Федерального агентства по управлению государственным имуществом (Росимущество))

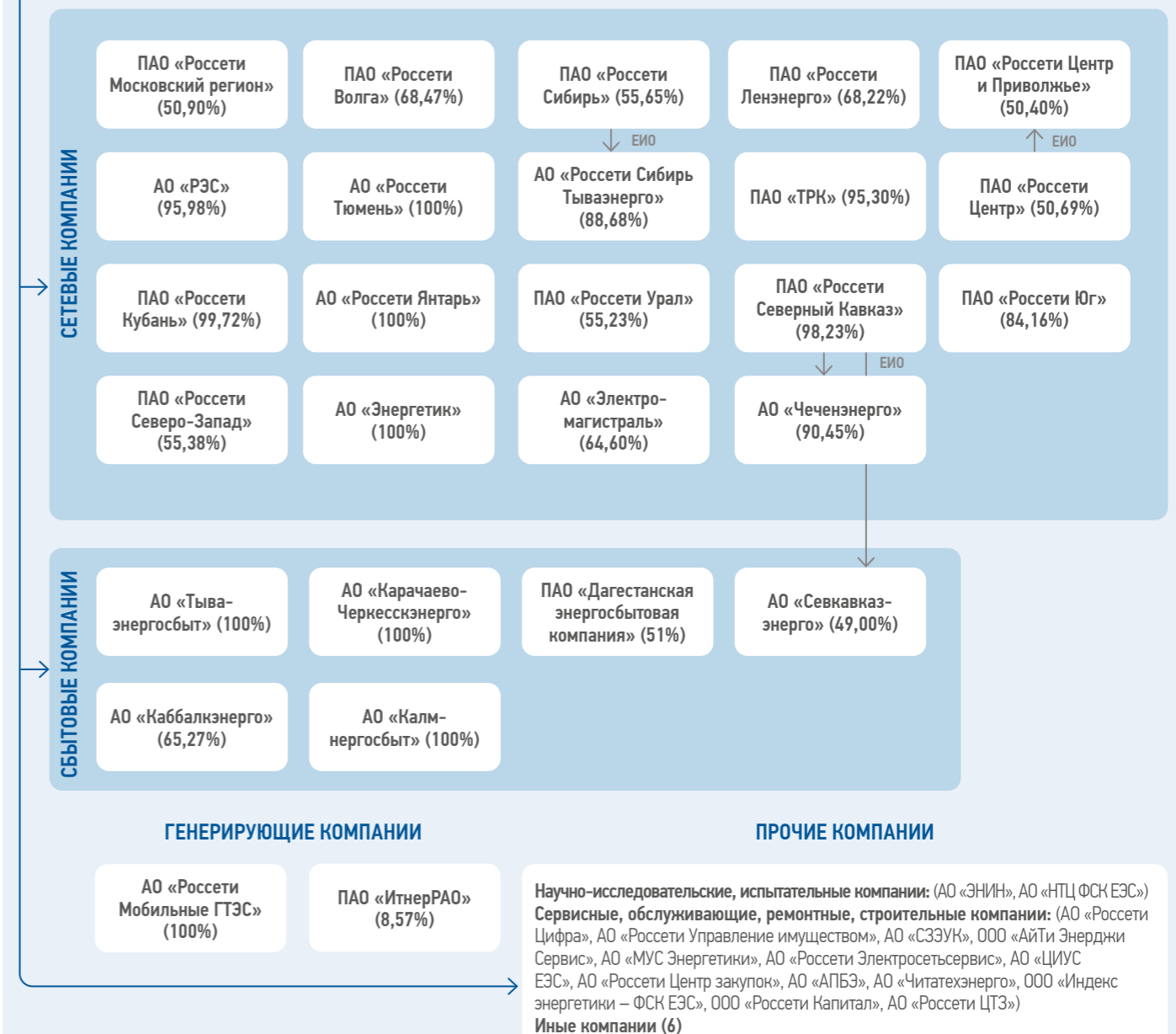

→ Прямое участие в уставном капитале
 → Осуществление полномочий единоличного исполнительного органа (ЕИО)

¹ Структура на 31.12.2023 с учетом размещенных акций дополнительного выпуска 1-01-65018-D-109D.

² Утвержден Указом Президента РФ от 04.08.2004 № 1009.

³ Распоряжение Правительства РФ от 23.01.2003 № 91-р.

¹ По состоянию на 31.12.2023.

² С учетом размещенных акций дополнительного выпуска, зарегистрированного 21.08.2023, номер государственной регистрации 1-01-65018-D-109D.



— В 2023 году завершилась масштабная реорганизация ПАО «Россети». Общее количество дочерних и иных организаций, в которых на конец 2023 года участвовало Общество, увеличилось до 48. Какие ключевые механизмы используются для управления компаниями Группы?

— Процесс реорганизации был подготовлен и осуществлен с учетом интересов всех акционеров реорганизуемых Обществ, что позволило максимально полно учесть их ожидания и предложения. В период реорганизации Компания сохранила качество корпоративного управления на высоком уровне.

Кроме того, в 2023 году были оперативно внедрены корпоративные стандарты Группы «Россети» в работу новых компаний, которые присоединились к Группе «Россети» в рамках дополнительной эмиссии.

ПАО «Россети» осуществляет управление компаниями Группы в соответствии с едиными корпоративными стандартами, направленными на обеспечение эффективности бизнес-процессов, контроль их качества, минимизацию рисков.

Основное взаимодействие обеспечивается посредством корпоративных механизмов, принятием решений в качестве единственного акционера в отношении дочерних обществ со 100-процентным участием, а также реализацией прав акционера в отношении остальных компаний Группы, в том числе через представителей в Советах директоров и комитетах Советов директоров.

Перечисленные инструменты позволяют контролировать действия органов управления по всем ключевым вопросам, перечень которых определен Уставами ПАО «Россети» и его дочерних обществ.

Также мы ведем открытый диалог с миноритарными акционерами компаний Группы. Большое значение имеет взаимодействие в рамках Советов директоров и Комитетов, членами и председателями которых являются высшие менеджеры ПАО «Россети».

Мария Тихонова,
заместитель Генерального директора по корпоративному управлению

Совершенствование системы корпоративного управления

Развитие системы корпоративного управления

2019 2020 2021 2022 2023

Совершенствование практики корпоративного управления

Включение акций в базы расчета индексов «Ответственность и открытость», «Вектор УР»

- Утверждена новая редакция Кодекса корпоративного управления Общества
- Утверждена новая редакция Положения об информационной политике Общества
- Утверждена новая редакция Положения о защите инсайдерской информации Общества
- Обыкновенные акции Общества впервые включены в сформированные ПАО Московская Биржа базы расчета индексов МосБиржи – РСПП «Ответственность и открытость» и «Вектор устойчивого развития»

Актуализация Устава и внутренних документов

Передача полномочий ЕИО управляющей организации

- Полномочия единственного исполнительного органа переданы управляющей организации, что позволило оптимизировать управленческие расходы и снизить транзакционные издержки
- Утверждена новая редакция Устава Общества
- Утверждена новая редакция Положения о порядке подготовки и проведения Общего собрания акционеров, учитывающая требования Положения Банка России № 660-П
- Утверждена новая редакция Положения о Совете директоров Общества, определившая порядок избрания и функции старшего независимого директора, а также установившая возможность участия членов Совета директоров в заседаниях посредством конференц- и видео-конференц-связи
- Утверждена новая редакция Положения о выплате членам Совета директоров вознаграждений и компенсаций, установившая запрет на выплату вознаграждения членам Совета директоров, являющимися сотрудниками Компании

Совершенствование практики корпоративного управления

Актуализация политик

- Внесены изменения в Положение о Комитете по инвестициям Совета директоров и Положение о Комитете по стратегии Совета директоров, направленные на оптимизацию численности Комитетов
- Проведена внешняя оценка работы Совета директоров и его Комитетов с участием независимого консультанта
- Утверждены новые редакции Положения о Корпоративном секретаре и Положения о системе управления рисками
- Утверждена новая редакция Положения об информационной политике, установившая особенности раскрытия Обществом нефинансовой информации, а также порядок и сроки раскрытия существенной информации

Актуализация Устава и внутренних документов

Повышение роли Совета директоров Общества

- Утверждена новая редакция Устава Общества, которая существенно образом расширила роль Совета директоров Общества в принятии ключевых решений
- В структуру органов управления Общества добавлен коллегиальный исполнительный орган Общества — Правление Общества, утверждено Положение о Правлении Общества
- Утверждены новые редакции внутренних документов, регулирующих деятельность иных органов Общества, что позволило повысить уровень реализации прав акционеров и продолжить внедрение рекомендаций Кодекса корпоративного управления Банка России в деятельность Компании
- Внесены изменения в Положение об информационной политике



Актуализация внутренних документов, регулирующих корпоративный контроль

Начало реализации проекта по оптимизации структуры Группы компаний «Россети»

- Взамен Положения о системе внутреннего контроля и Положения о системе управления рисками в Обществе утверждена Политика управления рисками и внутреннего контроля ПАО «Россети» и дочерних обществ (Группы компаний «Россети»)
- Взамен Положения о внутреннем аудите Общества утверждена Политика о внутреннем аудите Общества
- Взамен Антикоррупционной политики Общества утверждена Антикоррупционная политика Общества и его дочерних обществ
- Начало реализации проекта, направленного на консолидацию компаний Группы «Россети», осуществляющих смежные виды деятельности в сфере оказания услуг, в том числе услуг связи, проектирования/строительства, а также направленного на консолидацию институтов и лабораторий

Основные события в системе корпоративного управления Общества в 2023 году

В целях совершенствования системы корпоративного управления в Компании в 2023 году была продолжена работа по внедрению лучших практик корпоративного управления, а также их адаптации с учетом специфики и структуры ПАО «Россети».

Область развития	Действия и мероприятия в 2023 году
 Защита прав акционеров	<ul style="list-style-type: none"> Общество, руководствуясь положениями Федерального закона от 25.02.2022 № 25-ФЗ, провело годовое Общее собрание акционеров по итогам 2022 года в форме заочного голосования. При этом акционерам была предоставлена возможность заблаговременно ознакомиться со всеми материалами к Собранию, а также принять участие в голосовании по вопросам повестки дня путем заполнения электронной формы бюллетеня для голосования на сайте регистратора Общества — АО «СТАТУС». У акционеров ПАО «Россети» была возможность направить вопросы, связанные с проведением годового Общего собрания акционеров, на специальный адрес электронной почты и посредством форума для акционеров. В связи с принятием годовым Общим собранием акционеров решения об увеличении уставного капитала Общества путем размещения дополнительных обыкновенных акций по закрытой подписке акционерам Общества, проголосовавшим против или не принявшим участия в голосовании по данному вопросу, было предоставлено преимущественное право приобретения размещаемых акций Общества.
 Совершенствование практики корпоративного управления	<ul style="list-style-type: none"> Взамен Положения о системе внутреннего контроля и Положения о системе управления рисками в Обществе утверждена Политика управления рисками и внутреннего контроля ПАО «Россети» и дочерних обществ (Группы компаний «Россети»)¹. Взамен Положения о внутреннем аудите Общества утверждена Политика о внутреннем аудите Общества². Взамен Антикоррупционной политики Общества утверждена Антикоррупционная политика Общества и его дочерних обществ². <p>Утверждено Положение об информационной политике Общества в новой редакции³.</p> <p>Изменения связаны:</p> <ul style="list-style-type: none"> с прекращением обращения депозитарных расписок Общества, а также регулированием порядка ограничения раскрытия и предоставления Обществом информации для минимизации рисков негативного эффекта от недружественных и противоречащих международному праву действий США и примкнувших к ним иностранных государств и международных организаций, связанных с введением ограничительных мер в отношении граждан Российской Федерации; с приведением перечня отдельных решений Совета директоров Общества, раскрываемых ПАО «Россети» дополнительно по сравнению с требованиями законодательства Российской Федерации, в соответствие с новой редакцией Устава Общества, существенным образом изменившей компетенцию Совета директоров Общества.
 Раскрытие информации	

Совершенствование практики корпоративного управления в 2023 году

В 2023 году были разработаны и утверждены Советом директоров Общества Политика управления рисками и внутреннего контроля ПАО «Россети» и дочерних обществ (Группы компаний «Россети»), Политика о внутреннем аудите Общества, Антикоррупционная политика Общества и его дочерних обществ.

- **Политика управления рисками и внутреннего контроля ПАО «Россети» и дочерних обществ (Группы компаний «Россети»)**

Согласно рекомендациям Банка России по организации управления рисками, внутреннего контроля, внутреннего аудита, работы Комитета Совета директоров (наблюдательного совета) по аудиту в публичных акционерных

обществах (информационное письмо Банка России от 01.10.2020 № ИН-06-28/143), рекомендуется рассматривать управление рисками и внутренний контроль в контексте единой интегрированной в бизнес-процессы Общества системы управления рисками и внутреннего контроля.

В целях реализации указанной рекомендации в Группе компаний «Россети» система управления рисками и система внутреннего контроля объединены в единую систему. Целью единой Политики является обеспечение внедрения и поддержания функционирования эффективной системы управления рисками и внутреннего контроля, соответствующей общепризнанным практикам и стандартам деятельности в области управления рисками и внутреннего контроля, а также требованиям регулирующих органов и способствующей достижению целей деятельности Группы компаний «Россети».

- **Политика о внутреннем аудите Общества**

Политика утверждена в целях приведения к единообразию документов, используемых в Группе компаний «Россети».

- **Антикоррупционная политика Общества и его дочерних обществ**

Утверждение указанных Политик позволило повысить качество корпоративного управления в Обществе и продолжить внедрение Обществом рекомендаций Банка России по организации управления рисками, внутреннего контроля, внутреннего аудита. А также позволит повысить эффективность антикоррупционной деятельности, которая направлена на снижение рисков нанесения Обществу и его дочерним обществ материального и репутационного ущерба от коррупционных правонарушений.

Оптимизация структуры Группы компаний «Россети»

В отчетном году Общество начало реализацию проекта по оптимизации структуры Группы компаний «Россети». В рамках данного проекта планируется консолидировать компании Группы «Россети», осуществляющие смежные виды деятельности. В частности, на базе АО «ЦИУС ЕЭС» планируется консолидировать компании, осуществляющие строительные-монтажные работы, инженерные изыскания, разработку проектной документации, на базе АО «Россети Цифра» — компании, оказывающие ИТ-услуги, на базе АО «МУС Энергетики» — услуги связи, на базе АО «НТЦ ФСК ЕЭС» — институты и лаборатории. По результатам реализации данного проекта ожидается повышение «управляемости» компаниями Группы, а также сокращение расходов на корпоративное управление.

Выполнение планов на 2023 год

Из числа запланированных на 2023 год мероприятий по совершенствованию корпоративного управления реализованы:

- обеспечение поддержания рейтинга корпоративного управления на высоком уровне (НРКУ 7+);
- обеспечение высокого уровня дисциплины по исполнению решений органов управления;
- утверждение внутренних документов Общества, направленных на совершенствование систем управления рисками, внутреннего контроля, внутреннего аудита.

Планы на 2024 год

В связи с необходимостью поддержания в актуальном состоянии Устава и внутренних документов ПАО «Россети» и его ДО в 2024 году Общество планирует, как и ранее, уделять существенное внимание мониторингу изменений законодательства, Правил листинга, рекомендаций регулирующих органов в целях обеспечения своевременной разработки типовых изменений или новых документов и методик для Общества. По результатам завершившейся в январе 2023 года реорганизации Общество стало контролирующим акционером 12 публичных акционерных обществ, ценные бумаги которых обращаются на организованных торгах, что требует дополнительного внимания к вопросам развития практики корпоративного управления в компаниях Группы «Россети».

В перечень ключевых планов Общества в области корпоративного управления входят:

- поддержание на высоком уровне рейтинга корпоративного управления;
- обеспечение рассмотрения ключевых вопросов деятельности на очных заседаниях Совета директоров и комитетов;
- внедрение элементов корпоративного управления, способствующих объективному и качественному раскрытию Обществом нефинансовой информации;
- стремление к регулярному рассмотрению Советом директоров Общества вопросов в области устойчивого развития и ESG;
- контроль за надлежащим исполнением решений органов управления;
- дальнейшее внедрение в деятельность компаний Группы рекомендаций Кодекса корпоративного управления Банка России;
- контроль за внедрением компаниями Группы рекомендаций Кодекса корпоративного управления Банка России, поддержанием рейтинга корпоративного управления, а также осуществление взаимодействия с миноритарными акционерами компаний Группы для обеспечения внедрения лучших корпоративных практик в их деятельность;
- совершенствование Методики самооценки деятельности Совета директоров Общества.

¹ Протокол заседания Совета директоров Общества от 18.04.2023 № 616.

² Протокол заседания Совета директоров Общества от 07.06.2023 № 620.

³ Протокол заседания Совета директоров Общества от 03.03.2023 № 609.

Оценка уровня корпоративного управления

Мы уделяем отдельное внимание качеству корпоративного управления и его эффективности, постоянно оценивая уровень развития системы управления в Обществе, а также анализируя российские и зарубежные тенденции и практики корпоративного управления. Оценка эффективности корпоративного управления в Компании проводится на ежегодной основе. Кроме того, для получения объективной внешней оценки практики корпоративного управления мы привлекаем внешних консультантов.

Внешние оценки уровня развития корпоративного управления в Обществе

Компания на постоянной основе привлекает внешнего консультанта по вопросам корпоративного управления в качестве независимого эксперта, что позволяет отслеживать эффективность происходящих изменений и последовательно внедрять инструменты совершенствования системы управления, а также элементы лучших практик. На протяжении нескольких лет внешняя оценка и мониторинг развития системы корпоративного управления осуществляются Российским институтом директоров, имеющим специально разработанную методологию анализа практик.

После завершения процесса реорганизации электросетевого комплекса в 2023 году Российский институт директоров провел переоценку практики корпоративного управления ПАО «Россети» по следующим четырем компонентам:

- права акционеров;
- деятельность органов управления и контроля;
- раскрытие информации;
- устойчивое развитие и ESG.

В ходе проведения оценки Российским институтом директоров были отмечены положительные моменты в практике корпоративного управления и выделено, какие области практики корпоративного управления и устойчивого развития следует развивать для дальнейшего повышения рейтинга.

НРКУ 7++

«РАЗВИТАЯ ПРАКТИКА КОРПОРАТИВНОГО УПРАВЛЕНИЯ»

В ноябре 2023 года Российский институт директоров по результатам оценки качества корпоративного управления ПАО «Россети» присвоил ПАО «Россети» рейтинг по шкале национального рейтинга корпоративного управления (НРКУ) на уровне 7++, что означает следующую характеристику системы корпоративного управления: «Компания соблюдает требования российского законодательства в области корпоративного управления, следует значительному числу рекомендаций Кодекса корпоративного управления Банка России и стандартов в области устойчивого развития. Компания характеризуется достаточно низкими рисками для заинтересованных сторон, связанными с качеством корпоративного управления и управлением устойчивым развитием».

Показатель	2019	2020	2021	2022	2023
Национальный рейтинг корпоративного управления (оценка — Российский институт директоров)	7++	7++	7++	7++	7++

Положительные аспекты

- Учет прав на акции Общества осуществляет независимый регистратор, уведомление о проведении Общего собрания акционеров, а также соответствующая информация к Собранию размещаются на сайте Общества в информационно-телекоммуникационной сети Интернет, при этом соблюдается ряд рекомендаций российского Кодекса корпоративного управления по предоставлению акционерам дополнительных материалов для подготовки к Собранию.
- Компетенция Совета директоров Общества в части принятия решений по существенным сделкам расширена.
- В состав Совета директоров входят три независимых директора, разработана матрица компетенций членов Совета директоров Общества.
- К компетенции Совета директоров Общества отнесены вопросы контроля за существенными сделками подконтрольных организаций Компании.
- Практика Компании в части проведения оценки работы Совета директоров Общества полностью соответствует рекомендациям российского Кодекса корпоративного управления.
- Общество реализует разнообразные социальные проекты для своих работников и членов их семей, потребителей услуг, активно участвует в благотворительной и спонсорской деятельности.
- В Обществе утверждены Политика по устойчивому развитию, Политика в области изменения климата, а также ряд внутренних документов, регулирующих политики корпоративной социальной ответственности в отношении ключевых стейкхолдеров.
- ПАО «Россети» реализуются мероприятия по минимизации или компенсации ущерба, нанесенного окружающей среде.

Зоны для развития

- Подготовить внутренний документ, определяющий политику Общества по взаимодействию с внешним аудитором.
- По возможности увеличить число очных заседаний комитетов Совета директоров Общества.
- Проработать вопрос отнесения к компетенции Совета директоров Общества вопросов определения стратегии развития, оценки результатов, а также выдвижения кандидатур в исполнительные органы подконтрольных организаций.
- Рассмотреть необходимость создания в структуре Совета директоров Общества профильного комитета по устойчивому развитию либо расширение соответствующими вопросами компетенций действующих комитетов.

Методика оценки Российского института директоров насчитывает 160 критериев по четырем компонентам:

- 1) права акционеров;
- 2) деятельность органов управления и контроля;
- 3) раскрытие информации;
- 4) корпоративная социальная ответственность и устойчивое развитие.



Оценка эффективности корпоративного управления в ПАО «Россети»

Наряду с внешней оценкой внутренний аудитор Компании ежегодно проводит оценку эффективности корпоративного управления в Компании. Процедура оценки осуществляется в соответствии с действующей в Обществе Методикой оценки корпоративного управления, основанной на рекомендациях Банка России по оценке соответствия Кодексу корпоративного управления Банка России и Правилам листинга ПАО Московская Биржа.

Оценка эффективности корпоративного управления проводится в Обществе в целях:

- предоставления Совету директоров, Комитету по аудиту Совета директоров, Правлению, Генеральному директору Общества независимой информации о состоянии корпоративного управления в Обществе;
- выработки рекомендаций по повышению уровня корпоративного управления в Обществе.

Оценка корпоративного управления включает следующие основные направления:

- проверку соблюдения этических принципов и корпоративных ценностей Общества;
- проверку порядка постановки целей Общества и мониторинга/контроля их достижения;
- проверку уровня нормативного обеспечения и процедур информационного взаимодействия (в том числе по вопросам управления рисками и внутреннего контроля) на всех уровнях управления Общества, включая взаимодействие с заинтересованными сторонами;
- проверку обеспечения прав акционеров и эффективности взаимоотношений с заинтересованными сторонами;
- оценку процедур раскрытия информации о деятельности Общества.

Оценка состояния корпоративного управления в Обществе за 2022/2023 корпоративный год осуществлялась по результатам анализа шести ключевых элементов:

- «Права акционеров»;
- «Совет директоров»;
- «Исполнительное руководство»;
- «Прозрачность и раскрытие информации»;
- «Управление рисками, внутренний контроль и внутренний аудит»;
- «Корпоративная социальная ответственность, деловая этика, комплаенс».

В связи с приостановлением действия отдельных норм Федерального закона от 26.12.1995

№ 208-ФЗ «Об акционерных обществах» при проведении оценки корпоративного управления в ПАО «Россети» не учитывалась оценка по следующим вопросам:

- «Когда подводятся и оглашаются итоги голосования по вопросам повестки Общего собрания акционеров?»;

- «Предоставляется ли акционерам Общества возможность в ходе проведения ОСА задать вопросы единоличному исполнительному органу, главному бухгалтеру, членам Ревизионной комиссии, председателю или иному члену комитета Совета директоров по аудиту, а также аудиторам Общества относительно представленных ими заключений и, соответственно, получить ответы на заданные вопросы?»;
- «Присутствуют ли на Общем собрании акционеров выдвинутые для избрания на соответствующем Общем собрании акционеров кандидаты в члены Совета директоров и Ревизионной комиссии Общества?».

По итогам анализа соответствия текущего состояния элементов корпоративного управления за 2022/2023 корпоративный год установлено, что корпоративное управление в Обществе соответствует развитой практике. Общая оценка по итогам анализа составила 89% из возможных 100%. По сравнению с оценкой корпоративного управления по итогам 2021/2022 корпоративного года изменений не произошло (оценка осталась на уровне 89%).

Результаты оценки эффективности корпоративного управления (уровень соответствия), %



В 2022/2023 корпоративном году произошло повышение оценки по компоненту «Совет директоров» с 73% (хорошая практика) до 74% (хорошая практика).

В целом результаты проведенной оценки говорят об эффективности внедряемых в Компании мероприятий по развитию системы корпоративного управления. При этом по отдельным компонентам/элементам возможны улучшения:

- «Совет директоров» (74%);
- «Исполнительное руководство» (85%);
- «Прозрачность и раскрытие информации» (99%).

По отдельным вопросам (значительная часть из оцененных как «несоответствие») потенциал роста зависит в основном от позиции контролирующего лица — Российской Федерации и других внешних факторов, на которые Общество не имеет возможности влиять.



Оценка корпоративного управления в ПАО «Россети» по компонентам

Компоненты	Оценка за 2021/2022 корпоративный год		Оценка за 2022/2023 корпоративный год	
	количество баллов	уровень соответствия	количество баллов	уровень соответствия
I. Права акционеров	71	100% «Передовая практика»	71	100% «Передовая практика»
II. Совет директоров	135	73% «Хорошая практика»	137	74% «Хорошая практика»
III. Исполнительное руководство	34	85% «Развитая практика»	34	85% «Развитая практика»
IV. Прозрачность и раскрытие информации	133	99% «Передовая практика»	133	99% «Передовая практика»
V. Управление рисками, внутренний контроль и внутренний аудит	63	100% «Передовая практика»	63	100% «Передовая практика»
VI. Корпоративная социальная ответственность, деловая этика	31	100% «Передовая практика»	31	100% «Передовая практика»
Общая оценка	467	89% «Развитая практика»	469	89% «Развитая практика»

По результатам оценки корпоративного управления в Обществе по итогам 2022/2023 корпоративного года внутренним аудитором в отчете даны следующие рекомендации:

- обеспечить поддержание уровня корпоративного управления «Развитая практика»;
- рассмотреть возможность повторного обращения в федеральные органы исполнительной власти с предложениями о внесении изменений в методические рекомендации по оценке корпоративного управления, утвержденные Росимуществом, для устранения

факторов, влияющих на выявленные в Отчете несоответствия по элементам корпоративного управления, с учетом особенностей и ограничений, установленных Указами Президента Российской Федерации и иными нормативно-правовыми актами.

Отчет внутреннего аудитора ПАО «Россети» об оценке эффективности корпоративного управления в ПАО «Россети» по итогам 2022/2023 корпоративного года утвержден решением Совета директоров ПАО «Россети» от 28.12.2023 (протокол от 28.12.2023 № 640).

Оценка эффективности корпоративного управления в Группе компаний «Россети»

В отчетном году внутренним аудитором ПАО «Россети» также проведена оценка корпоративного управления в компаниях Группы «Россети» по итогам 2022/2023 корпоративного года.

Оценка корпоративного управления в компаниях Группы «Россети» по итогам 2022/2023 корпоративного года проведена в ПАО «Россети» и 14 дочерних обществах ПАО «Россети»:

- ПАО «Россети Кубань»;
- ПАО «Россети Ленэнерго»;
- ПАО «Россети Московский регион»;
- ПАО «Россети Волга»;
- ПАО «Россети Северо-Запад»;
- ПАО «Россети Сибирь»;
- ПАО «Россети Северный Кавказ»;
- ПАО «Россети Урал»;
- ПАО «Россети Центр»;
- ПАО «Россети Центр и Приволжье»;
- ПАО «Россети Юг»;
- ПАО «ТРК»;
- АО «Россети Тюмень»;
- АО «Россети Янтарь».

Оценка проходила на основании утвержденной приказом Общества от 11.04.2019 № 116 Методики оценки корпоративного управления в ДО ПАО «Россети» по шести ключевым компонентам:

- «Права акционеров»;
- «Совет директоров»;
- «Исполнительное руководство»;
- «Прозрачность и раскрытие информации»;
- «Управление рисками, внутренний контроль и внутренний аудит»;
- «Корпоративная социальная ответственность, деловая этика, комплаенс».

Уровни оценок корпоративного управления ДО по итогам 2022/2023 корпоративного года находятся в диапазоне от 81% (ПАО «Россети Урал», ПАО «ТРК») до 91,6% (ПАО «Россети Ленэнерго»).

Общая оценка корпоративного управления по Группе компаний «Россети» по итогам 2022/2023 корпоративного года составила 86%, что соответствует уровню корпоративного управления «Развитая практика». По сравнению с 2021/2022 корпоративным годом оценка осталась на прежнем уровне.

У пяти компаний Группы «Россети» (33%) оценка корпоративного управления выше среднего уровня по Группе: ПАО «Россети» (89%), ПАО «Россети Ленэнерго» (91,6%), ПАО «Россети Северо-Запад» (88%), ПАО «Россети Центр

и Приволжье» (87%), ПАО «Россети Юг» (87%). Уровень оценки корпоративного управления в остальных компаниях Группы «Россети» находится в диапазоне от 81% до 86%.

Оценка корпоративного управления по итогам 2022/2023 корпоративного года во всех компаниях Группы «Россети» соответствует уровню «Развитая практика».

Оценка корпоративного управления в Группе компаний «Россети», %

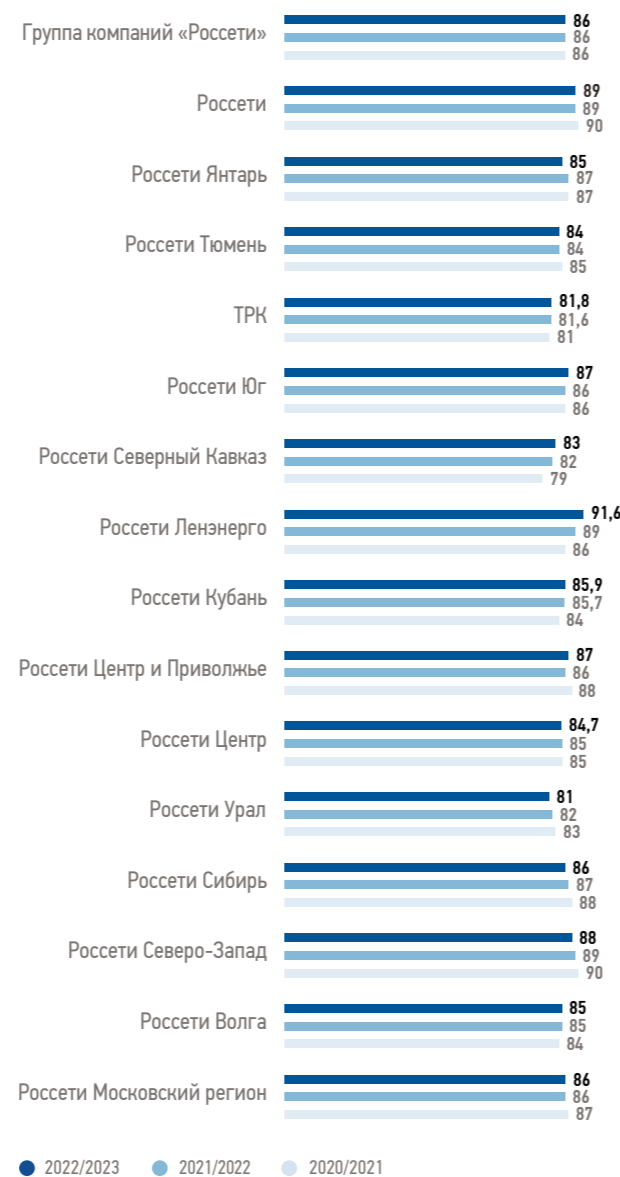

Сводная оценка корпоративного управления по компонентам Группы компаний «Россети», %



Незначительное снижение сводной оценки по компонентам «Совет директоров», «Исполнительное руководство», «Корпоративная социальная ответственность, деловая этика, комплаенс» в Группе компаний «Россети» обусловлено факторами, повлиявшими на снижение оценок по компонентам в отдельных ДО, а именно:

- наличие в составах Советов директоров ДО лиц, являющихся членами Советов директоров более чем в пяти публичных компаниях;
- проведение заседаний Советов директоров ДО и комитетов Советов директоров ДО в очной форме реже одного раза в квартал;
- сокращение количества заседаний Советов директоров ДО по рассмотрению оценки эффективности исполнительного руководства (включая анализ КПЭ);
- не все члены Комитетов по аудиту Советов директоров ДО и Комитетов по кадрам и вознаграждениям Советов директоров ДО являются независимыми директорами;
- Председателями Комитетов по кадрам и вознаграждениям Советов директоров ДО являются Председатели Советов директоров ДО;
- планы работы Советов директоров ДО на 2022/2023 корпоративный год не утверждены;
- целевые значения КПЭ на 2023 год не были утверждены Советами директоров ДО на дату проведения оценки.

В числе основных системных рекомендаций по повышению эффективности корпоративного управления в Группе компаний «Россети» внутренними аудиторами дочерних обществ были выделены следующие:

- обеспечить поддержание эффективного уровня корпоративного управления;
- рассмотреть возможность устранения несоблюдения принципов корпоративного управления, выявленного в рамках оценки.

Компании Группы «Россети» стремятся к повышению уровня корпоративного управления и проводят на постоянной основе работу по устранению замечаний внутренних аудиторов путем реализации корректирующих мероприятий.

ПАО «Россети» предполагает принять меры по дальнейшему совершенствованию (актуализации) Методики оценки корпоративного управления в Группе компаний «Россети».

Отчет внутреннего аудитора ПАО «Россети» об оценке эффективности корпоративного управления в Группе компаний «Россети» по итогам 2022/2023 корпоративного года утвержден решением Совета директоров ПАО «Россети» от 28.12.2023 (протокол от 28.12.2023 № 640).

Соблюдение рекомендаций и принципов Кодекса корпоративного управления Банка России в ПАО «Россети»

Общество последовательно реализует планы совершенствования практики корпоративного управления с учетом рекомендаций Кодекса корпоративного управления Банка России, изменений регуляторной среды и инициатив профессионального сообщества.

С учетом санкционных рисков в соответствии с правом, предоставленным Постановлениями Правительства РФ от 12.03.2022 № 351 и от 04.07.2023 № 1102, начиная с 2022 года Обществом было принято решение о закрытии (отказе от раскрытия) «чувствительной» информации. В связи с этим по сравнению с прошлыми периодами количество принципов и рекомендаций Кодекса корпоративного управления Банка России, полностью соблюдаемых Компанией, уменьшилось.

В 2023 году указанные риски были в некоторой степени нивелированы, что позволило Компании вернуться к практике раскрытия информации о Корпоративном секретаре Компании, которая в 2022 году не раскрывалась, а также сформировать Комитет по аудиту и Комитет по кадрам и вознаграждениям Совета директоров Общества исключительно из независимых директоров.

Одновременно в 2023 году в соответствии с Постановлениями Правительства РФ от 04.07.2023 № 1102 и от 28.09.2023 № 1587 в целях минимизации рисков негативного эффекта от недружественных действий иностранных государств и организаций Обществом принято решение не раскрывать информацию о подконтрольных организациях, имеющих для него существенное значение, в связи с чем оценка соблюдения соответствующей рекомендации Кодекса корпоративного управления Банка России была изменена с «соблюдается» на «частично

соблюдается». Общество вернется к практике полного раскрытия информации в случае прекращения существования соответствующих рисков.

Таким образом, количество принципов и рекомендаций Кодекса корпоративного управления Банка России, полностью соблюдаемых Обществом, увеличилось с 60 в 2022 году до 61 в 2023 году (доля полностью соблюдаемых принципов увеличилась, соответственно, с 78 до 79%).

При этом Общество полностью соблюдает принципы глав IV «Корпоративный секретарь Общества» и V «Система управления рисками и внутреннего контроля».

Соблюдение рекомендаций Кодекса корпоративного управления Банка России, %¹



Соблюдение рекомендаций и принципов Кодекса корпоративного управления Банка России

Информация о соблюдении рекомендаций и принципов ККУ	Соблюдено			Соблюдено частично			Не соблюдено			Неприменимо		
	2021	2022	2023	2021	2022	2023	2021	2022	2023	2021	2022	2023
Права акционеров и равенство условий для акционеров при осуществлении ими своих прав	13	13	12	-	-	1	-	-	-	-	-	-
Совет директоров Общества	29	24 ²	26	7	12	10	-	-	-	-	-	-
Корпоративный секретарь Общества	2	1 ²	2	-	1	-	-	-	-	-	-	-
Система вознаграждения членов Совета директоров, исполнительных органов и иных ключевых руководящих работников Общества	7	7	7	1	1	1	-	-	-	2	2	2
Система управления рисками и внутреннего контроля	6	6	6	-	-	-	-	-	-	-	-	-
Раскрытие информации об Обществе, информационная политика Общества	7	6	5	-	1	2	-	-	-	-	-	-
Существенные корпоративные действия	3	3	3	2	2	2	-	-	-	-	-	-

¹ Примечание: приведены сведения о полностью соблюдаемых рекомендациях Кодекса корпоративного управления Банка России без учета частично соблюдаемых рекомендаций.

² Снижение показателей обусловлено решением Общества отказаться от раскрытия «чувствительной» информации.

Общее собрание акционеров

Общее собрание акционеров Общества (далее — Собрание) является высшим органом управления Общества, обеспечивающим реализацию акционерами прав на управление Обществом, принятие решений по наиболее важным, ключевым, стратегическим вопросам его жизнедеятельности.

Положением об Общем собрании акционеров Общества определен порядок его проведения и основные организационные вопросы, связанные с подготовкой Собрания. Акционерам предоставляется возможность через Секретаря Собрания акционеров задать вопросы по повестке дня Собрания. Вопросы могут быть адресованы членам органов управления и контроля, главному бухгалтеру и аудитору Компании, которые в обязательном порядке приглашаются на Собрание. По иным вопросам, полученным от акционеров при проведении Собрания, Общество предоставляет ответ в течение 30 дней с даты Собрания.

Для акционеров Общества организован форум и реализована возможность направления вопросов, связанных с проведением Собрания, на специальный адрес электронной почты.

В целях повышения обоснованности принимаемых Собранием решений Положением об Общем собрании акционеров Общества определен перечень дополнительных материалов, которые Общество обязуется предоставлять

Положение об Общем собрании акционеров Общества утверждено решением внеочередного Общего собрания акционеров Общества 14.09.2022 (протокол от 15.09.2022 № 27).



акционерам. В число предоставляемых материалов включены: позиция Совета директоров относительно повестки дня Собрания, расширенные сведения о кандидатах в органы управления и контроля, сравнительные таблицы изменений, вносимых в Устав и внутренние документы Компании. Все материалы размещаются на сайте Компании на русском языке и, при необходимости, на английском языке не позднее чем за 30 дней до проведения Собрания.

Организация Общих собраний акционеров

Общее собрание акционеров является одним из ключевых событий в деятельности Общества. Общество ответственно подходит к организации Собрания, стремясь обеспечить максимально возможный комфорт и информированность акционеров в целях повышения качества принимаемых решений и учета интересов различных групп акционеров. При организации Собрания обеспечивается выполнение дополнительных мер в интересах акционеров и инвесторов:

- обеспечение участия в Собрании представителей ключевых групп стейкхолдеров, в том числе представителей СМИ для предоставления таким лицам возможности получить информацию по всем интересующим вопросам (с учетом специфики в случае проведения Собрания в заочной форме);

- полнота и информативность материалов, включающих рекомендации Совета директоров Общества, полную информацию о кандидатах в органы управления, детализированные отчеты и демонстрационные материалы;
- размещение и хранение в течение нескольких лет информации в открытом доступе на сайте Компании;
- проведение Собраний в удобных локациях в г. Москве с возможностью беспрепятственного доступа всех акционеров;
- использование дистанционных сервисов для участия в Собрании и ознакомления с материалами, итогами проведенных Собраний.

Общие собрания акционеров в 2023 году

Принятые решения

Вид Общего собрания: внеочередное
Форма проведения: заочное голосование
Дата проведения: 21.03.2023
 Протокол от 21.03.2023 № 28

- Досрочно прекращены полномочия членов Совета директоров Общества.
- Избран Совет директоров Общества.

Вид Общего собрания: годовое

Форма проведения: заочное голосование

Дата проведения: 30.06.2023

Протокол от 30.06.2023 № 29

- Утвержден Годовой отчет Общества за 2022 год.
- Утверждена годовая бухгалтерская (финансовая) отчетность Общества за 2022 год.
- Утверждено распределение прибыли Общества по результатам 2022 года.
- Принято решение не выплачивать дивиденды по обыкновенным акциям Общества по результатам 2022 года.
- Принято решение выплатить вознаграждение членам Совета директоров Общества, избранным решением годового Общего собрания акционеров ПАО «ФСК ЕЭС» от 28.06.2022 (протокол от 28.06.2022 № 26), полномочия которых были прекращены досрочно решением внеочередного Общего собрания акционеров ПАО «Россети» от 21.03.2023 (протокол от 21.03.2023 № 28), не замещающим государственные должности Российской Федерации и по иным основаниям не являющимся лицами, в отношении которых законодательством Российской Федерации предусмотрены ограничения или запреты на получение каких-либо выплат от коммерческих организаций, а также не являющимся работниками ПАО «Россети», в соответствии с Положением о выплате членам Совета директоров ПАО «ФСК ЕЭС» вознаграждений и компенсаций, утвержденным решением внеочередного Общего собрания акционеров ПАО «ФСК ЕЭС» от 14.09.2022 (протокол от 15.09.2022 № 27).
- Принято решение выплатить вознаграждение членам Совета директоров ПАО «Россети», избранным решением внеочередного Общего собрания акционеров ПАО «Россети» от 21.03.2023 (протокол от 21.03.2023 № 28), не замещающим государственные должности Российской Федерации и по иным основаниям не являющимся лицами, в отношении которых законодательством Российской Федерации предусмотрены ограничения или запреты на получение каких-либо выплат от коммерческих организаций, а также не являющимся работниками ПАО «Россети», в соответствии с Положением о выплате членам Совета директоров ПАО «ФСК ЕЭС» вознаграждений и компенсаций, утвержденным решением внеочередного Общего собрания акционеров ПАО «ФСК ЕЭС» от 14.09.2022 (протокол от 15.09.2022 № 27).
- Принято решение выплатить вознаграждение членам Ревизионной комиссии ПАО «Россети», не являющимся государственными служащими, в соответствии с Положением о выплате членам Ревизионной комиссии ПАО «ФСК ЕЭС» вознаграждений и компенсаций, утвержденным решением внеочередного Общего собрания акционеров ПАО «ФСК ЕЭС» от 14.09.2022 (протокол от 15.09.2022 № 27).
- Избран Совет директоров Общества.
- Избрана Ревизионная комиссия Общества.
- Назначена аудиторская организация Общества.
- Определено количество объявленных обыкновенных акций, которое Общество вправе разместить дополнительно к размещенным обыкновенным акциям Общества.
- Утверждены изменения в Устав Общества.
- Принято решение об увеличении уставного капитала Общества путем размещения дополнительных обыкновенных акций Общества.

Информация о Собраниях, проведенных в отчетном году

В большинстве случаев вопросы, включенные Советом директоров в повестку дня Общего собрания акционеров, получают поддержку Собрания и решения по ним принимаются. Это обусловлено как высоким качеством проработки материалов на этапе подготовки к Собранию, так и последовательностью в принятии решений со стороны членов Совета директоров,

представляющих интересы крупнейших акционеров, а равно наличием контрольной доли со стороны основного акционера и связанных лиц. Принадлежащая Российской Федерации доля в уставном капитале ПАО «Россети» (75,000048%)¹ позволила в отчетном периоде обеспечить принятие решений по всем вопросам повестки дня Собрания.

Итоги Собраний и учет интересов миноритарных акционеров

Итоги голосования на годовом Общем собрании акционеров 30.06.2023, %



В отчетном году по всем вопросам повестки дня, которые не были связаны с избранием членов Совета директоров и Ревизионной комиссии Общества и, соответственно, не предусматривали поименное или кумулятивное голосование, рассмотренным годовым Общим собранием акционеров 30.06.2023, количество голосов «за» превысило 99%. Наибольшее количество голосов «против» было получено по вопросу выплаты дивидендов (0,6695%), а также по вопросам выплаты вознаграждения членам Совета директоров (0,0072%) и членам Ревизионной комиссии (0,0087%). Вместе с тем вопросы выплаты дивидендов, а также вопросы выплаты вознаграждений в компаниях с государственным участием регулируются на основании нормативных актов Правительства РФ, а также федеральных органов исполнительной власти. Компания обеспечивает соблюдение требований указанных актов в строгом соответствии с установленными принципами.

Итоги голосования на внеочередном Общем собрании акционеров 21.03.2023, %

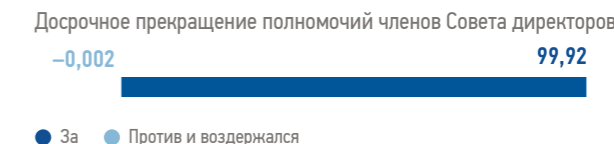

По вопросам повестки дня, рассмотренным внеочередным Общим собранием акционеров 14.09.2022, суммарное количество голосов «против» и «воздержался» не превышало 0,6711% от количества голосов, принадлежавших лицам, принявшим участие в Собрании.

В целом доля голосов «против» и «воздержался» по рассмотренным Общим собраниям акционеров в 2023 году вопросам была значительно ниже, чем в предыдущие годы.

Кворум Общих собраний акционеров

Кворум Общих собраний акционеров в 2019–2023 годах, %

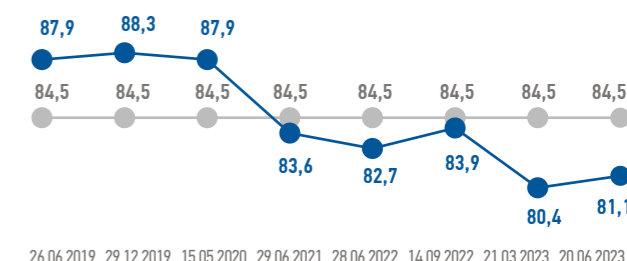

Средний кворум Собраний на протяжении последних четырех лет, предшествующих отчетному году, составлял 84,5%, что с учетом доли контролирующего акционера (Публичного акционерного общества «Российские сети», владевшего 80,13% голосующих акций Общества¹) и квази-казначейских акций (1,07%) означает участие в Собраниях около 14,25% от общего числа миноритарных акционеров.

Начиная с внеочередного Общего собрания акционеров, состоявшегося 21.03.2023, доля контролирующего акционера снизилась (Российская Федерация владеет 75,000048% голосующих акций Общества²). С учетом произошедших изменений в отчетном периоде по итогам двух Собраний средний кворум составил ~80,8%, что несколько меньше среднего значения за предыдущие четыре года. Уменьшение среднего кворума в 2023 году также частично может быть объяснено снижением показателя участия в Собраниях миноритарных акционеров, связанных с недружественными государствами.

¹ На 31.12.2023 доля Российской Федерации составляет 75,2780% от размещенных акций с учетом дополнительного выпуска ценных бумаг (государственный номер выпуска: 1-01-65018-D-109D от 21.08.2023).

¹ Публичное акционерное общество «Российские сети» являлось контролирующим акционером Общества до 09.01.2023.
² Российская Федерация является контролирующим акционером Общества с 09.01.2023.

Совет директоров

Совет директоров Общества является ключевым элементом системы управления, позволяющим обеспечивать ее последовательное и эффективное развитие в интересах Компании.

Полномочия Совета директоров определены требованиями законодательства РФ и дополнительно существенно расширены [Уставом Компании](#).

Совет директоров:

- несет ответственность за стратегическое развитие Компании;
- утверждает и контролирует исполнение бизнес-плана, инвестиционной программы, долгосрочных программ развития, программы (скорректированной программы) инновационного развития, а также рассматривает отчеты об их выполнении;
- утверждает внутренние документы Общества за исключением внутренних документов, утверждение которых отнесено к компетенции Общего собрания акционеров Общества, а также иных внутренних документов, утверждение которых отнесено к компетенции исполнительных органов Общества;
- определяет приоритетные направления деятельности Общества;
- одобряет сделки в соответствии с Федеральным законом «Об акционерных обществах», а также сделки, требующие согласования Совета директоров, указанные в [Уставе Общества](#).

Новая редакция [Положения о Совете директоров Общества](#) утверждена решением внеочередного Общего собрания акционеров Общества 14.09.2022 (протокол от 15.09.2022 № 27).



Функции, компетенции и формирование Совета директоров

	Функционал	Общее стратегическое управление Компанией, обеспечение равных гарантий интересов акционеров и инвесторов.
	Подотчетность	Подотчетен Общему собранию акционеров.
	Порядок избрания	Совет директоров избирается Общим собранием акционеров Компании из числа кандидатов, предложенных акционерами, владеющими не менее чем 2% голосующих акций Компании, а также кандидатов, включенных в список кандидатур Советом директоров Общества по своему усмотрению. Председатель Совета директоров избирается большинством голосов от общего числа избранных членов Совета директоров.
	Срок полномочий	До проведения следующего годового Общего собрания акционеров. Возможно переизбрание всего состава Совета директоров на внеочередном Собрании.
	Состав	Избранные члены Совета директоров имеют статус: <ul style="list-style-type: none"> • исполнительный директор (Генеральный директор, члены Правления Общества); • независимый директор (соответствует критериям независимости, а также признанные независимыми директорами решением Совета директоров Общества, несмотря на наличие формальных критериев связанности); • неисполнительный директор (остальные директора).

В соответствии с Уставом Компании к компетенции Совета директоров относятся три категории вопросов.

	Обязательные вопросы	Вопросы исключительной компетенции Совета директоров в соответствии с Федеральным законом «Об акционерных обществах».
	Дополнительные вопросы	Вопросы компетенции Общего собрания акционеров, переданные в компетенцию Совета директоров в соответствии с Уставом Общества в случаях, предусмотренных Федеральным законом «Об акционерных обществах»: <ul style="list-style-type: none"> • избрание (назначение) и досрочное прекращение полномочий Генерального директора; • избрание и досрочное прекращение полномочий членов Правления; • увеличение уставного капитала путем размещения дополнительных акций в пределах количества и категорий (типов) объявленных акций.
	Расширенная компетенция	Вопросы, отнесенные к компетенции Совета директоров в соответствии с Уставом Общества в дополнение к вопросам, предусмотренным Федеральным законом «Об акционерных обществах»: <ul style="list-style-type: none"> • финансы и инвестиции; • управление ключевыми бизнес-процессами; • управление ДО по ключевым вопросам деятельности; • контроль за существенными проектами и сделками; • контроль за деятельностью менеджмента; • вознаграждение менеджмента; • внутренний контроль, аудит и управление рисками; • внутренние документы и политики; • вопросы в области корпоративного управления (избрание старшего независимого директора, рассмотрение результатов оценки практики корпоративного управления, урегулирование внутренних корпоративных конфликтов); • иные вопросы.

Отчет Совета директоров о результатах развития Общества и Группы «Россети» по приоритетным направлениям деятельности

В 2023 году Совет директоров уделял особое внимание вопросам развития Компании по приоритетным направлениям деятельности.

Приоритетные направления

Ключевые вопросы и решения

Стратегия

Рассмотрен отчет о выполнении утвержденной Долгосрочной программы развития Общества и выполнении ключевых показателей эффективности.

Рассмотрены результаты реализации концепции развития зарядной инфраструктуры для электротранспорта.

Рассмотрены результаты и планы, направленные на проведение импортозамещения в Группе компаний «Россети».

Утверждена Политика в области качества Группы компаний «Россети».

Ежеквартально рассматривались отчеты о ходе реализации инвестиционных проектов Общества, включенных в «Комплексный план модернизации и расширения магистральной инфраструктуры на период до 2024 года».

Одобен проект изменений, вносимых в инвестиционную программу Общества на 2020–2024 годы.

Утвержден отчет о выполнении Программы инновационного развития Общества.

Планирование и контроль финансово-хозяйственной деятельности

Рассмотрены отчеты об исполнении бизнес-плана Общества и консолидированного бизнес-плана на принципах МСФО по Группе компаний «Федеральная сетевая компания — Россети».

Утвержден бизнес-план Общества на 2024 год и прогнозные показатели на 2025–2028 годы.

Рассмотрены основные показатели бизнес-планов на 2024–2028 годы дочерних обществ ПАО «Россети», осуществляющих деятельность по передаче электроэнергии.

Рассмотрен отчет Общества о результатах работы на рынках капитала и взаимодействия с рейтинговыми агентствами.

Рассмотрен отчет внутреннего аудитора об оценке исполнения программы отчуждения непрофильных активов и плана мероприятий по реализации непрофильных активов.

Рассматривались отчеты о закупках.

Управление рисками, внутренний контроль и аудит

Утверждены Политика управления рисками и внутреннего контроля ПАО «Россети» и дочерних обществ (Группы компаний «Россети») и Политика внутреннего аудита ПАО «Россети».

Рассмотрены отчеты внутреннего аудитора об оценке эффективности систем управления рисками и внутреннего контроля ПАО «Россети», а также Группы компаний «Россети» за 2022 год.

Рассмотрен отчет внутреннего аудитора о выполнении плана работы и результатах деятельности за 2022 год, включая результаты внутренней оценки качества деятельности внутреннего аудитора ПАО «Россети».

Утвержден предпочтительный риск-аппетит Группы компаний «Россети», а также отчет о ключевых операционных рисках ПАО «Россети» за 2022 год.

Устойчивое развитие

Утверждены внутренние документы в области устойчивого развития:

- Политика в области устойчивого развития;
- Политика в области изменения климата;
- Антикоррупционная политика ПАО «Россети» и дочерних обществ ПАО «Россети».

Рассмотрены результаты Антикоррупционного мониторинга Группы компаний «Россети».

Утвержден отчет о социальной ответственности и корпоративном устойчивом развитии ПАО «Россети» за 2022 год.

Корпоративное управление

Рассмотрены ежеквартальные отчеты Корпоративного секретаря, а также ежегодный отчет о соблюдении информационной политики.

Утверждена в новой редакции Информационная политика.

Рассмотрены итоги самооценки деятельности Совета директоров ПАО «Россети» и комитетов Совета директоров ПАО «Россети» за 2022 год.

Рассмотрен отчет внутреннего аудитора Общества об оценке эффективности корпоративного управления в ПАО «Россети» в Группе компаний «Россети» по итогам 2022/2023 корпоративного года.

Итоги работы Совета директоров в 2023 году

В 2023 году Совет директоров Общества провел 36 заседаний и рассмотрел 156 вопросов.

Статистика работы Совета директоров



Работа Совета директоров Общества строится на плановой основе, так что наиболее важные вопросы были рассмотрены на очных заседаниях. В 2023 году проведено четыре заседания в форме совместного присутствия. Повестки дня очных заседаний включали не более пяти вопросов, что способствовало их качественному обсуждению и учету различных точек зрения при принятии решений.

Остальные заседания проведены в заочной форме и включали вопросы, по которым принятие решения возможно без совместного присутствия членов Совета директоров.

Категории вопросов, рассмотренных Советом директоров

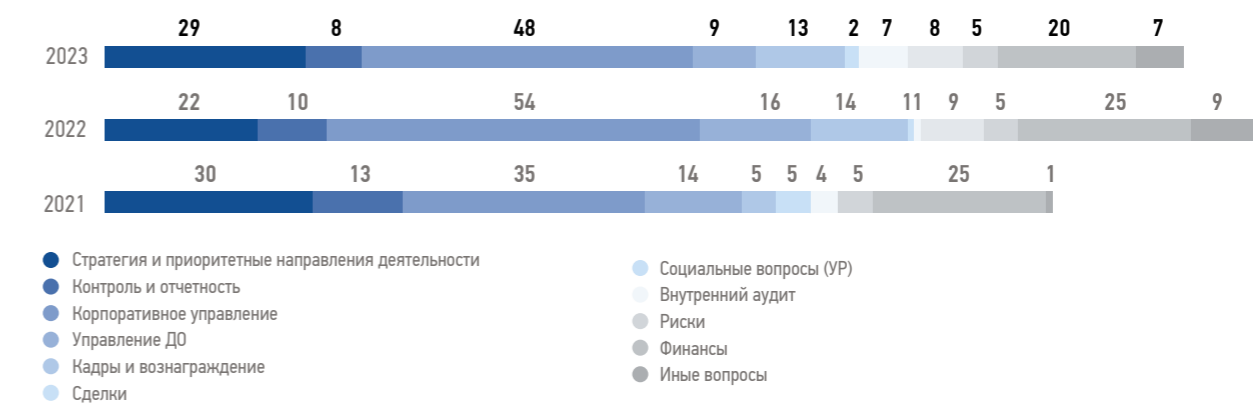

Участие в заседаниях Совета директоров и комитетов Совета директоров в 2023 году

Ф. И. О.	Совет директоров	Комитет по инвестициям	Комитет по стратегии	Комитет по кадрам и вознаграждениям	Комитет по аудиту
Лица, входившие в состав Совета директоров в течение всего 2023 года:					
Директор 2-5	34/36 ¹	94,4%			
Директор 2-10	36/36	100%	100%	100%	100%
Лица, вышедшие из состава Совета директоров в 2023 году²:					
Директор 1-1	6/8	75%			
Директор 1-11	8/8	100%		100%	100%
Директор 1-10	6/8	75%		100%	100%
Директор 1-2	7/8 ¹	87,5%			
Директор 1-3	8/8	100%			
Директор 1-4	7/8 ¹	87,5%			
Директор 1-5	7/8 ¹	87,5%	100%		
Директор 1-6	7/8	87,5%		100%	100%
Директор 1-8	5/8	62,5%	100%		
Лица, вошедшие в состав Совета директоров в 2023 году³:					
Директор 2-1	28/28	100%			
Директор 2-9	28/28	100%		100%	100%
Директор 2-2	25/28	89,3%			
Директор 2-3	27/28	96,4%			
Директор 2-11	27/28	96,4%	100%	100%	100%
Директор 2-4	28/28	100%			
Директор 2-6	28/28	100%			
Директор 2-7	27/28	96,4%			
Директор 2-8	28/28	100%			

¹ Не принимал участия в голосовании согласно п. 18.10 ст. 18 Устава ПАО «Россети», в соответствии с которым при решении вопроса, предусмотренного п. 38 п. 15.1 ст. 15 Устава ПАО «Россети», не учитываются голоса членов Совета директоров Общества, одновременно являющихся членами исполнительных органов.

² В период с 01.01.2023 по 21.03.2023 проведено восемь заседаний Совета директоров Общества.

³ В период с 22.03.2023 по 31.12.2023 проведено 28 заседаний Совета директоров Общества.

Компетенции и обеспечение принципа диверсификации состава Совета директоров

В соответствии с Уставом Компании Совет директоров Компании избирается в количестве 11 человек. Такой количественный состав Совета директоров соответствует отраслевой практике, а также позволяет:

- сформировать состав, сбалансированный с точки зрения профессиональной квалификации, опыта и деловых навыков директоров;
- организовать надлежащую работу комитетов с их участием;
- обеспечить высокую эффективность деятельности органов управления Общества.



В связи с включением Общества в специальный перечень, утвержденный распоряжением Правительства РФ от 23.01.2003 № 91-р, выдвижение кандидатов в Совет директоров Общества осуществляется в соответствии с распоряжением Правительства РФ.

Отбор и оценка кандидатов, которые могут быть выдвинуты в Совет директоров Общества, производятся Комиссией Росимущества по отбору независимых директоров и представителей интересов Российской Федерации для избрания в органы управления и контроля акционерных обществ на основании и с учетом предложений Минэнерго России и ПАО «Россети». При этом проводится предварительное анкетирование и оценка возможных кандидатов, в том числе с точки зрения наличия у них необходимого опыта, знаний, деловой репутации и отсутствия конфликта интересов.

В 2023 году кандидаты для избрания в Совет директоров ПАО «Россети» были выдвинуты основным акционером Общества на основании распоряжения Правительства РФ от 17.02.2023 № 392-р. Состав Совета директоров сбалансирован с точки зрения наличия у его членов ключевых компетенций, необходимых для эффективной и продолжительности работы в Совете директоров. Члены Совета директоров обладают навыками в области стратегического менеджмента, корпоративного управления, корпоративных финансов, управления рисками, бухгалтерского учета, электроэнергетики, а также устойчивого развития и ESG.

В состав Совета директоров ПАО «Россети» входят три независимых директора, а Комитет по аудиту и Комитет по кадрам и вознаграждениям сформированы преимущественно из независимых директоров, что соответствует требованиям нормативных документов и Правил листинга ПАО Московская Биржа. Кандидаты в состав Совета директоров избираются с учетом их личных и деловых качеств, а также соответствия критериям независимости, предусмотренным Правилами листинга ПАО Московская Биржа.

При формировании Совета директоров Компании учитываются следующие критерии:

- высокий уровень опыта, знаний, деловых качеств и деловой репутации членов Совета директоров;
- избрание в состав Совета директоров не менее трех независимых директоров, а также одного представителя Ассоциации «НП Совет рынка»;
- количество исполнительных директоров, число которых не может составлять более 25% состава Совета директоров.

Структура Совета директоров по возрасту, статусу и продолжительности работы

Продолжительность работы в Совете директоров Общества, %

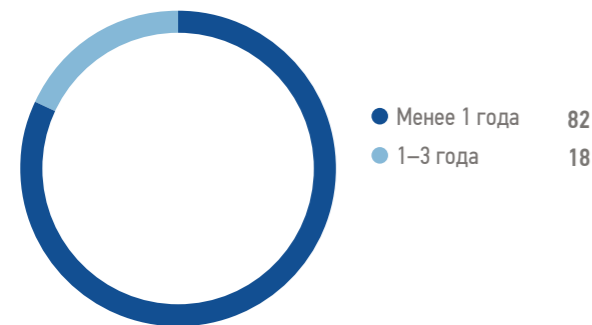

Структура Совета директоров по статусу директоров

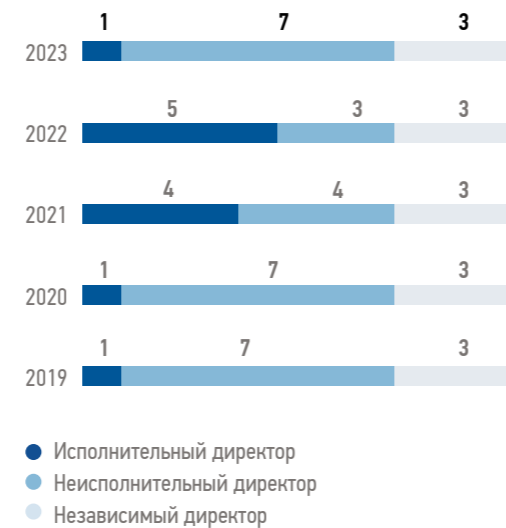

Структура Совета директоров по возрасту, %

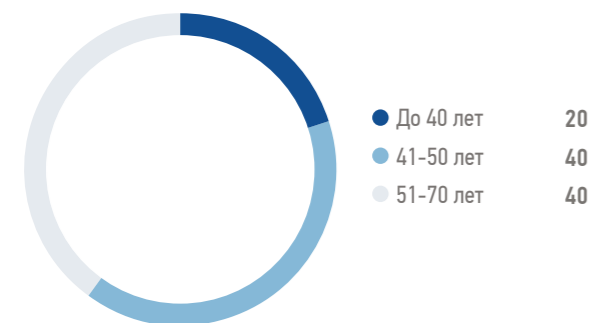

Компетенции и отраслевой опыт членов Совета директоров Общества

Сведения о компетенции и отраслевом опыте представлены по результатам обработки информации, полученной от кандидатов в Совет директоров Общества при анкетировании.

Член Совета директоров	Статус	Стаж в электроэнергетике, лет	Работа в Совете директоров, лет	Компетенции и отраслевой опыт ¹								
				Стратегия	Финансы, риски и аудит	Электроэнергетика	ИТ/инновации	GR	ESG			
									E	S	G	
Директор 2-1	Неисполнительный директор	11	9	3	3	3	3	3	3	3	3	3
Директор 2-9	Независимый директор	23	5	2	2	3	2	3	2	2	2	2
Директор 2-10	Независимый директор	4	2	3	3	2	2	2	2	2	2	2
Директор 2-2	Неисполнительный директор	2	2	2	3	1	1	2	2	2	2	2
Директор 2-3	Неисполнительный директор	20	3	3	2	3	3	3	1	1	2	2
Директор 2-11	Независимый директор	10	5	3	3	3	2	3	3	3	2	2
Директор 2-4	Неисполнительный директор	41	8	3	2	3	3	3	3	3	2	2
Директор 2-5	Исполнительный директор	11	3	3	3	3	3	3	3	3	3	3
Директор 2-6	Неисполнительный директор	10	3	3	3	3	2	3	3	3	3	3
Директор 2-7	Неисполнительный директор	18	1	2	2	3	2	3	2	2	2	2
Директор 2-8	Неисполнительный директор	47	8	3	2	3	2	3	3	3	3	3

¹ Шкала оценки. Эксперт — 3 балла. Имеет опыт — 2 балла. Имеет общее представление — 1 балл.



Председатель Совета директоров

Председатель Совета директоров играет ключевую роль в организации работы Совета директоров, в связи с чем ему предоставлены дополнительные права и обязанности, формализованные в Положении о Совете директоров.

Ключевые функции Председателя Совета директоров:

- определение ключевых вопросов, подлежащих рассмотрению Советом директоров, и выбор оптимальной формы заседания для их обсуждения;
- обеспечение открытого обсуждения вопросов повестки дня и учет мнений всех членов Совета директоров;
- организация выработки наиболее эффективных решений по вопросам повестки дня;
- представление Совета директоров в отношениях с Генеральным директором Общества;
- формирование предложений по распределению задач среди членов Совета директоров и Комитетов Совета директоров;
- координация и обеспечение динамики работы Совета директоров.

Практика управления, при которой работой Совета директоров руководит представитель основного акционера, распространена среди консолидированных групп. Это позволяет скоординировать циклы и процессы

корпоративного управления и обеспечить необходимую степень кооперации. Вместе с тем инструменты обеспечения баланса интересов позволяют эффективно контролировать деятельность Председателя Совета директоров в интересах всей Компании, а также обеспечить необходимый уровень подотчетности Совету директоров, в том числе за счет:

- возможности избрания Председателя Совета директоров исключительно решением Совета директоров;
- поиска оптимальных решений — учета мнений членов Совета директоров даже в тех случаях, когда это не могло бы повлиять на итоги голосования при принятии решений;
- правил определения кворума и порядка принятия решений, в том числе специальных положений о единогласии и учете голосов независимых/незаинтересованных членов Совета директоров по ряду вопросов.

Председателем Совета директоров до избрания его нового состава на внеочередном Общем собрании акционеров Общества 21.03.2023 являлся Муров А.Е.

Решениями Совета директоров от 27.03.2023¹ и от 30.06.2023² Председателем Совета директоров Общества избран Заместитель Председателя Правительства Российской Федерации Новак А.В.

¹ Протокол заседания Совета директоров Общества от 30.03.2023 № 613.

² Протокол заседания Совета директоров Общества от 03.07.2023 № 624.

Роль независимых директоров

Все члены Совета директоров Компании при выполнении своих обязанностей исходят из необходимости принятия профессиональных, обоснованных и взвешенных решений, способствующих развитию и эффективности деятельности Компании. Вместе с тем в целях объективного анализа рассматриваемых вопросов, учета различных факторов в интересах Компании к работе Совета директоров привлекается не менее трех независимых директоров, соответствующих содержательным критериям независимости, установленным рекомендациями Кодекса корпоративного управления Банка России и Правилами листинга ПАО Московская Биржа. Роль независимых директоров имеет особое значение в ряде критически важных процессов и процедур, непосредственно влияющих на эффективность системы управления Компании, в частности:

- в выражении и защите в равной мере прав и законных интересов всех групп акционеров;
- организации работы комитетов Совета директоров, ответственных за надлежащий контроль финансовой отчетности, систему управления рисками, внутреннего контроля и аудита, отбор аудиторов, противодействие коррупции, а также за мотивацию и контроль менеджмента Компании (Комитет по аудиту и Комитет по кадрам и вознаграждениям);
- рассмотрении сделок, проектов, имеющих элементы конфликта интересов;
- взаимодействии и вовлеченности в вопросы, возникающие со стороны стейкхолдеров и профессионального сообщества (контрагентов, клиентов, миноритарных акционеров, инвесторов, кредиторов, работников, органов власти, СМИ и иных заинтересованных лиц);
- организации разработки и реализации политик мотивации и вознаграждения менеджмента;
- обеспечении информационной открытости Компании;
- объективном рассмотрении всех аспектов при реализации существенных корпоративных действий (реорганизации, проектов M&A).

Предусмотрено, что из числа избранных независимых членов Совета директоров в Обществе может быть определен старший независимый директор. Кандидатура старшего независимого директора выдвигается независимыми директорами.

В Компании на данный момент старший независимый директор не избран в связи с высокой нагрузкой на каждого из имеющихся независимых директоров и сложности возложения на них дополнительных обязанностей.

В настоящее время отсутствие старшего независимого директора не влечет за собой дополнительных рисков для Общества и заинтересованных сторон. Независимые директора самостоятельно в равной мере выражают мнение от своего лица и имеют возможность прямого взаимодействия как с Председателем Совета директоров, так и с менеджментом Компании в случаях, когда это необходимо.

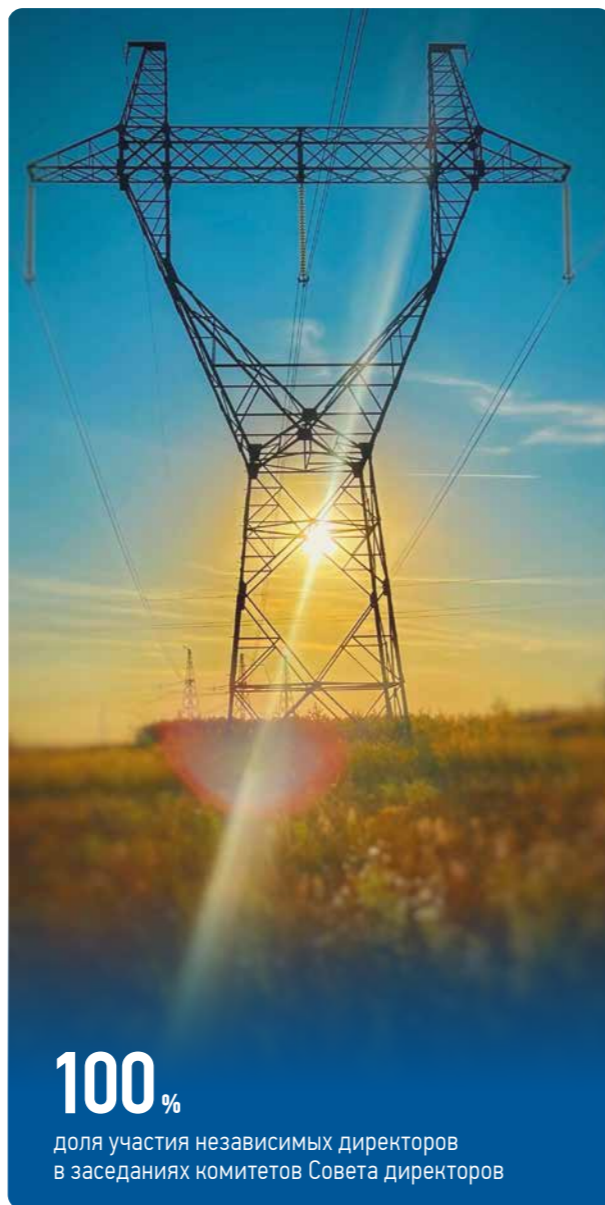

100%

доля участия независимых директоров в заседаниях комитетов Совета директоров

Планирование работы Совета директоров

Совет директоров рассматривает ключевые вопросы стратегического, инвестиционного и бизнес-управления на основе утвержденного плана. Планирование помогает заранее сформировать позицию, учесть имеющиеся замечания и предоставить на рассмотрение Совета директоров проработанные материалы. Это важные условия качества принимаемых решений.

Внеплановые вопросы, возникающие в ходе деятельности Компании, такие как сделки, вопросы дочерних компаний и иные ключевые вопросы, могут выноситься на рассмотрение Совета директоров по мере необходимости.

План работы Совета директоров

Дата утверждения

2022/2023 корпоративный год (второе полугодие 2022 года и первое полугодие 2023 года)	Утвержден на заседании Совета директоров 17.10.2022 ¹
2023/2024 корпоративный год (второе полугодие 2023 года и первое полугодие 2024 года)	Утвержден на заседании Совета директоров 03.11.2023 ²

Введение в должность новых членов Совета директоров

Основные требования к процедуре введения в должность вновь избранных членов Совета директоров также закреплены в [Положении о Совете директоров Общества](#).

В рамках введения в должность для новых членов Совета директоров предусмотрены следующие мероприятия:

- предоставление информации о ключевых вопросах управления и деятельности Компании — стратегии развития, долгосрочной программе развития, бизнес-модели Компании, бюджете и инвестиционной программе, системе управления рисками и внутреннего контроля, подконтрольных организациях, менеджменте и системе мотивации, организационной

структуре, а также об основных операционных и финансовых результатах деятельности за последние три года;

- направление внутренних документов и ключевых политик Компании, регулирующих отношения, контроль и надзор за исполнением которых возложен на Совет директоров;
- информирование об обязанностях и полномочиях членов Совета директоров, их статусе, ожидаемых временных затратах, а также о необходимых ресурсах для выполнения функций;
- информирование о планируемых ключевых событиях с участием членов Совета директоров Компании.

Обучение и повышение квалификации членов Совета директоров

Полномочия по формированию программы обучения и повышения квалификации для членов Совета директоров с учетом их индивидуальных потребностей, а также надзор за реализацией этой программы закреплены за Комитетом по кадрам и вознаграждениям при Совете директоров.

При рассмотрении ежегодных результатов оценки деятельности Совета директоров Комитет учел информацию о сбалансированности навыков и компетенций членов Совета директоров и областей, в которых целесообразно дополнительное обучение и развитие навыков.

¹ Протокол заседания Совета директоров ПАО «ФСК ЕЭС» от 20.10.2022 № 592.

² Протокол заседания Совета директоров ПАО «Россети» от 07.11.2023 № 631.

Оценка работы Совета директоров

В соответствии с рекомендациями Кодекса корпоративного управления Банка России в Компании ежегодно проводится мониторинг качества корпоративного управления, включая оценку работы Совета директоров и его комитетов. Результаты оценки рассматривает Совет директоров, как правило, перед проведением годового Общего собрания акционеров. Цель этого рассмотрения — учет выявленных аспектов при планировании дальнейшей деятельности Совета директоров и его комитетов.

В 2016–2017 годах Компания привлекала к оценке внешнего консультанта, что позволило обеспечить независимость проводимого анализа деятельности Совета директоров и его Комитетов. С 2019 года оценка проводится в форме самооценки либо оценки с привлечением внешнего консультанта не реже одного раза в три года.

Сведения о проведенных оценках Совета директоров и Комитетов Совета директоров за последние пять лет

Оцениваемый период	2019	2020	2021	2022	2023
Формат проведенной оценки	Самооценка	Самооценка	С привлечением внешнего консультанта — АО «ВТБ Регистратор»	Самооценка	Самооценка

Результаты самооценки Совета директоров

В 2023 году оценка эффективности работы Совета директоров и его комитетов проводилась в форме самооценки с применением Методики самооценки деятельности Совета директоров Общества (далее — Методика оценки СД)¹.

Методика оценки СД учитывает:

- рекомендации Кодекса корпоративного управления Банка России;
- рекомендации по организации и проведению самооценки эффективности совета директоров (наблюдательного совета) в публичных акционерных обществах²;
- национальные и международные практики и подходы к проведению самооценки деятельности совета директоров и его комитетов.

Респондентами при проведении оценки являлись члены Совета директоров, члены комитетов, а также Корпоративный секретарь.

Всего к участию в оценке было приглашено 20 респондентов. 18 из 20 респондентов (90%), которым были направлены анкеты, приняли участие в самооценке деятельности Совета директоров и комитетов (+4 п. п. по сравнению с 2022 годом).

Объекты самооценки:

- работа Совета директоров в целом;
- работа комитетов Совета директоров;
- работа Председателя Совета директоров;
- работа Председателей комитетов Совета директоров;
- работа по обеспечению деятельности Совета директоров и комитетов Совета директоров.

Оценка работы Совета директоров проведена по четырем компонентам:

- Совет директоров как орган управления;
- состав и структура Совета директоров;
- организация работы Совета директоров;
- Председатель Совета директоров.

Оценка работы комитетов Совета директоров состояла из анализа общих критериев, а также специальных параметров, исходя из специализации каждого комитета.

Участие в самооценке Совета директоров и его комитетов, %

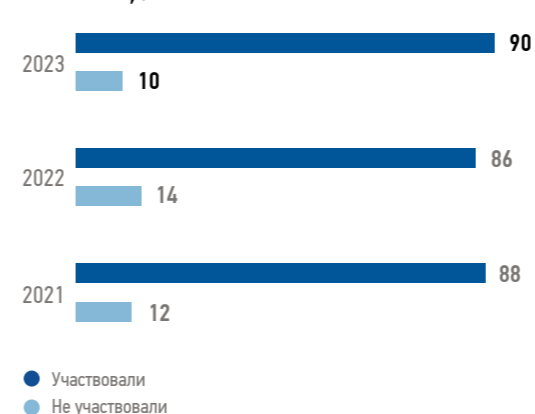

Статистика участия в анкетировании в 2022–2023 годах, %

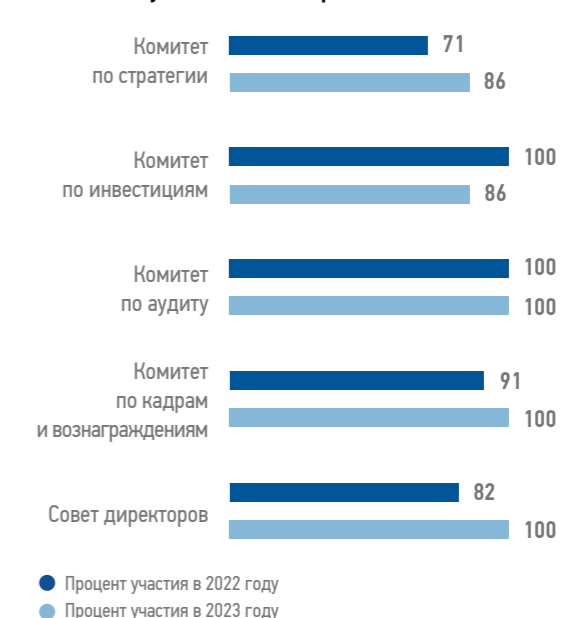

Итоги самооценки деятельности Совета директоров и комитетов Совета директоров Компании

Критерии и показатели	Балл	
	2022	2023
1. Оценка деятельности Совета директоров (СД) как органа управления		
Формирование и контроль за реализацией стратегии развития Общества	4,9	4,9
Создание эффективно функционирующих систем внутреннего аудита, внутреннего контроля и управления рисками	4,8	5,0
Оценка эффективности работы менеджмента Общества, формирование эффективной системы его мотивации	4,6	4,5
Обеспечение сохранности активов	5,0	4,8
2. Оценка состава и структуры Совета директоров		
Количественный состав СД является оптимальным	4,96	5,0
Структура СД сбалансирована и оптимальна в части соотношения исполнительных, неисполнительных, независимых членов СД	4,9	5,0
Состав СД сбалансирован с точки зрения сочетания знаний, опыта и компетенций членов СД и является оптимальным	4,9	5,0
Независимые директора действующего состава СД в полной мере объективны и независимы в принятии решений	5,0	5,0
Независимые директора вносят значительный вклад в работу СД и в обсуждение вопросов повестки дня заседания СД	5,0	5,0
3. Оценка организации работы Совета директоров		
Обеспечение деятельности СД	4,8	4,9
Инфраструктурное обеспечение	4,7	4,8
Взаимодействие СД с менеджментом Общества	4,8	5,0
Взаимодействие СД с комитетами СД	4,9	5,0
4. Оценка Председателя Совета директоров		
Председатель СД обеспечивает эффективную организацию работы СД, подготовку и проведение заседаний СД	5,0	5,0
Члены СД свободно взаимодействуют с Председателем СД	5,0	5,0
Председатель СД обеспечивает конструктивную и открытую атмосферу при обсуждении вопросов на заседаниях СД	5,0	5,0
Председатель СД обеспечивает и поощряет обсуждение дискуссионных и спорных вопросов членами СД	5,0	5,0
5. Оценка деятельности комитетов Совета директоров		
Комитет по аудиту	4,8	4,8
Комитет по кадрам и вознаграждениям	4,9	4,9
Комитет по стратегии	4,8	4,9
Комитет по инвестициям	4,9	4,8

¹ Одобрена решением Комитета по кадрам и вознаграждениям Совета директоров Общества от 17.03.2020 (протокол от 17.03.2020 № 73).

² Письмо Банка России от 26.04.2019 № ИН-06-28/41.

Предотвращение конфликта интересов

Компания уделяет повышенное внимание предотвращению и минимизации последствий возможного конфликта интересов членов органов управления.

В Компании внедрена практика комплексного урегулирования конфликта интересов членов органов управления для обеспечения разумной уверенности в том, что ситуация конфликта интересов будет разрешена на начальной стадии и интересы Компании не будут ущемлены. Конфликт интересов урегулируется на основании:

- Кодекса корпоративной этики и должностного поведения работников Общества;
- Кодекса корпоративного управления Общества;
- Положения о Совете директоров Общества;
- Положения о Правлении Общества;
- Положения о Корпоративном секретаре Общества.

Разумные и добросовестные действия членов органов управления предполагают принятие решений с учетом всей имеющейся информации, равногo отношения к акционерам в рамках обычного уровня риска и в отсутствие конфликта интересов.

В Компании осуществляется регулярный анализ информации, полученной от членов органов управления Общества, на наличие потенциального конфликта интересов.

Внутренними документами Общества предусмотрены эффективные механизмы, направленные на выявление потенциального конфликта интересов членов органов управления. Они заключаются, в частности, в установлении обязанности членов органов управления уведомлять Общество о возникновении такого конфликта и его основаниях, а также предварительно информировать о совмещении должностей в других юридических лицах.

В 2023 году в Общество уведомления о конфликте интересов не поступали.

Существенное внимание в Обществе уделяется контролю за выявлением конфликта интересов при совершении сделок. В целях осуществления такого контроля во внутренних

документах Общества закреплена обязанность членов органов управления информировать Общество о наступлении обстоятельств, в силу которых они могут быть признаны заинтересованными в совершении Обществом сделок. Всеми членами органов управления Общества выполнены требования ст. 82 Федерального закона «Об акционерных обществах» о направлении уведомлений в адрес Общества о наличии возможной заинтересованности в совершении Обществом сделок.

Для дополнительного контроля за возникновением конфликта интересов в Компании разработана анкета для членов Совета директоров и членов Правления, которую они предоставляют ежеквартально Корпоративному секретарю, который отслеживает возможность возникновения конфликта интересов, анализируя анкеты членов Совета директоров.

Член Совета директоров обязан проинформировать Общество о конфликте интересов, уведомив об этом Председателя Совета директоров и Корпоративного секретаря. Это необходимо сделать до начала обсуждения вопроса, по которому у него имеется конфликт интересов, на заседании Совета директоров или комитета с его участием.

При этом член Совета директоров не должен участвовать в принятии Советом директоров решения по вопросу как в случае наличия конфликта интересов на момент голосования, так и в случае, если конфликт интересов имел место в прошлом.

Общество постоянно работает над предотвращением и минимизацией последствий возможного конфликта интересов членов органов управления.

В 2023 году Общество продолжило работу по предотвращению и минимизации последствий возможного конфликта интересов членов органов управления Общества.

В 2023 году не были выявлены случаи конфликта интересов членов Совета директоров Общества.

Голосование членов Совета директоров

Внутренние корпоративные процедуры исключают возможность вынесения на рассмотрение Совета директоров вопросов, не проработанных и не подготовленных для принятия решения. Сроки предварительного ознакомления членов Совета директоров с плановой повесткой дня и материалами (не менее чем за пять рабочих дней) способствуют всестороннему изучению документов и сути вопросов.

Вместе с тем очное обсуждение вопросов на заседаниях Совета директоров иногда приводит к изменению первоначальных проектов решений. Кроме того, отдельные директора по итогам таких обсуждений высказываются против либо воздерживаются от голосования по вопросам повестки дня. Это дополнительно подтверждает, что члены

Голосование членов Совета директоров по вопросам повестки дня¹

Варианты голосования	Голоса	
	Количество	Доля
За	1 609	99,14%
Против	5	0,31%
Воздержался	9	0,55%

Совета директоров внимательно относятся к возложенным на них функциям и учитывают возражения. Это содействует выработке взвешенных решений, а также учету интересов представителей различных сторон.

Страхование ответственности членов Совета директоров

Учитывая масштабы деятельности Компании, изменение регуляторной среды, количество контрагентов и комплексный характер договорных отношений, в Обществе внедрена практика страхования ответственности директоров и должностных лиц самой Компании и ее дочерних организаций.

Цели страхования ответственности:

- защита директоров и должностных лиц в случае претензий третьих лиц;
- гарантия защиты имущественных интересов акционеров Компании;
- обеспечение источника возмещения возможных убытков Компании и (или) застрахованных лиц при наступлении страховых случаев.

Застрахованными лицами являются члены Совета директоров, исполнительных органов, любые должностные лица, осуществляющие управленческие, организационно-распорядительные или административно-хозяйственные функции в Обществе и (или) его дочерних организациях.

Застрахованные риски:

- риск предъявления к застрахованным лицам требований третьих лиц о возмещении убытков, обусловленных непреднамеренными ошибочными действиями застрахованных лиц при осуществлении управленческой деятельности;
- риск предъявления к Компании требований третьих лиц о возмещении убытков, предъявленных по ценным бумагам Компании.

Основные параметры страхования и размер страхового покрытия соответствуют величине бизнеса и возможных рисков Общества, а также практике страхования ответственности отраслевых компаний.

¹ Информация приводится на основании протоколов заседаний Совета директоров Общества. Доля голосов «против» и «воздержался» обычно свидетельствует о наличии различных точек зрения, что способствует более объективному рассмотрению вопросов и выработке взвешенных решений.

Комитеты Совета директоров

Комитеты Совета директоров являются консультативно-совещательными органами Совета директоров Общества.

Для повышения эффективности принимаемых Советом директоров решений, более подробного предварительного рассмотрения наиболее важных вопросов и подготовки соответствующих рекомендаций при Совете директоров функционируют четыре комитета Совета директоров:

- Комитет по аудиту;
- Комитет по кадрам и вознаграждениям;
- Комитет по стратегии;
- Комитет по инвестициям.

Комитеты в своей деятельности полностью подотчетны Совету директоров Общества.

Состав комитетов формируется из членов Совета директоров и лиц, предложенных членами Совета директоров, чьи компетенции и опыт необходимы в работе комитетов.

Ключевая задача каждого комитета заключается в предварительном рассмотрении наиболее важных вопросов, отнесенных к компетенции Совета директоров Компании, и в выработке рекомендаций, которыми Совет директоров руководствуется при принятии решений по соответствующим вопросам.

Совет директоров

Комитет по аудиту

- Финансовая отчетность
- Внешний и внутренний аудит и отбор аудиторов
- Отчеты и результаты проверок
- Внутренний контроль
- Риски
- Противодействие мошенническим действиям

Комитет по кадрам и вознаграждениям

- Назначения и согласования
- КПЭ и вознаграждение топ-менеджмента
- Преемственность и долгосрочная мотивация
- Вопросы взаимодействия с работниками
- Оценка СД

Комитет по стратегии

- Стратегия и Долгосрочная программа развития
- Бизнес-план
- Дивидендная и кредитная политики
- Отчеты по отдельным направлениям
- Вопросы управления дочерними компаниями
- Сделки

Комитет по инвестициям

- Утверждение, мониторинг Инвестиционной программы и отдельных проектов
- Вопросы инноваций
- Технологическое присоединение

К работе комитетов в случае необходимости и получения специализированных знаний в узких вопросах привлекаются независимые эксперты Общества (в частности, эксперты Комитета по стратегии Совета директоров).

Принципы формирования комитетов Совета директоров

Для обеспечения наиболее эффективной работы комитетов и подготовки ими взвешенных и объективных решений и рекомендаций в Компании последовательно используются следующие основные подходы:

- образование Комитета по аудиту и Комитета по кадрам и вознаграждениям преимущественно из независимых директоров, обладающих необходимыми компетенциями и опытом, не имеющих конфликтов интересов по рассматриваемым вопросам и не занимающих должности Председателя Совета директоров;
- учет загруженности членов Совета директоров в качестве директоров Общества, а также их внешней занятости, объективной возможности эффективно и в полной мере формировать взвешенные решения по вопросам повестки дня;

- существование специализированных комитетов, рассматривающих материально значимые для устойчивой деятельности и развития Общества вопросы (инвестиции, ключевые проекты);
- финансирование деятельности комитетов и обеспечение их необходимыми ресурсами за счет Общества;
- привлечение к работе комитетов внешних экспертов (как на возмездной, так и на безвозмездной основе);
- возможность рассмотрения вопросов не только в рамках рекомендаций Совета директоров, но и по отдельным направлениям, контроль за которыми делегирован комитетам;
- руководство комитетами исключительно членами Совета директоров с регулярной отчетностью перед Советом директоров.

Организация работы комитетов Совета директоров

При оценке эффективности деятельности комитетов в качестве основных метрик анализируются следующие элементы:

- сбалансированность составов;
- количество и категории заседаний, рассматриваемых вопросов;
- качество планирования и организации работы комитетов;
- соблюдение рекомендаций и общепризнанных практик управления.

Совет директоров Общества рассмотрел и одобрил отчеты Комитета по аудиту, Комитета по стратегии, Комитета по кадрам и вознаграждениям, а также Комитета по инвестициям за 2022/2023 корпоративный год¹.

Составы комитетов

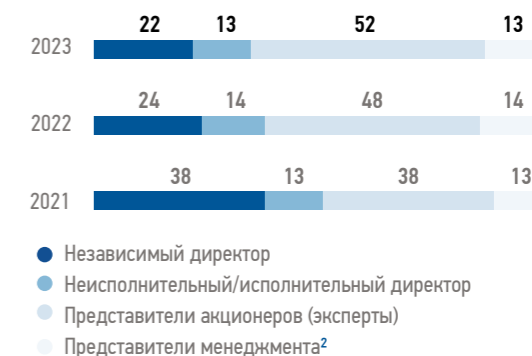

¹ Протокол заседания Совета директоров Общества от 04.08.2023 № 626.

² Представители менеджмента — члены исполнительных органов и работники Общества.

Заседания Комитета по кадрам и вознаграждениям



Заседания Комитета по аудиту



Заседания Комитета по инвестициям

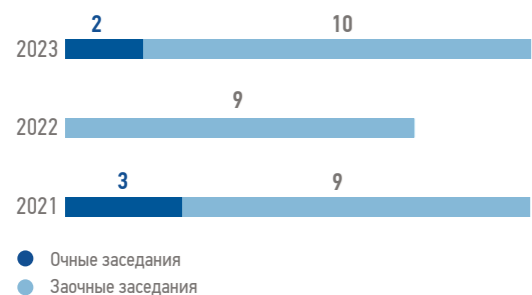

Заседания Комитета по стратегии

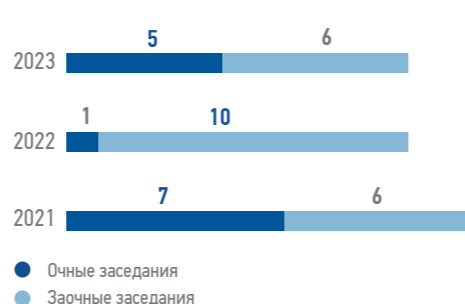

Гендерный состав комитетов

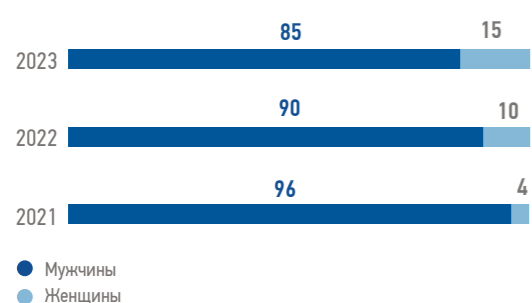

В отчетном году комитеты рассмотрели 101 вопрос в рамках 46 заседаний. Доля очных заседаний комитетов в 2023 году составила 20%, доля рассмотренных на очных заседаниях вопросов — 23%.

Комитет ¹	КА	ККВ	КС	КИ
За	100%	100%	97,85%	94,63%
Против	–	–	2,15%	–
Воздержался	–	–	–	5,37%

¹ Информация приводится на основании итогов голосования, зафиксированных в протоколах заседаний комитетов.

Комитет по аудиту

Уважаемые акционеры!

В 2023 году Комитет по аудиту оказывал содействие эффективной работе Совета директоров Общества, осуществляя контроль за составлением финансовой отчетности, надзор за надежностью и эффективностью функционирования контрольной среды, системы управления рисками и корпоративного управления в Обществе. Также члены Комитета взаимодействовали с внешним аудитором при подготовке рекомендаций Совету директоров по вопросам в данных областях, в том числе в рамках очных встреч.

Согласно лучшим практикам корпоративного управления, все члены Комитета являются независимыми директорами.

В отчетном году в фокусе внимания Комитета были вопросы, направленные на совершенствование корпоративного управления, такие как принятие Антикоррупционной политики и документов, регламентирующих внутренний контроль, аудит и управление рисками, а также оценка эффективности этих систем и в целом системы корпоративного управления.

Кроме того, были рассмотрены результаты программы реализации непрофильных активов с подготовкой рекомендации Совету директоров Общества и отчеты по результатам деятельности внутреннего аудита за три, шесть и девять месяцев, представленные в соответствии с нормами Политики внутреннего аудита Общества.

Председатель Комитета по аудиту Совета директоров Общества

Деятельность Комитета по аудиту регулируется Положением о Комитете по аудиту Совета директоров Общества, утвержденным решением Совета директоров от 16.11.2015¹ (далее — Положение).

С учетом характера своих обязанностей члены Комитета по аудиту располагают достаточным актуальным финансовым опытом и навыками, необходимыми для работы с финансовыми отчетами, анализа хозяйственной деятельности и финансового управления.

Состав Комитета по аудиту

Ф. И. О., должность	Состав Комитета с 01.01.2023 по 27.03.2023 ²	Состав Комитета с 27.03.2023 по 30.06.2023 ³	Состав Комитета с 30.06.2023 по 31.12.2023 ⁴	Участие в заседаниях Комитета в 2023 году
Директор 2-9 Председатель Комитета Независимый директор		+	+	14/14
Директор 1-11 Независимый директор	+			2/2
Директор 2-10 Независимый директор		+	+	14/14
Директор 1-10 Независимый директор	+			2/2
Директор 2-11 Независимый директор		+	+	14/14
Директор 1-6	+			2/2

¹ Протокол заседания Совета директоров ПАО «ФСК ЕЭС» от 19.11.2015 № 291.

² Протокол заседания Совета директоров Общества от 01.07.2022 № 581.

³ Протокол заседания Совета директоров Общества от 30.03.2023 № 613.

⁴ Решение Совета директоров Общества от 30.06.2023 (протокол от 03.07.2023 № 624).

Деятельность в 2023 году

В 2023 году Комитет по аудиту провел 16 заседаний, на которых рассмотрел 37 вопросов.

Форма заседания	Количество заседаний	Количество рассмотренных вопросов
Очная	2	4
Заочная	14	33

Категории вопросов, рассмотренных Комитетом по аудиту, %



Основные направления деятельности Комитета по аудиту в 2023 году

- Контроль составления бухгалтерской (финансовой) отчетности
- Управление рисками, внутренний контроль и корпоративное управление
- Внутренний и внешний аудит
- Противодействие недобросовестным действиям, комплаенс

Ключевые рассмотренные вопросы

- О рекомендациях Совету директоров ПАО «Россети» по вопросам:
 - об утверждении внутренних документов по управлению рисками, внутреннему контролю и внутреннему аудиту, Антикоррупционной политики;
 - утверждению риск-аппетита;
 - рассмотрении годовой бухгалтерской (финансовой) отчетности ПАО «Россети» за 2022 год и промежуточной сокращенной консолидированной финансовой отчетности ПАО «Россети» за три и шесть месяцев 2023 года по МСФО;
 - оценке эффективности систем управления рисками и внутреннего контроля, результатах внутренней оценки качества деятельности внутреннего аудита;
 - оценке качества выполнения аудиторской проверки и эффективности процесса внешнего аудита бухгалтерской (финансовой) отчетности ПАО «Россети» за 2022 год;
 - оценке исполнения программы отчуждения непрофильных активов;
 - оценке эффективности корпоративного управления в ПАО «Россети» и в Группе компаний «Россети» по итогам 2022/2023 корпоративного года;
 - рассмотрении предварительных результатов аудита годовой бухгалтерской (финансовой) отчетности ПАО «Россети» за 2023 год;
 - рассмотрении предварительных результатов аудита консолидированной отчетности Группы Россети по МСФО за 2023 год

Решения были приняты по всем рассмотренным вопросам. По тем из них, которые подлежат рассмотрению Советом директоров Общества, были даны рекомендации.

Отчет внутреннего аудитора ПАО «Россети» об итогах оценки эффективности системы внутреннего контроля (СВК) и системы управления рисками (СУР) в Группе компаний «Россети» за 2022 год был рассмотрен Комитетом

по аудиту 30.08.2023 (протокол от 30.08.2023 № 161) и с учетом рекомендаций Комитета утвержден Советом директоров 03.11.2023 (протокол от 07.11.2023 № 631).

Отчет внутреннего аудитора об итогах оценки эффективности СУРиВК в Группе компаний «Россети» за 2023 год также будет вынесен на рассмотрение Комитета по аудиту и на утверждение Совета директоров Общества.

Комитет по кадрам и вознаграждениям

Уважаемые акционеры!

Деятельность Комитета направлена на эффективную реализацию кадровой политики Общества. В отчетном периоде Комитет продолжил совершенствовать подход к мотивации ключевых сотрудников и членов органов управления.

В числе рассмотренных вопросов — итоги самооценки деятельности Совета директоров и комитетов и исполнение планов развития дочерних Обществ за 2022 год.

Комитет работал над утверждением Порядка расчета ключевых показателей эффективности и функциональных ключевых показателей

эффективности руководящего состава ПАО «Россети», а также над оценкой их выполнения за 2023 год, уделяя особое внимание эффективности инновационной деятельности. Определены целевые значения показателей на предстоящий период. При подготовке к Общему собранию акционеров Комитет выдал рекомендации по вознаграждению членов Совета директоров, не являющихся госслужащими.

В следующем корпоративном году планируется рассмотреть вопрос об утверждении КПЭ Компании и руководящего состава на 2024–2026 годы.

Председатель Комитета по кадрам и вознаграждениям Совета директоров Общества

Деятельность Комитета по кадрам и вознаграждениям регулируется [Положением о Комитете по кадрам и вознаграждениям Совета директоров Общества](#) в редакции, утвержденной решением Совета директоров Общества от 03.10.2016¹.

Состав Комитета по кадрам и вознаграждениям

Ф. И. О., должность	Состав Комитета с 01.01.2023 по 27.03.2023 ²	Состав Комитета с 27.03.2023 по 30.06.2023 ³	Состав Комитета с 30.06.2023 по 31.12.2023 ⁴	Участие в заседаниях Комитета в 2023 году
Директор 2-9 Председатель Комитета Независимый директор		+	+	6/6
Директор 1-11 Независимый директор	+			1/1
Директор 2-10 Независимый директор		+	+	6/6
Директор 1-10 Независимый директор	+			1/1
Директор 2-11 Независимый директор		+	+	6/6
Директор 1-6	+			1/1

¹ Протокол заседания Совета директоров Общества от 05.10.2016 № 341.

² Решение Совета директоров Общества от 30.06.2022 (протокол от 01.07.2022 № 581).

³ Решение Совета директоров Общества от 27.03.2023 (протокол от 30.03.2023 № 613).

⁴ Решение Совета директоров Общества от 30.06.2023 (протокол от 03.07.2023 № 624).

Деятельность в 2023 году

В 2023 году Комитет по кадрам и вознаграждениям провел 7 заседаний (все в заочной форме) и рассмотрел 14 вопросов.

Категории вопросов, рассмотренных Комитетом по кадрам и вознаграждениям, %



Основные направления деятельности Комитета по кадрам и вознаграждениям

- Разработка политик по вознаграждению членов Совета директоров, высших должностных лиц, надзор за их внедрением и реализацией
- Предварительная оценка работы ключевых работников по итогам года
- Разработка условий трудовых договоров с членами Правления, ключевыми работниками
- Разработка рекомендаций Совету директоров по определению размера вознаграждения и принципов премирования Корпоративного секретаря Общества
- Оценка эффективности работы Совета директоров и его членов, определение приоритетных направлений для усиления состава Совета директоров
- Подготовка рекомендаций акционерам в отношении голосования по вопросу избрания кандидатов в Совет директоров
- Разработка политик преемственности высшего менеджмента
- Планирование кадровых назначений (кадрового резерва) высших должностных лиц, формирование рекомендаций Совету директоров в отношении кандидатов на должности высших должностных лиц, Корпоративного секретаря Общества

Ключевые рассмотренные вопросы

- О рекомендациях Совету директоров ПАО «Россети» по вопросам:
- об итогах самооценки деятельности Совета директоров и комитетов за 2022 год;
 - утверждении внутренних документов об оплате труда и материальном стимулировании, а также о расчете КПЭ руководящего состава ПАО «Россети»;
 - расчете КПЭ и ФКПЭ руководящего состава Общества;
 - утверждении отчета об исполнении планов развития дочерних организаций ПАО «Россети»;
 - утверждении отчета о выполнении КПЭ высших менеджеров Общества за 2022 год, в том числе в области инновационной деятельности

Все предлагаемые менеджментом решения одобрены членами Комитета.

Комитет по стратегии

Уважаемые акционеры!

В 2023 году Комитет по стратегии традиционно рассматривал вопросы стратегического характера, решения по которым были направлены на обеспечение высокой эффективности работы Компании.

В рамках компетенции Комитета рассмотрены результаты выполнения бизнес-планов, в том числе консолидированных планов на принципах МСФО, а также Долгосрочной программы развития и выполнения ключевых показателей эффективности.

Кроме того, Комитетом даны рекомендации Совету директоров по обновлению Стандарта бизнес-планирования в связи с реорганизацией Общества и по формированию бизнес-плана на предстоящий период и прогнозных показателей на 2025–2028 годы.

Особое внимание уделялось работе по консолидации объектов электросетевого хозяйства и управлению непрофильными активами, а именно: по обновлению реестра и утверждению Программы отчуждения непрофильных активов. Также не без внимания членов Комитета осталась такая немаловажная и актуальная сфера, как реализация концепции развития зарядной инфраструктуры для электротранспорта, цель которой — способствовать развитию рынка зарядной инфраструктуры для электротранспорта.

Председатель Комитета по стратегии Совета директоров Общества

Деятельность Комитета по стратегии регулируется [Положением о Комитете по стратегии Совета директоров Общества](#) в редакции, утвержденной решением Совета директоров Общества от 11.08.2021¹.

Состав Комитета по стратегии

Ф. И. О., должность ²	Состав Комитета с 01.01.2023 по 07.06.2023 ³	Состав Комитета с 07.06.2023 по 31.12.2023 ⁴	Участие в заседаниях Комитета в 2023 году
Директор 2-11 Председатель Комитета Независимый директор		+	9/9
Директор 1-8	+		2/2
Валинцев Алексей Юрьевич Заместитель начальника Управления развития конкурентного ценообразования Ассоциации «НП Совет рынка»	+	+	10/11
Жуков Алексей Викторович Вице-президент Ассоциации «НП «ОПОРА»	+		2/2
Максимов Андрей Геннадьевич Директор Департамента развития электроэнергетики Минэнерго России		+	8/9
Медведева Елена Анатольевна Директор Департамента оперативного управления в ТЭК Минэнерго России	+	+	11/11
Павлушко Сергей Анатольевич Первый заместитель Председателя Правления АО «СО ЕЭС»	+	+	10/11
Директор 1-5	+		2/2
Тихонова Мария Геннадьевна Заместитель Генерального директора по корпоративному управлению ПАО «Россети»	+	+	11/11
Тулский Владимир Николаевич Директор института электроэнергетики НИУ МЭИ		+	9/9

¹ Протокол заседания Совета директоров Общества от 12.08.2021 № 550.
² Должность и место работы указаны на дату последнего избрания в состав Комитета.
³ Решение Совета директоров Общества от 19.08.2022 (протокол от 22.08.2022 № 587).
⁴ Решение Совета директоров Общества от 07.06.2023 (протокол от 07.06.2023 № 620).

Деятельность в 2023 году

В 2023 году Комитет по стратегии провел 11 заседаний, на которых рассмотрел 28 вопросов.

Форма заседания	Количество заседаний	Количество рассмотренных вопросов
Очная	5	14
Заочная	6	14

Категории вопросов, рассмотренных Комитетом по стратегии, %



Основные направления деятельности Комитета по стратегии

- Рассмотрение стратегических направлений, Долгосрочной программы развития Компании, долгосрочной финансовой модели и отчетов о достигнутых результатах
- Рассмотрение вопросов бизнес-планирования и отчетов о выполнении бизнес-плана
- Оценка проектов в области M&A
- Рассмотрение вопросов дивидендной политики
- Рассмотрение ключевых вопросов деятельности подконтрольных лиц
- Рассмотрение вопросов повышения эффективности деятельности Компании
- Рассмотрение вопросов корпоративной структуры Группы компаний «Россети», включая участие / прекращение участия в других организациях;
- Рассмотрение существенных сделок

Ключевые рассмотренные вопросы

- О рекомендациях Совету директоров ПАО «Россети» по вопросам:
- о рассмотрении отчетов об исполнении бизнес-планов;
 - рассмотрении отчета о реализации Долгосрочной программы развития и выполнении ключевых показателей эффективности ПАО «Россети» за 2022 год;
 - утверждении бизнес-плана Группы компаний «Россети» на 2023 год и прогнозных показателей на 2024–2027 годы;
 - утверждении бизнес-плана ПАО «Россети» на 2024 год и прогнозных показателей на 2025–2028 годы;
 - утверждении Стандарта бизнес-планирования;
 - рассмотрении основных показателей бизнес-планов на 2024–2028 годы по ДО ПАО «Россети», осуществляющим деятельность по передаче электроэнергии

Комитет по инвестициям

Уважаемые акционеры!

Деятельность Комитета направлена на содействие эффективному решению Советом директоров вопросов в области инвестиционной деятельности, обеспечения надежности, энергоэффективности и инновационного развития Общества и Группы «Россети» в целом.

В отчетном периоде Комитет рассматривал ход реализации инвестиционной программы Общества на 2020–2024 годы, а также ее корректировку, занимаясь вопросами ценового и технологического аудита инвестиционных проектов. Отдельно можно отметить выполнение Обществом задач стратегического значения, включая мероприятия Комплексного плана модернизации и расширения магистральной инфраструктуры¹.

Особое внимание уделялось изучению процесса развития системы управления производственными активами, вопросам импортозамещения в Группе «Россети», а также результатам реализации программы инновационного развития и деятельности в области технологического присоединения к электрическим сетям.

В следующем корпоративном году планируется продолжение работы по всем этим направлениям.

Рекомендации, выработанные Комитетом в ходе рассмотрения вопросов, способствовали эффективному выполнению задач Совета директоров и достижению целей Общества в области совершенствования инвестиционной деятельности.

Председатель Комитета по инвестициям Совета директоров Общества

Деятельность Комитета регулируется [Положением о Комитете по инвестициям Совета директоров Общества](#) в редакции, утвержденной решением Совета директоров Общества от 07.04.2022¹.

Состав Комитета по инвестициям

Ф. И. О., ² должность	Состав Комитета с 01.01.2023 по 07.06.2023 ³	Состав Комитета с 07.06.2023 по 20.12.2023 ⁴	Состав Комитета с 20.12.2023 по 31.12.2023 ⁵	Участие в заседаниях Комитета в 2023 году
Директор 2-10 Председатель Комитета Независимый директор	+	+	+	12/12
Гладковский Григорий Константинович Заместитель главного инженера Общества	+			4/4
Гриценко Владимир Федорович Член Президиума НП «ОПОРА РОССИИ»	+			4/4
Кунец Иван Иванович Заместитель директора Департамента оперативного управления в ТЭК Минэнерго России	+			4/4
Медведева Елена Анатольевна Директор Департамента оперативного управления в ТЭК Минэнерго России		+	+	8/8
Мольский Алексей Валерьевич Заместитель Генерального директора по инвестициям и капитальному строительству ПАО «Россети»	+	+	+	12/12
Павлушко Сергей Анатольевич Первый заместитель Председателя Правления АО «СО ЕЭС»	+	+	+	12/12
Директор 1-6		+	+	8/8
Селивахин Иван Анатольевич Финансовый директор АО «АТС», советник Председателя Правления Ассоциации «НП Совет рынка»	+			4/4
Скулкин Вячеслав Сергеевич Заместитель директора Департамента развития электроэнергетики Минэнерго России	+	+	+	9/12
Чесноков Артем Николаевич Помощник Министра строительства и жилищно-коммунального хозяйства РФ		+	Вышел из состава	5/7
Чукичева Наталья Евгеньевна Заместитель директора Департамента капитальных вложений Министерства строительства и жилищно-коммунального хозяйства РФ			+	1/1

¹ Протокол заседания Совета директоров Общества от 08.04.2022 № 570.

² Должность и место работы указаны на дату последнего избрания в состав Комитета.

³ Решение Совета директоров от 19.08.2022 (протокол от 22.08.2022 № 587).

⁴ Решение Совета директоров от 07.06.2023 (протокол от 07.06.2023 № 620).

⁵ Решение Совета директоров от 20.12.2023 (протокол от 22.12.2023 № 637).

¹ Утвержден распоряжением Правительства РФ от 30.09.2018 № 2101-р.

Деятельность в 2023 году

В 2023 году Комитет по инвестициям провел 12 заседаний, на которых рассмотрел 22 вопроса.

Форма заседания	Количество заседаний	Количество рассмотренных вопросов
Очная	2	5
Заочная	10	17

Категории вопросов, рассмотренных Комитетом по инвестициям, %



Основные направления деятельности Комитета по инвестициям

- Рассмотрение инвестиционной программы и отчетов о ее выполнении
- Рассмотрение программ инновационного развития, НИОКР, технологического развития
- Развитие ЕЭС России и программ развития распределительных сетей
- Рассмотрение отдельных ключевых проектов деятельности

Ключевые рассмотренные вопросы

- О рекомендациях Совету директоров ПАО «Россети» по вопросам:
- о корректировке инвестиционной программы ПАО «Россети» на 2020–2024 годы;
 - рассмотрении отчетов о ходе реализации Плана развития системы управления производственными активами ПАО «Россети»;
 - рассмотрении отчетов об аудитах инвестиционных проектов;
 - рассмотрении отчета об исполнении инвестиционной программы, в том числе по проектам федерального значения;
 - утверждении Политики в области качества Группы компаний «Россети»;
 - результатах и планах, направленных на проведение импортозамещения в Группе компаний «Россети»;
 - утверждении отчета о реализации программ инновационного развития;
 - результатах деятельности в сфере технологического присоединения

Все предлагаемые менеджментом решения одобрены членами Комитета.

Исполнительные органы

Реализация стратегии, программы развития, операционное руководство и управление текущими вопросами деятельности Общества осуществляются исполнительными органами, в структуру входят Правление и Генеральный директор.

Коллегиальный исполнительный орган (Правление)

Правление Общества является коллегиальным исполнительным органом Общества, возглавляемым Генеральным директором Общества, который осуществляет функции Председателя Правления Общества.

Правление Общества в своей деятельности руководствуется законодательством Российской Федерации, решениями Общего собрания акционеров Общества, Советом директоров Общества, Уставом Общества, [Положением о Правлении](#)¹ и иными внутренними документами Общества.

Правление Общества осуществляет руководство текущей деятельностью Общества в рамках компетенции, определенной Уставом Общества, решениями Общего собрания акционеров Общества, Совета директоров Общества, действует в интересах Общества и его акционеров, а также обеспечивает практическую реализацию целей, стратегии развития и политики Общества.

Основные задачи Правления Общества:

- обеспечение соблюдения прав и законных интересов акционеров Общества;
- выработка решений по важнейшим вопросам текущей финансово-хозяйственной деятельности Общества;
- повышение эффективности систем внутреннего контроля и управления рисками;
- обеспечение повышения инвестиционной привлекательности и экономической эффективности деятельности Общества.

Состав Правления

Количественный состав Правления Общества определяется Советом директоров ПАО «Россети» по предложению Генерального директора Общества. Кандидатуры членов Правления на рассмотрение Совета директоров выносит Генеральный директор Общества, за исключением своей собственной. Избрание и досрочное прекращение полномочий членов Правления осуществляется Советом директоров Общества.

В 2023 году Правление ПАО «Россети» начало свою работу в составе из пяти человек, утвержденном решением Совета директоров от 24.10.2022². В течение отчетного года в состав Правления Общества были внесены изменения: решением Совета директоров Общества от 14.03.2023³ в Правление Общества были избраны Ляпунов Евгений Викторович и Харитонов Владимир Вячеславович. Начиная с 14.03.2023 в состав Правления Общества входят семь человек.

Все лица, входящие в состав Правления Общества, обладают необходимыми опытом и компетенциями для выполнения своих функций на высшем уровне.

¹ Утверждено решением внеочередного Общего собрания акционеров Общества от 14.09.2022 (протокол от 15.09.2022 № 27).

² Протокол заседания Совета директоров от 24.10.2022 № 593.

³ Протокол заседания Совета директоров от 17.03.2023 № 612.

Состав Правления¹



Рюмин Андрей Валерьевич

Генеральный директор, Председатель Правления

В составе Правления с 2022 года

Родился в 1980 году.

В 2002 году окончил Московский государственный университет им. М. В. Ломоносова по специальности «математика, прикладная математика».

В 2004 году получил степень кандидата экономических наук в Институте проблем рынка Российской академии наук.

Опыт работы:

- 2018–2021 годы — генеральный директор, председатель Правления ПАО «Россети Ленэнерго».
- 2021–2023 годы² — генеральный директор, председатель Правления Публичного акционерного общества «Российские сети».
- 2022 год — н. в. — Генеральный директор, Председатель Правления Публичного акционерного общества «Федеральная сетевая компания — Россети».

Участие в органах управления других организаций

На конец отчетного периода является членом советов директоров (наблюдательных советов, попечительских советов) Публичного акционерного общества «Федеральная сетевая компания — Россети», ПАО «Россети Московский регион», ПАО «Россети Ленэнерго», ФГБОУ ВО «НИУ МЭИ», НП «НТС ЕЭС», Ассоциации организаций цифрового развития отрасли «Цифровая энергетика», Банка «ВБРР» (АО), АК «АЛРОСА» (ПАО), членом Правления Общероссийского объединения работодателей «Российский союз промышленников и предпринимателей». Кроме того, является членом Президиума Ассоциации «РНК МИРЭС», Ассоциации «РНК СИГРЭ».



Муров Андрей Евгеньевич

Член Правления, Первый заместитель Генерального директора

В составе Правления с 2012 по 2020 год, с 2022 года по н. в.

Родился в 1970 году.

В 1993 году окончил Санкт-Петербургский государственный университет по специальности «правоведение».

В 1998 году прошел профессиональную переподготовку по программе «Финансовый менеджмент» в Межотраслевом институте повышения квалификации и переподготовки руководящих кадров. В 2009 году окончил Государственный университет гражданской авиации по специальности «организация перевозок и управление на транспорте (воздушный транспорт)».

Доктор экономических наук.

Опыт работы:

- 2013–2020 годы — председатель Правления Публичного акционерного общества «Федеральная сетевая компания Единой энергетической системы».
- 2015 год — н. в. — председатель Ассоциации «РНК СИГРЭ».
- 2020–2023 годы — первый заместитель генерального директора — исполнительный директор, член Правления Публичного акционерного общества «Российские сети».
- 2022 год — н. в. — Первый заместитель Генерального директора Публичного акционерного общества «Федеральная сетевая компания — Россети».

Участие в органах управления других организаций

На конец отчетного периода является членом советов директоров (наблюдательных советов, попечительских советов) ПАО «Интер РАО ЕЭС», АО «СО ЕЭС», ФГБОУ ВО «НИУ МЭИ», ФГБОУ ВО «СПбГУ», ФГБОУ ВО «СПбГЭУ», Ассоциации по развитию международных исследований и проектов в области энергетики «Глобальная энергия», НП «НТС ЕЭС», Бюро Центрального совета Общероссийской общественной организации «Союз машиностроителей России», Общероссийской общественной организации «Спортивная федерация (союз) регби России». Кроме того, является Председателем Президиума Ассоциации «РНК СИГРЭ».



Ляпунов Евгений Викторович

Член Правления, заместитель Генерального директора — главный инженер

В составе Правления с 2023 года

Родился в 1981 году.

В 2003 году окончил Ивановский государственный энергетический университет по специальности «электроэнергетические системы и сети».

Опыт работы:

- 2015–2019 годы — первый заместитель генерального директора — главный инженер филиала ПАО «ФСК ЕЭС» — МЭС Центра.
- 2019–2020 годы — генеральный директор филиала ПАО «ФСК ЕЭС» — МЭС Западной Сибири.
- 2020–2022 годы — первый заместитель генерального директора филиала ПАО «ФСК ЕЭС» — МЭС Центра.
- 2021–2022 годы — советник первого заместителя генерального директора — главного инженера Публичного акционерного общества «Федеральная сетевая компания Единой энергетической системы».
- 2022–2023 годы — главный советник, и. о. первого заместителя генерального директора — главного инженера Публичного акционерного общества «Российские сети» (по совместительству).
- 2022 год — н. в. — заместитель Генерального директора — главный инженер Публичного акционерного общества «Федеральная сетевая компания — Россети».

Участие в органах управления других организаций

На конец отчетного периода является членом советов директоров (наблюдательных советов, попечительских советов) ПАО «Россети Ленэнерго», ПАО «Россети Московский регион», ПАО «Россети Северный Кавказ», ПАО «Россети Центр», ПАО «Россети Центр и Приволжье», АО «Россети Мобильные ГТЭС», АО «Россети Тюмень», АО «Россети Цифра», АО «Электромаршрут», АО «Электросетьсервис ЕНЭС», АО «Энергетик».



Краинский Даниил Владимирович

Член Правления, заместитель Генерального директора по правовому обеспечению

В составе Правления с 2022 года

Родился в 1979 году.

В 2002 году окончил Московскую государственную юридическую академию по специальности «юриспруденция».

Опыт работы:

- 2017–2023 годы — советник, главный советник, заместитель генерального директора по правовому обеспечению Публичного акционерного общества «Российские сети», член Правления Публичного акционерного общества «Российские сети» (с 11.04.2022).
- 2018–2019 годы — советник генерального директора ПАО «Россети Ленэнерго» (по совместительству).
- 2019–2021 годы — заместитель генерального директора по правовому и корпоративному управлению ПАО «Россети Ленэнерго».
- 2019 год — н. в. — член Правления ПАО «Россети Ленэнерго».
- 2020 год — н. в. — заместитель Генерального директора по правовому обеспечению Публичного акционерного общества «Федеральная сетевая компания — Россети».
- 2021 год — н. в. — советник генерального директора ПАО «Россети Ленэнерго» (по совместительству).

Участие в органах управления других организаций

На конец отчетного периода является членом советов директоров (наблюдательных советов, попечительских советов) ПАО «Россети Кубань», ПАО «Россети Ленэнерго», ПАО «Россети Московский регион», ПАО «Россети Урал», ПАО «Россети Юг», АО «Энергетик».

¹ По состоянию на 31.12.2023.

² Прекращение деятельности Общества в результате реорганизации в форме присоединения.

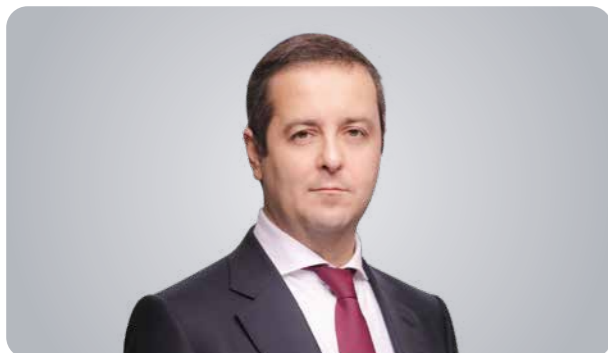

Мольский Алексей Валерьевич

Член Правления, заместитель Генерального директора по инвестициям и капитальному строительству

В составе Правления с 2016 по 2020 год, с 2022 года по н. в.

Родился в 1980 году. В 2004 году окончил Московский энергетический институт (МЭИ) по специальностям «электроэнергетические системы и сети» и «экономика и управление на предприятии».

Опыт работы:

- 2012–2019 годы — заместитель председателя Правления ПАО «ФСК ЕЭС».
- 2017–2019 годы — председатель и президент Союза «Саморегулируемая организация — Межрегиональное отраслевое объединение работодателей «Объединение организаций, осуществляющих строительство, реконструкцию и капитальный ремонт энергетических объектов, сетей и подстанций «ЭНЕРГОСТРОЙ».
- 2019–2020 годы — первый заместитель председателя Правления ПАО «ФСК ЕЭС».
- 2020–2023 годы — заместитель генерального директора по инвестициям, капитальному строительству и реализации услуг (с 24.04.2020), член Правления Публичного акционерного общества «Российские сети» (с 29.05.2020).
- 2020–2022 годы — заместитель генерального директора по инвестициям, капитальному строительству и реализации услуг Публичного акционерного общества «Федеральная сетевая компания Единой энергетической системы».
- 2022 год — н. в. — заместитель Генерального директора по инвестициям и капитальному строительству Публичного акционерного общества «Федеральная сетевая компания — Россети».

Участие в органах управления других организаций

На конец отчетного периода является членом советов директоров (наблюдательных советов, попечительских советов) ПАО «Россети Волга», ПАО «Россети Кубань», ПАО «Россети Ленэнерго», ПАО «Россети Московский регион», ПАО «Россети Северный Кавказ», АО «Энергоцентр», АО «Россети Цифра», АО «Россети Мобильные ГТЭС», АО «НТЦ ФСК ЕЭС», АО «ЦИУС ЕЭС», АО ОЭС «СанРусэнерго», АО «ТайгаЭнергоСтрой». Также является членом Президиума Ассоциации «РНК СИГРЭ».



Полинов Алексей Александрович

Член Правления, главный советник

В составе Правления с 2022 года

Родился в 1978 году. В 2000 году окончил Московский государственный строительный университет по специальности «экономика и управление на предприятии (в строительстве)». Кандидат экономических наук.

Опыт работы:

- 2018 год — советник генерального директора АО «ОЭК».
- 2018–2019 годы — советник генерального директора ПАО «Россети Ленэнерго» (по совместительству).
- 2019–2022 годы — заместитель генерального директора по экономике и финансам ПАО «Россети Ленэнерго».
- 2019 год — н. в. — член Правления ПАО «Россети Ленэнерго».
- 2021–2023 годы — главный советник (по совместительству), врио заместителя генерального директора по экономике и финансам Публичного акционерного общества «Российские сети» (с 2022 года), член Правления Публичного акционерного общества «Российские сети» (с 11.04.2022).
- 2022 год — врио заместителя генерального директора по экономике и финансам Публичного акционерного общества «Федеральная сетевая компания Единой энергетической системы».
- 2022 год — н. в. — советник генерального директора ПАО «Россети Ленэнерго» (по совместительству).
- 2022 год — ноябрь 2023 года — заместитель Генерального директора по экономике и финансам Публичного акционерного общества «Федеральная сетевая компания — Россети».
- Ноябрь 2023 года — н. в. — главный советник Публичного акционерного общества «Федеральная сетевая компания — Россети».

Участие в органах управления других организаций

На конец отчетного периода является членом советов директоров (наблюдательных советов, попечительских советов) ПАО «Россети Ленэнерго», ПАО «Россети Московский регион», ПАО «Россети Северо-Запад», АО «Россети Тюмень», АО «Россети Янтарь», ООО «Россети Капитал».



Харитонов Владимир Вячеславович

Член Правления, заместитель Генерального директора — руководитель Аппарата

В составе Правления с 2023 года

Родился в 1978 году. В 2002 году окончил Российский университет дружбы народов по специальности «магистр техники и технологии, энергомашиностроение». Кандидат технических наук. В 2009 году окончил Российскую академию народного хозяйства и государственной службы при Президенте Российской Федерации по программе МВА «Топ-менеджер по специализации «менеджмент».

Опыт работы:

- 2018–2021 годы — генеральный директор АО «ФИЦ» и АО «НИЦ ЕЭС».
- 2019 год — н. в. — член Правления Ассоциации организаций цифрового развития отрасли «Цифровая энергетика».
- 2021–2022 годы — генеральный директор АО «НТЦ ФСК ЕЭС» — управляющей организации, осуществляющей полномочия единоличного исполнительного органа АО «НИЦ ЕЭС», АО «ФИЦ».
- 2021 год — н. в. — заместитель председателя Ассоциации «РНК СИГРЭ».
- 2022–2023 годы — главный советник Публичного акционерного общества «Российские сети».
- 2022 год — н. в. — заместитель Генерального директора — руководитель Аппарата Публичного акционерного общества «Федеральная сетевая компания — Россети».

Участие в органах управления других организаций

На конец отчетного периода является членом советов директоров (наблюдательных советов, попечительских советов) ПАО «Россети Волга», ПАО «Россети Кубань», ПАО «Россети Северо-Запад» ПАО «Россети Центр и Приволжье», АО «Россети Тюмень», АО «НТЦ ФСК ЕЭС», АО «Россети Управление имуществом», АО «ФИЦ», АО «Россети Цифра», АО «ЭНИН».

В течение отчетного года никто из членов Правления не имел акций (долей) Общества и его подконтрольных организаций, не совершал сделок с ценными бумагами (долями) указанных компаний. Никто из лиц, занимавших должности членов Правления в отчетном периоде, не получал займов от Общества и его подконтрольных компаний.

Отчет о деятельности Правления Общества

В 2023 году Правление Общества провело 48 заседаний в заочной форме с рассмотрением 286 вопросов.

К наиболее важным вопросам, рассмотренным Правлением Общества в 2023 году, относятся в том числе:

- утверждение Программы энергосбережения и повышения энергетической эффективности Общества на период 2020–2024 годов в новой редакции;
- рекомендации по вопросу утверждения Стандарта бизнес-планирования Общества в новой редакции;
- утверждение бюджета Общества на 2024 год;
- рекомендации по вопросу об утверждении Положения об информационной политике Общества в новой редакции;
- рекомендации по вопросу о рассмотрении основных показателей бизнес-планов на 2024–2028 годы по ДО Общества, осуществляющих деятельность по передаче электроэнергии;
- рекомендации по вопросу об утверждении Порядка расчета ключевых показателей эффективности и функциональных ключевых показателей эффективности руководящего состава Общества.

Участие членов Правления Общества в заседаниях в 2023 году

№ п/п	Ф. И. О.	Участие в заседаниях / общее количество заседаний
1.	Рюмин Андрей Валерьевич	48/48
2.	Муров Андрей Евгеньевич	48/48
3.	Краинский Даниил Владимирович	47/48
4.	Ляпунов Евгений Викторович (с 14.03.2023)	38/48
5.	Мольский Алексей Валерьевич	48/48
6.	Полинов Алексей Александрович	47/48
7.	Харитонов Владимир Вячеславович (с 14.03.2023)	38/48

Заседания Правления и рассмотренные вопросы 14.03.2023

Показатели	2019	2020	2021	2022	2023
Количество проведенных заседаний за период, в том числе:	73	23	–	8	48
• очных	1	1	–	0	0
• заочных	72	22	–	8	48
Количество рассмотренных вопросов, в том числе:	328	125	–	53	286
• очных	2	1	–	0	0
• заочных	326	124	–	53	286

Типы вопросов, рассмотренных Правлением общества, %



Едиличный исполнительный орган (Генеральный директор)

В соответствии с Уставом Общества текущее руководство деятельностью ПАО «Россети» осуществляется Генеральным директором Общества, избираемым Советом директоров ПАО «Россети». Генеральный директор также возглавляет Правление Общества.

Решением Совета директоров Общества, принятым 15.07.2022 (протокол Совета директоров от 15.07.2022 № 583), с учетом решения внеочередного Общего собрания акционеров, принятого 14.09.2022 (протокол внеочередного Общего собрания акционеров от 15.09.2022 № 27), Рюмин Андрей Валерьевич избран (назначен) Генеральным директором Общества.

Биографические данные о Рюмине А.В. раскрыты в разделе Отчета, посвященном деятельности Правления Общества

Корпоративный секретарь

Корпоративный секретарь отвечает за организацию работы Совета директоров, взаимодействие с акционерами и контроль защиты прав акционеров и инвесторов Общества.



Тихонова Мария Геннадьевна
Корпоративный секретарь Общества (с 29.06.2021)

Корпоративный секретарь функционально подчиняется Совету директоров, административно — Генеральному директору, что обеспечивает необходимую степень его независимости от менеджмента Общества. Кандидатура на должность Корпоративного секретаря предлагается на рассмотрение Совету директоров Общества Председателем Совета директоров Общества по согласованию с Генеральным директором Общества.

Положение о Корпоративном секретаре Общества утверждено решением Совета директоров от 29.06.2021 (протокол от 30.06.2021 № 548).

В рамках своих полномочий Корпоративный секретарь участвует:

- в обеспечении эффективного взаимодействия с акционерами Общества;
- координации действий Общества по защите прав и интересов его акционеров;
- поддержке эффективной работы Совета директоров, в том числе в части соблюдения участниками системы корпоративного управления требований к организации деятельности Совета директоров Общества, Общего собрания акционеров.

Функции Корпоративного секретаря Общества осуществляет Тихонова Мария Геннадьевна¹.

Родилась в 1980 году. Окончила Волго-Вятскую академию государственной службы по специальности «государственное и муниципальное управление». Окончила Академию народного хозяйства при Правительстве Российской Федерации, прошла профессиональную переподготовку по программе «Государственное управление экономическим развитием». Окончила Высшую школу экономики по программе «Мастер делового администрирования (МВА)». Кандидат экономических наук.

Опыт работы:

- 2013–2020 годы — заместитель председателя Правления ПАО «ФСК ЕЭС».
- 2020–2023 годы — заместитель генерального директора по корпоративному управлению Публичного акционерного общества «Российские сети» (по совместительству).
- 2020 год — н. в. — заместитель Генерального директора по корпоративному управлению Публичного акционерного общества «Федеральная сетевая компания — Россети».

Участие в органах управления других организаций

На конец отчетного периода является членом советов директоров ПАО «Россети Сибирь», ПАО «ТРК», ПАО «Россети Урал», ПАО «Россети Волга», ПАО «Россети Северо-Запад», ПАО «Россети Юг», АО «Электромагистраль», АО «РЭС».

Тихонова М.Г. не имеет акций / ценных бумаг Общества, не совершала сделок с акциями / ценными бумагами Общества в течение отчетного года, не получала займов от Общества и его подконтрольных компаний.

¹ Решением Совета директоров Общества от 29.06.2021 (протокол от 30.06.2021 № 548) Корпоративным секретарем Общества была избрана Тихонова Мария Геннадьевна.

Отчет о вознаграждении

Ключевую роль в формировании системы вознаграждения членов органов управления Компании играют Совет директоров и Комитет по кадрам и вознаграждениям Совета директоров, осуществляющий предварительное рассмотрение вопросов, связанных с формированием в Компании эффективной и прозрачной практики вознаграждения.

Целями системы вознаграждения членов органов управления Общества являются привлечение, мотивация и долгосрочное удержание в органах управления лиц, обладающих компетенцией и квалификацией, необходимыми для эффективного управления Компанией, достижения установленных стратегических целей и выполнения задач.

Политики вознаграждения членов органов управления Общества разработаны на базе принципов и рекомендаций Кодекса корпоративного управления Банка России и действующей в Компании практики начисления вознаграждения и компенсаций.

Регулирующие документы

Выплата компенсаций и вознаграждений членам Совета директоров Общества производится в соответствии с Положением о выплате членам Совета директоров Общества вознаграждений и компенсаций¹. Действующие в Компании практики в области определения вознаграждения и компенсаций членам Совета директоров отвечают принципам эффективности, прозрачности, подотчетности, достаточности и учитывают роль указанных лиц в деятельности Компании.

Порядок вознаграждения лиц, входящих в Комитеты Совета директоров, но при этом не являющихся членами Совета директоров, определяется Положением о выплате вознаграждений и компенсаций членам комитетов Совета директоров Общества².

Порядок выплаты вознаграждения

- Вознаграждение осуществляется в качестве единовременной выплаты по итогам работы членов Совета директоров Общества за корпоративный год с момента избрания до момента прекращения полномочий.
- Решение о выплате вознаграждения принимается годовым Общим собранием акционеров Компании.

Для повышения вовлеченности членов Совета директоров в работу Компании и заинтересованности в достижении Компанией высоких финансовых показателей размер вознаграждения члена Совета директоров привязан к финансовым результатам Компании.

Вознаграждение рассчитывается исходя из базовой части вознаграждения, которая определяется в зависимости от объема выручки Компании³ за предшествующий году выплаты вознаграждения финансовый год.

Объем выручки за финансовый год	Величина базовой части вознаграждения
Свыше 200 млрд руб.	1 млн руб.
Свыше 30 млрд руб.	900 тыс. руб.
Свыше 10 млрд руб.	800 тыс. руб.
Свыше 1 млрд руб.	700 тыс. руб.
Свыше 600 млн руб.	600 тыс. руб.
Менее 600 млн руб.	Вознаграждение не выплачивается

Базовый размер вознаграждения членов Совета директоров в 2022/2023 корпоративном году составил 1 млн руб.

Фактическое вознаграждение члена Совета директоров формируется с учетом следующих принципов:

- общий размер вознаграждения члена Совета директоров Компании не может превышать базовый размер вознаграждения за корпоративный год;
- вознаграждения за участие в заседаниях Совета директоров формируется исходя из размера базовой части вознаграждения и фактической посещаемости заседаний Совета директоров;
- размер надбавок определяется в размере:

+30% от вознаграждения за участие в заседаниях Совета директоров для Председателя Совета директоров;

+20% от вознаграждения за участие в заседаниях Совета директоров для председателя комитета Совета директоров;

+10% от вознаграждения за участие в заседаниях Совета директоров для члена комитета Совета директоров.

В соответствии с п. 3.7 Положения о выплате членам Совета директоров Общества вознаграждений и компенсаций общий размер вознаграждений члена Совета директоров Общества не может превышать 900 тыс. руб.

Подробнее с формулой расчета вознаграждения за участие в заседаниях Совета директоров можно ознакомиться в Положении о выплате членам Совета директоров Общества вознаграждений и компенсаций



Компенсации

Положением о выплате членам Совета директоров Общества вознаграждений и компенсаций предусмотрена оплата фактических расходов членам Совета директоров, включающих затраты на проезд к месту проведения заседания Совета директоров и комитетов и обратно, затраты на проживание, а также иные расходы, связанные с деятельностью Компании.

Размер вознаграждения по каждому члену Совета директоров будет направлен дополнительно, после получения согласия членов Совета директоров на раскрытие указанной информации.

Выплата вознаграждения в отчетном году

Вознаграждение членов Совета директоров

Годовым Общим собранием акционеров Общества¹ было принято решение выплатить вознаграждение членам Совета директоров ПАО «Россети», не являющимся государственными служащими, в размере, определенном в соответствии с Положением о выплате членам Совета директоров Общества вознаграждений и компенсаций.

Вознаграждение за членство в Совете директоров

$$V_{\text{факт}} = V_{\text{баз}} \times 100/130 \times (a/b)$$

$$V_{\text{баз}} = 1 \text{ млн руб.}$$

a — количество заседаний Совета директоров, в которых принимал участие член Совета директоров

b — общее количество заседаний Совета директоров, проведенных в период между годовыми собраниями акционеров

Дополнительное вознаграждение

Вознаграждение Председателю Совета директоров ²	$V_{\text{факт}} \times 30\% / 100\%$
Вознаграждение председателю комитета ²	$V_{\text{факт}} \times 20\% / 100\%$
Вознаграждение за членство в комитете ²	$V_{\text{факт}} \times 10\% / 100\%$

Информация о количестве заседаний комитетов Совета директоров, шт.

Комитет по аудиту	15
Комитет по кадрам и вознаграждениям	10
Комитет по стратегии	10
Комитет по инвестициям	8

Суммарный (агрегированный) размер вознаграждения членов Совета директоров в 2021–2023 годах, тыс. руб.

2021	2022	2023
6 430,70	6 956,18	3 619,14

¹ Утверждено решением годового Общего собрания акционеров Общества 14.09.2022 (протокол от 15.09.2022 № 27).

² Утверждено решением Совета директоров (протокол от 24.08.2015 № 280).

³ Рассчитывается по РСБУ.

¹ Состоялось 30.06.2023, протокол от 30.06.2023 № 29.

² Надбавки за председательство и членство в комитете Совета директоров не выплачиваются, если за корпоративный год было проведено менее трех заседаний комитета.

Вознаграждения членам Совета директоров ПАО «Россети», избранным решением годового Общего собрания акционеров ПАО «ФСК ЕЭС» от 28.06.2022¹, полномочия которых были прекращены досрочно решением внеочередного Общего собрания акционеров ПАО «Россети» от 21.03.2023²

Член Совета директоров	a	b	Вознаграждение (В _{факт}), руб.	Информация о членстве в специализированных комитетах при Совете директоров	Дополнительное вознаграждение, руб.			Итого, руб.	Макс. выплата, руб.	Ограничения на выплаты	Итого к выплате, руб.
					Председателю Совета директоров	председателю комитета	за членство в комитете				
Директор 1-1	29	43	–	–	Вознаграждение не выплачивается (госслужащий)						
Директор 1-9	32	43	–	Комитет по инвестициям (председатель)	Не получено согласие на раскрытие персональных данных						
Директор 1-10	28	43	500 894,45	1. Комитет по аудиту	0	0	50 089,45	601 073,35	900 000,00	Нет	601 073,35
Директор 1-11	30	43	–	1. Комитет по аудиту (председатель) 2. Комитет по кадрам и вознаграждениям (председатель)	Не получено согласие на раскрытие персональных данных						
Директор 1-2	30	43	–	–	Вознаграждение не выплачивается (сотрудник)						
Директор 1-3	32	43	–	–	Вознаграждение не выплачивается (сотрудник)						
Директор 1-4	31	43	–	Председатель Совета директоров	Вознаграждение не выплачивается (сотрудник)						
Директор 1-5	30	43	–	Комитет по стратегии	Вознаграждение не выплачивается (сотрудник)						
Директор 1-6	30	43	536 672,63	1. Комитет по кадрам и вознаграждениям 2. Комитет по аудиту	0	0	53 667,26	644 007,16	900 000,00	Нет	644 007,16
Директор 1-7	30	43	–	–	Вознаграждение не выплачивается (сотрудник)						
Директор 1-8	27	43	–	Комитет по стратегии (председатель)	Вознаграждение не выплачивается (госслужащий)						
Всего											2 683 363,1

Вознаграждения и (или) компенсации членам Совета директоров ПАО «Россети», избранным решением внеочередного Общего собрания акционеров ПАО «Россети» от 21.03.2023¹

Член Совета директоров	a	b	Вознаграждение (В _{факт}), руб.	Информация о членстве в специализированных комитетах при Совете директоров	Дополнительное вознаграждение, руб.			Итого, руб.	Макс. выплата, руб.	Ограничения на выплаты	Итого к выплате, руб.
					Председателю Совета директоров	председателю комитета	за членство в комитете				
Директор 2-9	11	43	–	1. Комитет по аудиту (председатель) 2. Комитет по кадрам и вознаграждениям (председатель)	Не получено согласие на раскрытие персональных данных						
Директор 2-10 ²	11	43	–	1. Комитет по аудиту 2. Комитет по кадрам и вознаграждениям 3. Комитет по инвестициям (председатель)	Не получено согласие на раскрытие персональных данных						
Директор 2-1	11	43	–	Председатель Совета директоров	Вознаграждение не выплачивается (госслужащий)						
Директор 2-2	10	43	–	–	Вознаграждение не выплачивается (госслужащий)						
Директор 2-3	10	43	178 890,88	–	Вознаграждение не выплачивается (заявление об отказе выплаты вознаграждения)						
Директор 2-11	10	43	–	1. Комитет по аудиту 2. Комитет по кадрам и вознаграждениям 3. Комитет по стратегии (председатель)	Не получено согласие на раскрытие персональных данных						
Директор 2-4	11	43	196 779,96	–	0	0	0	196 779,96	900 000,00	Нет	196 779,96
Директор 2-5	10	43	–	–	Вознаграждение не выплачивается (сотрудник)						
Директор 2-6	11	43	–	–	Вознаграждение не выплачивается (госслужащий)						
Директор 2-7	11	43	–	–	Вознаграждение не выплачивается (госслужащий)						
Директор 2-8	11	43	–	–	Вознаграждение не выплачивается (госслужащий)						
Всего											935 778,20

¹ Протокол от 28.06.2022 № 26.

² Протокол от 21.03.2023 № 28. Информация о вознаграждении представлена в соответствии с полученными от членов Совета директоров Общества соглашениями на ее представление.

¹ Протокол от 21.03.2023 № 28. Информация о вознаграждении представлена в соответствии с полученными от членов Совета директоров Общества соглашениями на ее представление.

² В соответствии с п. 3.7 Положения о выплате членам Совета директоров Общества вознаграждений и компенсаций общий размер вознаграждений члена Совета директоров Общества не может превышать 900 тыс. руб. С учетом данного ограничения размер вознаграждения, подлежащего выплате Директору 2-10 за участие в работе Совета директоров Общества, избранного решением внеочередного Общего собрания акционеров ПАО «Россети» от 21.03.2023 (протокол от 21.03.2023 № 28), рассчитан таким образом, чтобы с учетом вознаграждения, подлежащего выплате Директору 2-10 за участие в работе Совета директоров Общества, избранного решением годового Общего собрания акционеров ПАО «ФСК ЕЭС» от 28.06.2022 (протокол от 28.06.2022 № 26), общий размер вознаграждений не превысил 900 тыс. руб.: 900 000 – 686 940,97 = 213 059,03.

Вознаграждение исполнительных органов

Выплата вознаграждения в отчетном году

Суммарный (агрегированный) размер вознаграждения членов Правления и Председателя Правления, тыс. руб.

Наименование показателя	Сумма
Вознаграждение за участие в работе органа управления ¹	–
Заработная плата	205 734,2
Премии	196 831,2
Комиссионные	–
Иные виды вознаграждений	5 631,4
Итого	408 196,8
Кроме того, размер начисленных страховых взносов	64 688,20

Суммарный размер вознаграждения должностных лиц руководящего состава Общества (членов Правления, Генерального директора, заместителей Генерального директора, главного бухгалтера), полученный в 2023 году

Наименование показателя	Тыс. руб.	Наименование показателя	Человек
Суммарный размер вознаграждения (должностные оклады, компенсационные выплаты, стимулирующие выплаты и иные выплаты, предусмотренные Положением об условиях оплаты труда)	599 890,8	Количество должностных лиц руководящего состава Общества (членов Правления, Генерального директора, заместителей Генерального директора, главного бухгалтера)	15



¹ Членам Правления вознаграждение не установлено. Функции членов Правления выполняют заместители Генерального директора, вознаграждение производится по их основным должностям.

Обеспечение контроля и управление рисками



Уважаемые акционеры!

В 2023 году после завершения реорганизации Общества мы успешно провели объединение системы управления рисками и системы внутреннего контроля в единую корпоративную Систему управления рисками и внутреннего контроля — СУРиВК.

В Группе компаний «Россети» внедрены общая методология идентификации, оценки, мониторинга рисков, а также разработки мероприятий и процедур внутреннего контроля.

Мы стремимся содействовать росту удовлетворенности потребителей услугами нашей Компании. Корпоративная СУРиВК обеспечивает компаниям Группы гибкое реагирование на изменение факторов внешней и внутренней среды во всех регионах присутствия с учетом их экономических, социальных и географических особенностей.

Приоритеты развития СУРиВК направлены на превентивное выявление негативных событий и минимизацию возможных последствий, которые могут повлиять на эффективность производственной деятельности, финансовую стабильность Компании, а также на своевременное решение задач, стоящих перед Группой компаний «Россети».

Владимир Макаров,

Директор по внутреннему контролю и управлению рисками — начальник Департамента внутреннего контроля и управления рисками

Система управления рисками и внутреннего контроля

В связи с завершением реорганизации Компании в 2023 году велась активная работа по актуализации методологической базы, были приняты нормативные документы, регулирующие обновленные подходы к организации и функционированию СУРиВК Группы «Россети».

В целях внедрения и поддержания функционирования эффективной СУРиВК, соответствующей общепризнанным практикам и стандартам деятельности в области управления рисками и внутреннего контроля, а также требованиям регуляторов, в 2023 году была утверждена [Политика управления рисками и внутреннего контроля ПАО «Россети» и дочерних обществ](#) (Группы компаний «Россети»)², которая определяет цели, принципы функционирования СУРиВК Общества, основные функции и ответственность участников СУРиВК, формы оценки эффективности СУРиВК.

Кроме того, был принят Порядок организации управления рисками и внутреннего контроля ПАО «Россети» и дочерних обществ (Группы компаний «Россети»)³, раскрывающий прикладные аспекты применения норм, закрепленных Политикой управления рисками и внутреннего контроля ПАО «Россети» и дочерних обществ (Группы компаний «Россети»). Контрольные процедуры по процессам и подпроцессам основной и обеспечивающей деятельности, а также по процессам управления Обществом задокументированы в матрицах рисков и контрольных процедур.

С 2023 года в Обществе действуют следующие нормативные документы в области управления рисками и внутреннего контроля:

- Глоссарий в области управления рисками и внутреннего контроля⁴;
- Программа развития СУРиВК⁵;
- Руководство по подготовке отчета об организации, функционировании и эффективности СУРиВК⁶;
- Типовой перечень рисков⁷;
- Методика оценки и мониторинга рисков⁸;
- Порядок определения предпочтительного риска⁹.

² Решение Совета директоров Общества от 17.04.2023, протокол от 18.04.2023 № 616.

³ Приказ Общества от 15.05.2023 № 203 (в ред. приказа от 12.12.2023 № 575).

⁴ Приказ Общества от 12.01.2023 № 8.

⁵ Приказ Общества от 19.05.2023 № 208.

⁶ Приказ Общества от 19.05.2023 № 209.

⁷ Приказ Общества от 16.02.2023 № 69 (в ред. приказа от 31.10.2023 № 479).

⁸ Приказ Общества от 23.11.2023 № 516.

⁹ Приказ Общества от 25.09.2023 № 423.

СУРiВК — совокупность организационных мер, методик, процедур, норм корпоративной культуры и действий, предпринимаемых для достижения оптимального баланса между ростом стоимости Общества, прибыльностью и рисками, для обеспечения финансовой устойчивости, эффективного ведения хозяйственной деятельности, обеспечения сохранности активов, соблюдения законодательства, Устава и внутренних документов Общества, своевременной подготовки достоверной отчетности.

Цель СУРiВК — обеспечение разумной уверенности в достижении стоящих перед Группой компаний «Россети» целей стратегии развития Группы компаний «Россети», включая обеспечение надежного, качественного и доступного энергоснабжения потребителей, а также операционных целей финансово-хозяйственной деятельности ПАО «Россети» и дочерних обществ.

СУРiВК является неотъемлемой частью системы стратегического планирования и принятия решений в ПАО «Россети» и дочерних обществах на всех уровнях управления.

Управление рисками — скоординированные действия по руководству, контролю и управлению Обществом с учетом риска.

Внутренний контроль — процесс, осуществляемый Советом директоров Общества, Ревизионной комиссией Общества, исполнительными органами и работниками Общества на всех уровнях управления и направленный на получение разумной уверенности в том, что Общество обеспечивает:

- эффективность и результативность своей деятельности, в том числе достижение финансовых и операционных показателей, сохранность активов;
- достоверность, полноту и своевременность бухгалтерской (финансовой) и иной отчетности;
- соблюдение применимого законодательства и нормативных актов, а также внутренних нормативных документов Общества.

Предпочтительный риск (риск-аппетит) — это предельно допустимый уровень рисков, который Группа компаний «Россети» считает приемлемым в процессе достижения целей Общества/ДО и готова поддерживать. Приказом Общества от 25.09.2023 № 423 утвержден Порядок определения предпочтительного риска (риск-аппетита) ПАО «Россети» и его ДО (Группы компаний «Россети»), устанавливающий принципы и подходы к определению и пересмотру предпочтительного риска (риск-аппетита) Общества и его ДО.

Предпочтительный риск Группы компаний «Россети» утвержден решением Совета директоров (протокол от 04.08.2023 № 626).



Взаимодействие между участниками СУРiВК

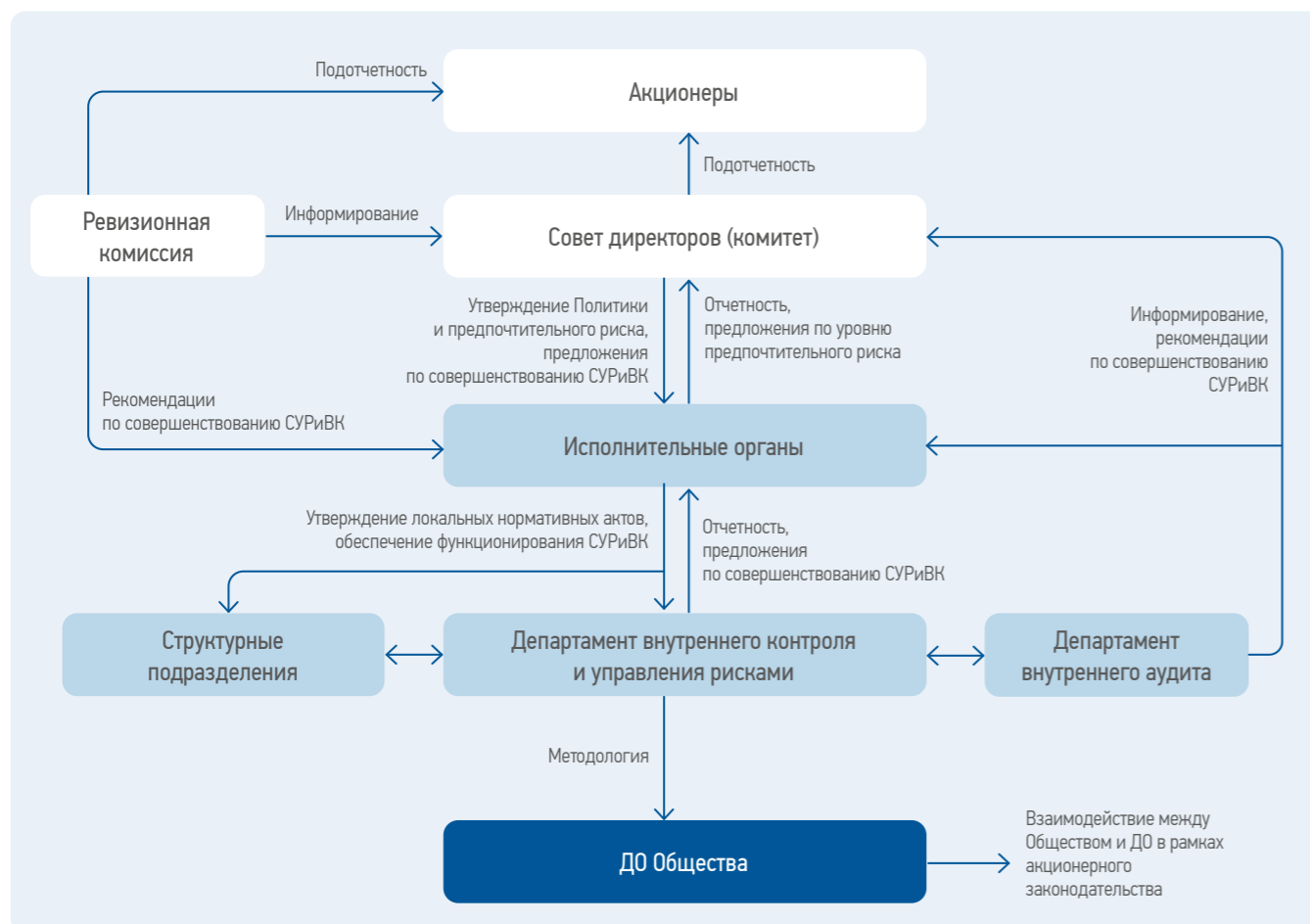

Целевые показатели риск-аппетита



Группа компаний «Россети» обеспечивает надежное и качественное электроснабжение



Группа компаний «Россети» стремится к снижению (минимизации) негативного воздействия на окружающую среду



Группа компаний «Россети» обеспечивает реализацию обязательств Политики в области охраны труда, развитие и совершенствование системы управления охраной труда и культуры безопасности



Группа компаний «Россети» обеспечивает соблюдение прав акционеров



Группа компаний «Россети» обеспечивает развитие и повышение доступности электросетевой инфраструктуры



Группа компаний «Россети» не приемлет нарушения требований, установленных законодательством Российской Федерации



Группа компаний «Россети» стремится к снижению потерь электрической энергии при ее передаче и распределении



Группа компаний «Россети» стремится к обеспечению технологического и инновационного развития путем проведения и внедрения научных разработок



Группа компаний «Россети» стремится к сохранению устойчивого финансового положения



Группа компаний «Россети» обеспечивает развитие кадрового потенциала электросетевого комплекса и поддерживает стабильно высокий уровень обеспеченности персоналом

Оценка эффективности СУРиВК

Для гарантии того, что СУРиВК эффективна и соответствует объективно изменяющимся требованиям и условиям, внутренний аудитор Общества проводит оценку эффективности СУРиВК: ее соответствие целевому состоянию и уровню зрелости.

Внутренним аудитором ПАО «Россети» ежегодно проводится оценка СУРиВК Общества и Группы компаний «Россети» и ее соответствие целевому состоянию и уровню зрелости.

В Обществе определено шесть уровней зрелости.

Отчет внутреннего аудитора ПАО «Россети» об итогах оценки эффективности системы внутреннего контроля (СВК) и системы управления рисками (СУР) в Группе компаний «Россети» за 2022 год был рассмотрен Комитетом по аудиту 30.08.2023 (протокол от 30.08.2023 № 161) и с учетом рекомендаций комитета утвержден Советом директоров 03.11.2023 (протокол от 07.11.2023 № 631).

Сводная оценка эффективности СВК и СУР по Группе компаний «Россети» по итогам 2022 года составила 5,1 балла и 4,8 балла соответственно из 6 возможных, что согласно применяемой шкале оценки позволяет оценить на текущем этапе уровень зрелости СВК и СУР как «оптимальный».

Отчет внутреннего аудитора об итогах оценки эффективности СУРиВК Группы компаний «Россети» за 2023 год также будет вынесен на рассмотрение Комитета по аудиту и на утверждение Совета директоров Общества.



Совершенствование СУРиВК

Общество обеспечивает постоянное совершенствование и развитие СУРиВК с учетом необходимости решения новых задач, изменения внутренних и внешних условий функционирования Группы.

Ключевые меры, направленные на совершенствование СУРиВК, реализованные в 2023 году:

- разработан/актуализирован комплект нормативно-методологических документов в области управления рисками и внутреннего контроля;
- актуализирован предпочтительный риск (риск-аппетит) Группы компаний «Россети»;
- проведены обучающие мероприятия для работников Группы компаний «Россети» по вопросам организации и функционирования СУРиВК в формате:
 - дней знаний (четыре обучающих мероприятия),
 - конференций по актуальным вопросам и стратегии развития СУРиВК.

Планы по совершенствованию СУРиВК в 2024 году:

- дополнительный контроль, реализуемый с участием Департамента внутреннего контроля и управления рисками (ДВКУР) в коллегиальных органах;
- проведение контрольных мероприятий с учетом рискориентированного подхода: при рассмотрении материалов, выносимых на согласование коллегиальных органов; в ходе анализа информации о проверках, осуществляемых внешними органами контроля (надзора); в ходе оценки целевого и своевременного расходования средств финансовой поддержки ДО;
- реализация единых стандартов и принципов контроля финансовой устойчивости контрагентов компаний Группы «Россети»; участие в управлении рисками в процедурах ликвидации и банкротства;
- развитие культуры осведомленности о рисках, проведение обучающих мероприятий по вопросам организации и функционирования СУРиВК.

Ревизионная комиссия

Ревизионная комиссия является постоянно действующим органом, осуществляющим контроль финансово-хозяйственной деятельности ПАО «Россети», его органов управления. Ревизионная комиссия ежегодно избирается Общим собранием акционеров.

Деятельность Ревизионной комиссии регулируется Уставом и Положением о Ревизионной комиссии Общества¹.

Компетенции Ревизионной комиссии:

- подтверждение достоверности данных, содержащихся в Годовом отчете, годовой бухгалтерской (финансовой) отчетности Общества;
- анализ финансового состояния Общества, выявление резервов улучшения финансового состояния Общества и выработка рекомендаций для органов управления Общества;
- организация и осуществление проверки (ревизии) финансово-хозяйственной деятельности Общества.

Ключевые вопросы, рассмотренные Ревизионной комиссией в 2023 году

Зона ответственности	Проведенные мероприятия	Результат
<ul style="list-style-type: none"> • Контроль за финансово-хозяйственной деятельностью, устранением выявленных недостатков по итогам проверок • Оценка достоверности данных, содержащихся в Годовом отчете и годовой бухгалтерской отчетности • Информирование о фактах нарушений порядка ведения бухгалтерской отчетности, представления финансовой отчетности, порядка осуществления финансово-хозяйственной деятельности • Контроль правомерности совершаемых финансово-хозяйственных операций 	<ul style="list-style-type: none"> • Проведена проверка финансово-хозяйственной деятельности за 2022 год • Рассмотрены Годовой отчет за 2022 год, годовая бухгалтерская (финансовая) отчетность за 2022 год • Рассмотрены вопросы организации и ведения бухгалтерского учета, составления бухгалтерской (финансовой) отчетности • Рассмотрен отчет о заключенных в 2022 году сделках, в совершении которых имеется заинтересованность 	<ul style="list-style-type: none"> • Факты существенных нарушений не выявлены • Искажения данных, способных существенно повлиять на указанную отчетность, не выявлены • Ошибки и искажения, которые оказали существенное влияние на достоверность бухгалтерской (финансовой) отчетности, сформированной по состоянию на 31.12.2022, не установлены • Факты нарушения законодательства не выявлены

¹ Утверждено решением внеочередного Общего собрания акционеров Общества 14.09.2022 (протокол от 15.09.2022 № 27).

В отчетном году действовало два состава Ревизионной комиссии: с 01.01.2023 до 30.06.2023 и с 30.06.2023 по 31.12.2023.

Состав Ревизионной комиссии, действующий с 30.06.2023¹

Костенко Глеб Александрович
Председатель

Родился в 1995 году.
В 2016 году окончил НИУ МЭИ Институт электроэнергетики по специальности «электроэнергетика и электротехника» (бакалавриат). В 2019 году окончил магистратуру в Институте электроэнергетики НИУ МЭИ.

Должность на момент избрания:
заместитель директора департамента оперативного управления в ТЭК Минэнерго России

Якушев Георгий Александрович
Заместитель Председателя

Родился в 1983 году.
В 2005 году окончил Красноярский государственный университет, Юридический институт по специальности «юриспруденция».

Должность на момент избрания:
начальник отдела корпоративных отношений департамента оперативного управления в ТЭК Минэнерго России

Ульянов Антон Сергеевич
Секретарь

Родился в 1979 году.
В 2004 году окончил Московскую государственную юридическую академию по специальности «юриспруденция».

Должность на момент избрания:
Директор по внутреннему аудиту — начальник Департамента внутреннего аудита ПАО «Россети»

Габов Андрей Владимирович

Родился в 1981 году.
В 2003 году окончил Пермский государственный технический университет, автомобильный факультет, инженер.
В 2008 году окончил Пермский государственный университет, экономический факультет по специальности «финансы и кредит, экономист».

Должность на момент избрания:
заместитель директора департамента проектного финансирования и инвестиционной политики Минфина России

Агамагомедова Диана Агамагомедовна

Родилась в 1995 году.
В 2018 году окончила Московский государственный университет им. М. В. Ломоносова по специальности «юриспруденция».

Должность на момент избрания:
советник отдела управления Росимущества (с апреля 2023 года — начальник дирекции корпоративного управления АО «ВО «Промсырьеимпорт»)

Состав Ревизионной комиссии, действовавший в период до 30.06.2023²

Кулагин Алексей Владимирович
Председатель

Родился в 1986 году.
В 2009 году окончил Московский государственный университет им. М. В. Ломоносова, химический факультет.
В 2013 году окончил Тульский государственный университет, специальность «финансы и кредит».

Должность на момент избрания:
с 2021 года — заместитель директора департамента Минэнерго России

Анникова Наталия Николаевна
Заместитель Председателя

Родилась в 1955 году.
В 1978 году окончила Московский институт инженеров транспорта, инженер.
В 1999 году окончила Академию народного хозяйства при Правительстве Российской Федерации, специальность «финансы и кредит».

Кандидат технических наук.
Должность на момент избрания:
с 2021 года — советник директора ФГАНУ «ЦИТИС»

Агамагомедова Диана Агамагомедовна

Должность на момент избрания:
с 2021 года — советник отделения управления Росимущества

Гончаров Юрий Владимирович

Родился в 1977 году.
В 2000 году окончил Московский государственный горный университет по специальности «менеджмент», магистр менеджмента.
В 2014 году окончил Московский институт экономики, политики и права по специальности «юриспруденция».

Должность на момент избрания:
с 2021 года — главный советник ПАО «Россети»

Петрова Александра Андреевна

Родилась в 1990 году.
В 2013 году окончила Московский государственный университет приборостроения и информатики по специальности «государственное и муниципальное управление».
В 2015 году окончила Московский государственный университет приборостроения и информатики по специальности «юриспруденция».

Должность на момент избрания:
с 2016 года — заместитель начальника отдела управления Росимущества³

Никто из лиц, занимавших должности членов Ревизионной комиссии в отчетном периоде, не получал займов от Общества и его подконтрольных компаний. Никто из лиц, занимавших должности членов Ревизионной комиссии в отчетном периоде, не имел акций / ценных бумаг Общества и его подконтрольных компаний и не совершал сделок с ними.

Политика в области определения размера вознаграждения членам Ревизионной комиссии

Политика вознаграждения членов Ревизионной комиссии определяется Положением о выплате членам Ревизионной комиссии Общества вознаграждений и компенсаций¹. Размер вознаграждения зависит от показателя выручки Общества за последний отчетный год и степени вовлеченности в работу Ревизионной комиссии в течение корпоративного года, а также исполнения членами Ревизионной комиссии дополнительных обязанностей — председателя или секретаря.

Вознаграждение членам Ревизионной комиссии выплачивается по решению Общего собрания акционеров. При этом вознаграждение не выплачивается лицам, в отношении которых предусмотрено законодательное ограничение или запрет на получение выплат от коммерческих организаций.

Размер вознаграждения, выплаченного членам Ревизионной комиссии в 2023 году, тыс. руб.

Наименование показателя	Сумма
Вознаграждение за участие в работе органа управления, в том числе:	382,07
• Гончаров Ю. В.	179,30
• Анникова Н. Н.	165,00
• Агамагомедова Д. А.	37,77
Итого	382,07
Кроме того, размер начисленных страховых взносов	61,57



¹ Избран годовым Общим собранием акционеров ПАО «Россети» 30.06.2023 (протокол от 30.06.2023 № 29).

² Избран годовым Общим собранием акционеров Общества 28.06.2022 (протокол от 28.06.2022 № 26).

³ Заявление о сложении полномочий члена Ревизионной комиссии от 14.04.2023.

¹ Утверждено внеочередным Общим собранием акционеров Общества 14.09.2022 (протокол от 15.09.2022 № 27).

Внутренний аудит

Служба внутреннего аудита

Подразделением, отвечающим за реализацию функции внутреннего аудита в Обществе, является Департамент внутреннего аудита. Цели внутреннего аудита Общества, подходы к его организации соответствуют нормам, установленным в п. 2 ст. 87.1 Федерального закона от 26.12.1995 № 208-ФЗ «Об акционерных обществах».

В соответствии с [Политикой внутреннего аудита Общества](#)¹ Департамент внутреннего аудита функционально подготовлен Совету директоров Общества. Совет директоров осуществляет контроль и организацию деятельности Департамента внутреннего аудита, в том числе утверждает план деятельности внутреннего аудита, отчет о выполнении плана деятельности внутреннего аудита и бюджет Департамента внутреннего аудита, рассматривает существенные ограничения полномочий Департамента внутреннего аудита или иные ограничения, способные негативно повлиять на осуществление внутреннего аудита, предварительно одобряет решения единоличного исполнительного органа Общества о назначении, освобождении от должности (не по инициативе работника) руководителя внутреннего аудита, а также утверждает условия трудового договора с руководителем внутреннего аудита, рассматривает результаты оценки качества функции внутреннего аудита.

Внутренний аудит — деятельность по предоставлению независимых и объективных гарантий и консультаций, направленная на совершенствование работы Общества. Внутренний аудит призван содействовать достижению поставленных целей Общества наиболее эффективным и экономически обоснованным способом, используя систематизированный и последовательный подход к оценке и повышению эффективности СУРиВК, корпоративного управления.

Цели, задачи и функции внутреннего аудита определены в Политике внутреннего аудита.

В своей деятельности внутренний аудит руководствуется основными принципами:

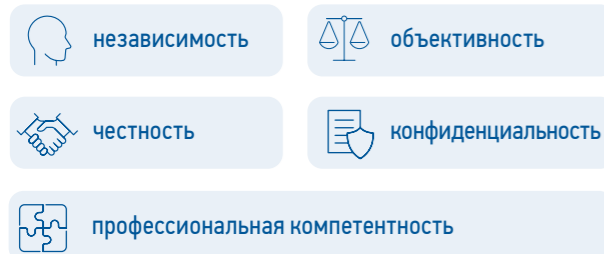

В Обществе утверждены следующие основные документы, регламентирующие деятельность внутреннего аудита:

- Политика внутреннего аудита Общества, содержащая в том числе Кодекс этики внутренних аудиторов Группы компаний «Россети»;
- Программа гарантии и повышения качества внутреннего аудита Общества²;
- внутренние стандарты деятельности внутреннего аудита и стандарты практического применения, разработанные в соответствии с рекомендациями Банка России и Росимущества, Международными профессиональными стандартами внутреннего аудита.

По состоянию на 31.12.2023 фактическая численность работников, выполняющих функцию внутреннего аудита, составляла 20 штатных единиц.

Ключевые решения и меры по совершенствованию системы внутреннего аудита

Решением Совета директоров Общества 01.03.2023 утвержден план работы Департамента внутреннего аудита Общества на 2023 год, а также бюджет Департамента внутреннего аудита Общества на 2023 год³.

По результатам внутренней оценки (самооценки) качества деятельности внутреннего аудита в Группе компаний «Россети» за 2023 год деятельность внутреннего аудита оценена в 4 балла, что, согласно методике оценки, утвержденной Программой гарантии и повышения качества внутреннего аудита Общества³, соответствует категории «полностью соответствует».

Получение обратной связи от Комитета по аудиту Совета директоров Общества (далее — Комитет по аудиту) осуществляется руководителем внутреннего аудита в различных формах в ходе взаимодействия с Комитетом по аудиту, включая анализ решений/рекомендаций Комитета по аудиту по вопросам, относящимся к компетенции внутреннего аудита, а также посредством анкетирования членов Комитета по аудиту.

Показатель удовлетворенности Комитета по аудиту результатами работы подразделения внутреннего аудита (средневзвешенная сумма баллов по анкетам проголосовавших членов Комитета по аудиту к количеству проголосовавших членов Комитета) по итогам 2023 года соответствует оценке 4 («полностью соответствует») согласно Программе гарантии и повышения качества внутреннего аудита Общества.

За Департаментом внутреннего аудита Общества закреплено методологическое и оперативное сопровождение деятельности подразделений внутреннего аудита ДО Общества.

По итогам проведенной в 2019 году внешней независимой оценки деятельности внутреннего аудита компаний Группы «Россети» деятельность внутреннего аудита Общества оценена как «в целом соответствует» требованиям Международных профессиональных стандартов внутреннего аудита, Кодексу этики, Политике внутреннего аудита, выданы рекомендации по совершенствованию деятельности внутреннего аудита¹.

Подходы к оценке деятельности исполнительных органов и результаты такой оценки в отчетном периоде²

Методология и порядок проведения оценки корпоративного управления в Обществе определены в Методике оценки корпоративного управления в Обществе, утвержденной приказом Общества от 11.04.2019 № 116 (далее — Методика оценки), и соответствуют рекомендациям Банка России и Росимущества. Оценка корпоративного управления проводится путем установления соответствия его компонентов критериям через ответы на вопросы по каждому из компонентов корпоративного управления, включая: права акционеров, Совет директоров, исполнительное руководство, прозрачность и раскрытие информации, управление рисками, внутренний контроль и внутренний аудит, корпоративная социальная ответственность, деловая этика, комплаенс.

Внутренними аудиторами Общества в 2023 году была проведена ежегодная оценка корпоративного управления. Отчет внутреннего аудитора об оценке эффективности корпоративного управления в Обществе по итогам 2022/2023 корпоративного года рассмотрен Советом директоров Общества 28.12.2023 (протокол заседания от 28.12.2023 № 640).

Более подробная информация о результатах самооценки качества корпоративного управления представлена в разделе «Система корпоративного управления»



— Какие практики внутреннего аудита, принятые в Компании, можно отнести к передовым?

— В 2023 году «Россети» приступили к промышленной эксплуатации системы внутреннего аудита, контроля и управления рисками, которая является центральным звеном нашей информационной среды. В данной системе не только реализован функционал внутреннего аудита, но и автоматизирован единый процесс совокупной деятельности с подразделением внутреннего контроля и управления рисками. Это позволяет нам в полной мере осуществлять рискориентированный аудит в рамках единой информационной среды — от стадии идентификации риска до оценки эффекта внедрения рекомендаций по итогам контрольных мероприятий. Также реализована функция непрерывного аудита посредством интегрирования с автоматизированной программой закупок.

Кроме того, в 2023 году дальнейшее развитие получила практика «сквозных» аудитов в Группе «Россети», которые после реорганизации охватывают также компании ранее существовавшей Группы ПАО «ФСК ЕЭС».

— Какие ключевые решения были приняты в Группе «Россети» по результатам внутреннего аудита?

— В 2023 году был проведен «сквозной» тематический аудит одного из важных направлений деятельности по получению нетарифных источников доходов — размещения волоконных оптических линий связи на объектах сетевого комплекса. По итогам приняты стратегические решения по оптимизации администрирования и перестроению бизнес-процесса в целом. Они направлены в том числе на повышение уровня доходов Группы «Россети», урегулирование разногласий с внешними контролирующими органами, соблюдение правил недискриминационного доступа к энергообъектам, создание и развитие единой технологической сети связи электроэнергетики.

Антон Ульянов,

Директор по внутреннему аудиту — начальник Департамента внутреннего аудита

¹ Утверждена решением Совета директоров Общества 07.06.2023 (протокол от 07.06.2023 № 620).

² Утверждена Советом директоров Общества, протокол от 20.10.2022 № 592.

³ Протокол заседания Совета директоров от 03.03.2023 № 609.

¹ Итоги внешней независимой оценки деятельности внутреннего аудита ПАО «Россети» и ДЗО рассмотрены Комитетом по аудиту Совета директоров ПАО «Россети» 16.01.2020 (протокол № 113) и Советом директоров Общества 02.04.2020 (протокол № 401).

² Информация подготовлена в соответствии с рекомендациями ПАО Московская Биржа по совершенствованию качества раскрытия информации в годовом отчете ПАО «ФСК ЕЭС» за 2021 год (письмо от 12.01.2022 № ТМ/146/48).

Внешний аудит

В целях независимой оценки достоверности бухгалтерской (финансовой) отчетности Компания ежегодно привлекает внешнего аудитора для проведения аудита отчетности, подготовленной в соответствии со стандартами МСФО и РСБУ. Кандидатура внешнего аудитора финансовой отчетности утверждается годовым Общим собранием акционеров Компании. Кандидатура определяется на основании конкурсных процедур, обеспечивающих объективный выбор.

Комитет по аудиту на регулярной основе рассматривает итоги аудиторских проверок, вопросы эффективности внешнего аудита отчетности и иные аспекты, связанные с взаимодействием внешнего аудитора и Общества.

Итоги аудиторской проверки, заключение аудитора и эффективность процесса внешнего аудита бухгалтерской отчетности Общества за 2022 год были рассмотрены Комитетом по аудиту на заседании 20.06.2023¹. По итогам оценки, проведенной на основании утвержденной Комитетом методики, Комитет по аудиту принял решение о соответствии качества выполнения аудиторской проверки ожиданиям Общества, о соответствии внешнего заключения, процедур взаимодействия внешнего аудитора и Комитета требованиям нормативных актов. Также Комитетом были даны рекомендации по повышению качества взаимодействия и оказываемых услуг, подготовленные по итогам проведенного анализа.

Результаты оценки эффективности процесса проведения внешнего аудита бухгалтерской отчетности Общества за 2023 год будут также вынесены на рассмотрение Комитета по аудиту.

В соответствии с п. 4 ст. 5 Федерального закона от 30.12.2008 № 307-ФЗ «Об аудиторской деятельности» договор на проведение обязательного аудита бухгалтерской (финансовой) отчетности организации, в уставном (складочном) капитале которой доля государственной собственности составляет не менее 25%, заключается по результатам проведения открытого конкурса в порядке, установленном законодательством Российской Федерации о контрактной системе в сфере закупок, товаров, работ, услуг для обеспечения государственных и муниципальных нужд.

Кандидатура аудитора ПАО «Россети» определена по итогам проведенного ПАО «Россети» открытого конкурса в электронной форме на право заключения договора на оказание услуг по проведению обязательного аудита

отчетности РСБУ и МСФО ПАО «Россети» за 2023 год, проведенного в порядке, предусмотренном Федеральным законом от 05.04.2013 № 44-ФЗ «О контрактной системе в сфере закупок товаров, работ, услуг для обеспечения государственных и муниципальных нужд».

Аудитор Общества — АО «Технологии Доверия — Аудит»

Полное фирменное наименование: Акционерное общество «Технологии Доверия — Аудит»
Сокращенное фирменное наименование: АО «Технологии Доверия — Аудит»
Место нахождения: г. Москва
ИНН: 7705051102
ОГРН: 1027700148431

Годовым Общим собранием акционеров Общества от 30.06.2023 принято решение утвердить в качестве аудитора ПАО «Россети» аудиторскую организацию АО «Технологии Доверия — Аудит» (протокол от 30.06.2023 № 29).

Советом директоров Общества² принято решение определить размер оплаты услуг АО «Технологии Доверия — Аудит» — аудитора ПАО «Россети» по обзорной проверке промежуточной сокращенной консолидированной финансовой отчетности Группы «Россети» по МСФО за три и шесть месяцев, закончившихся 30.06.2023, аудиту годовой бухгалтерской (финансовой) отчетности ПАО «Россети» за 2023 год по РСБУ, аудиту консолидированной финансовой отчетности Группы «Россети» за 2023 год по МСФО в размере 88 800 000 (восемьдесят восемь миллионов восемьсот тысяч) руб. 00 коп., включая НДС.

В соответствии с дополнительным соглашением к договору на оказание аудиторских услуг за 2023 год аудитором оказаны услуги по обзорной проверке раскрываемой консолидированной промежуточной сокращенной финансовой отчетности за три и шесть месяцев, закончившихся 30.06.2023, и пересмотренной раскрываемой консолидированной промежуточной сокращенной финансовой отчетности за три и шесть месяцев, закончившихся 30.06.2023; размер вознаграждения составил 3 600 000 (три миллиона шестьсот тысяч) руб. 00 коп., включая НДС.

Аудитор не оказывал Обществу в 2023 году неаудиторских и иных консультационных услуг.

Показатели	2019	2020	2021	2022	2023
Аудит отчетности по РСБУ и МСФО, руб. (с НДС)	22 175 308	22 175 308	37 730 133	39 147 900	92 400 000
Иные услуги, руб. (с НДС)	Не оказывались	Не оказывались	Не оказывались	Не оказывались	Не оказывались
Всего	22 175 308	22 175 308	37 730 133	39 147 900	92 400 000

¹ Протокол заседания Комитета по аудиту Совета директоров от 20.06.2023 № 156.

² Выписка из протокола от 31.05.2023 № 619/10.

Соблюдение принципов этики

Антикоррупционная деятельность

Осознавая высокую степень ответственности перед обществом, регуляторами и органами власти, Группа компаний «Россети» реализует единые высокие требования в области законодательства по противодействию коррупции. Эта деятельность носит системный характер и закреплена в Стратегии развития электросетевого комплекса Российской Федерации, согласно которой ПАО «Россети» призвано координировать деятельность всех сетевых организаций в области антикоррупционной политики.

Компании Группы «Россети» присоединились к Антикоррупционной хартии российского бизнеса РСПП, разрабатывают и внедряют комплекс организационных, разъяснительных и иных мер по соблюдению работниками запретов, ограничений и требований, установленных в целях предупреждения коррупции и унификации антикоррупционных стандартов.

В Группе компаний «Россети» приняты единые Антикоррупционная политика¹, Кодекс корпоративной этики и должностного поведения работников², Положение о предотвращении и урегулировании конфликта интересов,

порядок приема и рассмотрения поступивших по горячей линии обращений заявителей о возможных фактах коррупции, антикоррупционный стандарт, другие локальные нормативные акты в области предупреждения и профилактики коррупции.

Компании электросетевого комплекса заявляют о полном неприятии коррупции в любых ее формах и проявлениях, что означает запрет для руководителей, работников, а также для иных лиц, действующих от имени компаний и (или) в ее интересах, прямо или косвенно, лично или через какое-либо посредничество участвовать в коррупционных действиях.

Антикоррупционная деятельность в Группе компаний «Россети» направлена на снижение рисков причинения Обществу материального и репутационного ущерба от коррупционных правонарушений.

Действие положений Антикоррупционной политики и Кодекса этики распространяется на работников ПАО «Россети», деловых партнеров и контрагентов, а также на иные заинтересованные стороны в силу антикоррупционных обязательств и соглашений.



100% РАБОТНИКОВ

и подрядчиков были проинформированы об антикоррупционных политиках и процедурах в 2023 году: через информационные рассылки, подписание антикоррупционных обязательств и оговорок, публикации на корпоративных сайтах и в корпоративных СМИ.

¹ Утверждена решением Совета директоров Общества от 07.09.2023 (протокол от 07.06.2023 № 620).

² Утвержден решением Совета директоров Общества, протокол от 29.06.2017 № 372.

— Каковы результаты внедрения Антикоррупционной политики в Группе «Россети»?

— Экономическое развитие России невозможно без объединения усилий государства и бизнеса по вопросам предупреждения коррупции. Входя в перечень организаций, имеющих стратегическое значение для экономики, «Россети» реализуют лучшие бизнес-практики и высокие стандарты деловой этики.

Единый подход к реализации требований закона¹ «О противодействии коррупции» определяет Антикоррупционная политика ПАО «Россети» и ДО, новая редакция которой утверждена Советом директоров в 2023 году. Работа по профилактике и предупреждению коррупции носит системный характер. ПАО «Россети» призвано координировать деятельность в этой области всех сетевых организаций.

Присоединившись к Антикоррупционной хартии российского бизнеса, Компания добровольно разрабатывает и внедряет комплекс организационных, разъяснительных и иных мер по соблюдению работниками запретов, ограничений и требований, установленных в целях предупреждения коррупции, унификации антикоррупционных стандартов. Результаты нашей работы высоко оценены бизнес-сообществом. В сентябре 2023 года уровень системы антикоррупционных мер в Группе «Россети» был отмечен наивысшим

классом «AAA+» и местом в группе лидеров в четвертом национальном Антикоррупционном рейтинге российского бизнеса, организованном РСПП в соответствии с поручениями Президента Российской Федерации по Национальному плану противодействия коррупции. В рейтинге участвовало более 70 компаний, независимые эксперты провели оценку по 30 критериям соответствия.

Победа в национальном рейтинге важна для укрепления деловой репутации Группы «Россети», для органов государственной власти различных уровней, инвесторов, кредитных организаций, партнеров и контрагентов, коллегиальных органов управления, должностных лиц и работников, СМИ, населения регионов присутствия.

Вместе с тем действенность мер по предупреждению коррупции зависит не только от нормативной базы и реализуемых мероприятий, но и от честности и порядочности всех работников в повседневной жизни. Мы вместе должны стремиться к формированию такой атмосферы в трудовых коллективах, чтобы исключить саму возможность коррупционных правонарушений в Группе «Россети», контролирующим акционером которой является государство.

Заместитель Генерального директора по безопасности

Управление конфликтом интересов

В целях ограничения влияния частных интересов, личной заинтересованности работников на реализуемые ими трудовые функции в Группе компаний «Россети» принимаются меры по выявлению, предотвращению и урегулированию конфликта интересов.

В соответствии с п. 2.4.5. Антикоррупционной политики в ПАО «Россети» и его дочерних обществах проводится ежегодное декларирование конфликта интересов.

С 2017 года в компаниях Группы «Россети» действует отдельная подсистема электронного декларирования конфликта интересов, интегрированная с единой информационно-аналитической системой проверки юридических и физических лиц Группы компаний «Россети» (ЕИАС «Безопасность»), а также внутренней системой — Автоматизированной системой анализа и сбора информации о бенефициарах (АС АСИБ).

В 2023 году проведено ежегодное декларирование конфликта интересов 50 272 работников ПАО «Россети» и 20 дочерних обществ. В результате проверки выявлено 17 ситуаций конфликта интересов и 46 предконфликтных ситуаций, которые урегулированы в течение 2023 года.

В 2023 году Центральной комиссией ПАО «Россети» по соблюдению норм корпоративной этики и урегулированию конфликта интересов, комиссиями по соблюдению

норм корпоративной этики и урегулированию конфликта интересов Группы компаний «Россети» проведено более 190 заседаний с участием работников блока безопасности. По итогам заседаний комиссий выявлено и урегулировано более 170 случаев предконфликтной ситуации.

В 2023 году проведена проверка справок о доходах, имуществе и обязательствах имущественного характера за 2022 год руководителей ПАО «Россети» и ДО ПАО «Россети» и их близких родственников (по 396 декларантам, в том числе по 55 руководителям ПАО «Россети» и 341 руководителю ДО ПАО «Россети») и 1 551 близкому родственнику декларантов на предмет выявления признаков аффилированности, конфликта интересов, предконфликтных ситуаций, полноты заполнения справок.

По результатам проверки наличие признаков аффилированности, конфликта интересов, предконфликтной ситуации и иных злоупотреблений не выявлено.

В отчетном периоде проведены проверочные мероприятия в отношении 591 кандидата на трудоустройство в Общество (в целом по Группе проверены более 29 510 кандидатов), дано четыре отрицательных заключения (несоответствие квалификационным требованиям, наличие информации компрометирующего характера). В целом по Группе компаний «Россети» дано более 1 170 отрицательных заключений.

¹ Статья 13.3 Федерального закона от 25.12.2008 № 273-ФЗ.

Антикоррупционный контроль закупочной деятельности

В Группе компаний «Россети» применяется Автоматизированная система анализа и сбора информации о бенефициарах, позволяющая подтверждать достоверность предоставляемых контрагентами сведений, выявлять признаки аффилированности, конфликта интересов и иных злоупотреблений. В 2023 году в Группе компаний «Россети» с раскрытием цепочки собственников контрагентов выявлено более 48,5 тыс. бенефициаров.

За 2023 год в Группе компаний «Россети» проверено более 78 160 участников закупочных процедур Группы компаний «Россети». В ходе проверочных мероприятий выявлено более 3,5 тыс. нарушений (в том числе наличие конфликта интересов, признаки аффилированности, ценовой сговор, подделка документов, лоббирование интересов участника со стороны работников), по которым были приняты действенные меры, в том числе из-за выявленных нарушений отклонено более 2,9 тыс. участников закупочных процедур.

По результатам проверки обоснованности начальной (максимальной) цены экономия по итогам выданных заключений в Группе компаний «Россети» при проведении закупочных процедур по инициативе блоков безопасности ДО составила более 1,69 млрд руб.

Все мероприятия антикоррупционного комплаенса реализованы с учетом требований Национального плана противодействия коррупции на 2021–2024 годы¹, Плана противодействия коррупции ПАО «Россети» на 2023 год. Все поручения исполнены, замечания контрольно-надзорных органов отсутствуют.

Компания активно взаимодействует с органами государственной власти, а также обеспечивает публичность своих антикоррупционных мер.

В 2023 году ПАО «Россети» приняло участие в Антикоррупционном рейтинге российского бизнеса, проводимом в рамках исполнения Национального плана противодействия коррупции, утвержденного Указом Президента Российской Федерации.

Решением Рейтингового комитета ПАО «Россети» четвертый год подряд присвоен наивысший класс — «AAA+». Общество получило максимальные оценки и сохранило место в числе лидеров среди компаний Российской Федерации, что, как отмечено организатором рейтинга 2023 года, РСПП, «является следствием особого внимания руководства Компании к вопросам совершенствования системы предупреждения и противодействия коррупции».

В 2023 году подтвержденных случаев коррупции и судебных дел в отношении работников Общества не было.



Обеспечение безопасности экономической деятельности

Антитеррористическая и противокриминальная защита

Антитеррористическая политика Общества проводится в строгом соответствии с требованиями Федерального закона от 21.07.2011 № 256-ФЗ «О безопасности объектов топливно-энергетического комплекса», требованиями постановления Правительства Российской Федерации от 19.09.2015 № 993 «Об утверждении требований к обеспечению безопасности линейных объектов топливно-энергетического комплекса» и заключается в организации и проведении мероприятий, направленных на усиление инженерно-технической и антитеррористической защищенности объектов Общества.

Проведенные в отчетном периоде организационно-плановые мероприятия позволили сохранить на должном уровне защищенность объектов Общества от совершения в отношении них актов незаконного вмешательства.

С учетом складывающейся оперативной обстановки проводились мероприятия по совершенствованию состояния антитеррористической и противодиверсионной защищенности объектов, усилению охраны объектов.

Указанные мероприятия осуществлялись с учетом новых моделей угроз в отношении объектов электросетевого комплекса и выработанных мер по минимизации негативных последствий от их реализации.



Экономическая безопасность

В рамках реализации мероприятий по защите экономических интересов Компании в 2023 году:

- предотвращен экономический ущерб интересам Компании на сумму 16 577 млн руб.;
- по 2 273 заявлениям, направленным в правоохранительные органы, возбуждено 542 уголовных дела. При этом 63% уголовных дел связаны с хищением третьими лицами изделий из черных и цветных металлов с объектов электроэнергетики, электротехнического оборудования;
- реализовывались мероприятия по взысканию просроченной дебиторской задолженности за оказанные услуги по передаче электроэнергии на основании исполнительных документов. По результатам проведенной работы Обществу возмещено 7 139 млн руб.

Информацию о судебной работе по взысканию дебиторской задолженности с контрагентов и результатах данной работы за отчетный период, а также о размере исковых требований по неоконченным судебным разбирательствам, в которых Общество выступает в качестве истца, и неоконченным судебным разбирательствам, в которых Общество выступает в качестве ответчика, см. в Приложении 8

¹ Утвержден Указом Президента Российской Федерации от 16.08.2021 № 478.

Антимонопольная деятельность

В целях противодействия нарушениям антимонопольного законодательства Общество в 2018 году решением Совета директоров утвердило Антимонопольную политику, которая была направлена на обеспечение защиты прав и законных интересов потребителей, повышение качества услуг, уровня внутренней эффективности, реализацию рискориентированного подхода в управлении Обществе.

В связи с реорганизацией Общества Антимонопольная политика была актуализирована и существенно доработана, в том числе с целью формирования универсального для Группы компаний «Россети» подхода к системе антимонопольного комплаенса.

Решением Совета директоров ПАО «Россети»¹ в целях снижения вероятности нарушений требований антимонопольного законодательства Российской Федерации Политика антимонопольного комплаенса ПАО «Россети» утверждена в качестве внутреннего документа.

В развитие Политики антимонопольного комплаенса ПАО «Россети» разработаны связанные с ней внутренние акты:

- Методика оценки антимонопольных рисков;
- Порядок осуществления контроля за функционированием антимонопольного комплаенса;
- Порядок рассмотрения сообщений о нарушениях в сфере антимонопольного комплаенса.

Проекты Политики антимонопольного комплаенса ПАО «Россети» и сопутствующих организационно-распорядительных документов в декабре 2023 года были рассмотрены ФАС России и признаны соответствующими требованиям антимонопольного законодательства.

Политика антимонопольного комплаенса ПАО «Россети» направлена:

- на соблюдение Обществом антимонопольного законодательства и разработку мер по предупреждению его нарушения;
- выявление и пресечение нарушений антимонопольного законодательства в деятельности Общества;
- обеспечение соблюдения субъектами системы антимонопольного комплаенса требований антимонопольного законодательства и внутренних документов в сфере антимонопольного комплаенса;
- обеспечение информационной среды для организации эффективного управления антимонопольными рисками, а также для принятия решений в области антимонопольного комплаенса.

Политика антимонопольного комплаенса ПАО «Россети» является стандартом компании общего значения, соблюдение ее положений является обязанностью всех без исключения работников Общества.

На 2024 год запланированы утверждение и актуализация внутренних актов, направленных на развитие системы антимонопольного комплаенса.



— Как реализуется антимонопольная политика в Группе «Россети»?

— Проводится непрерывный мониторинг рисков нарушения антимонопольного законодательства, вырабатываются превентивные и компенсирующие меры для их снижения. При этом взаимодействуем с ФАС России по всем основным вопросам.

По результатам реорганизации возникла необходимость актуализации Политики антимонопольного комплаенса ПАО «Россети». Правовым департаментом разработан соответствующий проект документа, а также связанные внутренние акты: Методика оценки антимонопольных рисков, Порядок осуществления контроля за функционированием антимонопольного комплаенса, Порядок рассмотрения сообщений о нарушениях в сфере антимонопольного комплаенса.

Проекты Политики антимонопольного комплаенса ПАО «Россети» и внутренних актов, разработанных в ее развитие, были направлены в адрес ФАС России для установления соответствия требованиям антимонопольного законодательства. По результатам рассмотрения служба сообщила о соответствии представленных проектов установленным требованиям. В начале 2024 года Политика была утверждена² Советом директоров Компании.

Даниил Краинский,
заместитель Генерального директора
по правовому обеспечению

Результаты 2023 года

Реализация антимонопольного комплаенса в 2023 году была направлена на внедрение и учет антимонопольной правоприменительной практики в деятельность Общества.



Результатом практических шагов по реализации Антимонопольной политики стал достаточно низкий процент признания обоснованными обращений заявителей в антимонопольный орган. Так, в 2023 году обоснованными признано 44% всех обращений и жалоб заявителей на действия ПАО «Россети» в ФАС России (территориальные органы).

В 2023 году отмечается снижение количества постановлений антимонопольного органа о привлечении Общества к административной ответственности по делам о нарушении законодательства о закупках. Объяснить это можно тем, что в 58% случаев при рассмотрении заявлений участников закупок жалобы были признаны необоснованными после направления правовой позиции Общества и участия в рассмотрении жалоб представителей профильного и правового блоков.

В целях снижения антимонопольных рисков, а также координации деятельности дочерних обществ и филиалов ПАО «Россети» по вопросам соответствия требованиям

антимонопольного законодательства Российской Федерации осуществляется мониторинг риска нарушения антимонопольного законодательства.

Правовой департамент осуществляет координацию структурных подразделений Общества в целях недопущения нарушения антимонопольного законодательства, рассматривает и готовит редакции обращений в адрес органов исполнительной власти, а также осуществляет консультации сотрудников ПАО «Россети» по вопросам организации закупочной деятельности Общества и применения Федерального закона № 223-ФЗ, по вопросам, связанным с осуществлением основной деятельности.

В Обществе проводится обучение работников антимонопольному комплаенсу. В мае 2023 года правовым департаментом организовано мероприятие в рамках «Дня знаний», посвященное вопросам взаимодействия с антимонопольными органами в случаях привлечения сетевых организаций к ответственности по ст. 9.21 КоАП РФ. В 2023 году работники правового департамента приняли участие в конференции для специалистов по закупкам «Корпоративные закупки (223-ФЗ)».

¹ Протокол от 27.02.2024 № 644.

² Решение принято Советом директоров ПАО «Россети» 26.02.2024 (выписка из протокола от 27.02.2024 № 644/3).

Информация для акционеров и инвесторов

Акционерный капитал

По состоянию на 31.12.2023 уставный капитал ПАО «Россети» составлял 1 056 730 050 738 руб. 50 коп. и состоял из 2 113 460 101 477 обыкновенных акций номинальной стоимостью 50 коп. каждая. Устав ПАО «Россети» в редакции, действовавшей на 31.12.2023, также предусматривал наличие объявленных акций в количестве 240 890 189 234 обыкновенных акций номинальной стоимостью 50 коп. каждая общей номинальной стоимостью 120 445 094 617 руб. 00 коп.

Обществом привилегированные акции не размещались.

Информация о размещенных выпусках акций доступна на сайте www.rosseti.ru в разделе «Акционерам и инвесторам / Акционерный капитал / Сведения о выпусках акций».

Информация о размещении Обществом дополнительных акций

На годовом Общем собрании акционеров Общества 30.06.2023 (протокол от 30.06.2023 № 29) принято решение об увеличении уставного капитала Общества путем размещения дополнительных акций по закрытой подписке в пользу Российской Федерации в лице Росимущества.

Количество размещаемых ценных бумаг дополнительного выпуска — 240 890 189 234 шт.

Параметры дополнительного выпуска акций

Государственный регистрационный номер дополнительного выпуска акций	1-01-65018-D-109D
Дата государственной регистрации	21.08.2023
Способ размещения	Закрытая подписка
Круг потенциальных приобретателей ценных бумаг	Российская Федерация в лице Федерального агентства по управлению государственным имуществом (Росимущество)
Количество размещаемых акций, шт.	240 890 189 234
Цена размещения	50 коп. за одну дополнительную обыкновенную акцию
Порядок определения даты окончания размещения ценных бумаг	<p>Датой окончания размещения ценных бумаг (пределный срок размещения) является наиболее ранняя из следующих дат:</p> <ul style="list-style-type: none"> дата размещения последней акции настоящего дополнительного выпуска; дата получения эмитентом письменного отказа единственного участника закрытой подписки от приобретения всех или части подлежащих размещению акций настоящего дополнительного выпуска; один год с даты государственной регистрации дополнительного выпуска акций

Цена размещения дополнительных обыкновенных акций (в том числе при осуществлении преимущественного права приобретения дополнительных обыкновенных акций) определена Советом директоров ПАО «Россети» в соответствии со ст. 36 и 77 Федерального закона от 26.12.1995 № 208-ФЗ «Об акционерных обществах» в размере 50 коп. за одну дополнительную обыкновенную акцию.

Формы оплаты дополнительных акций — денежные средства в рублях Российской Федерации в безналичной форме и (или) неденежные средства:

- акции обыкновенные Акционерного общества «Региональные электрические сети» (ОГРН 1045402509437);
- акции обыкновенные и привилегированные акции типа А Акционерного общества «Электромагистраль» (ОГРН 1115476076715);
- акции обыкновенные Акционерного общества «Энергетик» (ОГРН 1225400005368);
- движимое и недвижимое имущество: объекты электросетевого хозяйства, расположенные в Республике Крым, Красноярском крае, Иркутской области, в Майкопском районе Республики Адыгеи, в Кольском районе Мурманской области, а также имущество, которое является их неотъемлемой технологической частью либо связано с их эксплуатацией и обслуживанием.

Акционерами, голосовавшими против или не принявшими участия в голосовании по вопросу о размещении посредством закрытой подписки дополнительных акций Общества на годовом Общем собрании акционеров, было реализовано преимущественное право на приобретение размещаемых дополнительных акций. Общее количество размещенных акций в рамках преимущественного права — 2 684 996 шт.

Государством в оплату дополнительных акций были внесены обыкновенные акции АО «РЭС» в количестве 92 519 161 шт. на общую сумму 9,141 млрд руб., обыкновенные и привилегированные акции АО «Электромагистраль» в количестве 7 238 117 и 2 223 621 шт. соответственно на общую стоимость 1,003 млрд руб., а также обыкновенные акции АО «Энергетик» в количестве 107 667 шт. на общую сумму 445 млн руб. Кроме того, внесены денежные средства в размере 1 294 025 600 руб. В результате Российской Федерацией в лице Росимущества размещены обыкновенные акции дополнительного выпуска ПАО «Россети» в количестве 23 766 051 200 шт. на общую сумму 11 883 025 600 руб.

Таким образом, количество размещенных обыкновенных акций ПАО «Россети», включая акции дополнительного выпуска, на 31.12.2023 составило 2 137 228 837 673 шт.

Структура акционерного капитала Общества

09.01.2023 завершилась реорганизация ПАО «Россети» путем присоединения к нему Публичного акционерного общества «Российские сети», АО «ДВЭУК — ЕНЭС», ОАО «Томские магистральные сети» и АО «Кубанские магистральные сети». Структура акционерного капитала по итогам реорганизации и на конец отчетного года¹ представлена ниже.



Информация об акционерах Общества³

Показатели	На 31.12.2023			
	Счета		Акции	
	Количество, шт.	Доля, %	Количество, шт.	Доля, %
Физические лица ⁴	925 677	99,71	134 841 056 523	6,31
Юридические лица, в том числе:	2 702	0,29	1 977 984 234 125	92,55
• Российская Федерация	2		1 608 862 150 927	75,28
• доверительные управляющие	95	0,01	16 686 318 170	0,78

¹ Структура на 31.12.2023 — с учетом размещенных акций дополнительного выпуска 1-01-65018-D-109D.

² С учетом размещения акций дополнительного выпуска.

³ Без учета акций на счетах номинальных держателей, не предоставивших информацию о своих клиентах.

⁴ Включая счета общей долевой собственности.

Структура акционерного капитала ПАО «Россети»⁵

Диапазон владения

На 31.12.2023

	Счета владельцев и доверительных управляющих		Количество обыкновенных акций на счетах	
	Количество, шт	Доля, %	Количество, шт.	Доля, %
Менее 0,01%	928 225	99,9833	121 301 563 420	5,68
0,01–0,05%	107	0,0115	46 411 817 728	2,17
0,05–0,1%	18	0,0019	25 322 253 759	1,18
0,1–0,5%	25	0,0027	122 568 685 335	5,73
0,5–1,0%	2	0,0002	28 714 706 754	1,34
1,0–2,0%	1	0,0001	26 709 536 416	1,25
Более 2,0%	2	0,0002	1 741 870 283 532	81,50

На конец отчетного периода (31.12.2023) крупнейшим акционером Общества является Российская Федерация в лице Росимущества с долей владения 75,277954% акций Общества с учетом размещенных акций дополнительного выпуска.

В ПАО «Россети» отсутствуют сведения о возможности приобретения или о приобретении определенными акционерами степени контроля, несоразмерной их участию в уставном капитале Общества, в том числе на основании акционерных соглашений.

Структура акционерного капитала дочерних обществ

Информация о пакетах акций основных групп акционеров ПАО «Россети» и торгуемых на Московской бирже дочерних обществ ПАО «Россети» по состоянию на 31.12.2023, %

Эмитент	Государство (в том числе субъект Российской Федерации, м. о.)	«Россети»,	Юрлица,	Юрлица,	Физлица
		Группа	резиденты	нерезиденты	
	% ЦБ	% ЦБ	% ЦБ	% ЦБ	% ЦБ
«Россети»	75,29	6,57	3,52	7,16	6,31
«Россети Московский регион»		50,90	41,15	0,42	7,03
«Россети Ленэнерго»	28,80	69,36	0,06	0,25	1,39
«Россети Центр»	<0,01	50,69	4,16	27,32	16,78
«Россети Центр и Приволжье»	<0,01	50,41	2,09	30,41	16,29
«Россети Волга»		68,47	4,44	12,51	14,03
«Россети Урал»	<0,01	55,23	28,81	7,33	7,95
«Россети Сибирь»	<0,01	57,90	0,19	39,05	2,49
«Россети Северо-Запад»	<0,01	55,38	1,06	22,49	20,18
«Россети Северный Кавказ»	0,01	99,76	0,02	0,00	0,20
«Россети Юг»		84,16	1,75	8,16	5,00
«Россети Кубань»	<0,01	99,72	0,01	0,01	0,26
«Томская РК»	<0,01	86,40	2,48	1,00	9,92

Стоимость вложений основных групп акционеров в совокупной капитализации всех электросетевых компаний Группы, торгуемых на Московской бирже, %



⁵ Без учета акций на счетах номинальных держателей, не предоставивших информацию о своих клиентах.

Обращение ценных бумаг

Биржи, на которых обращаются акции Общества

Московская биржа
Тикер: FEES
Котировальный список: Первый

MOEX МОСКОВСКАЯ БИРЖА

СПБ Биржа
Тикер: FEES
Некотировальная часть списка

Вес акций ПАО «Россети» в базах расчета российских биржевых индексов на 31.12.2023

Наименование индекса	Код	Вес, %
Биржевые индексы		
Индекс МосБиржи	IMOEX	0,46
Индекс РТС	RTSI	0,45
Индекс МосБиржи за весь торговый день	IMOEX2	0,6
Индекс МосБиржи — активное управление	IMOEXW	14,21
Индекс электроэнергетики	MOEXEU	3,53
Индекс электроэнергетики в долларах	RTSEU	0,38
Индекс средней и малой капитализации	MCXSM	0,92
Индекс средней и малой капитализации в долларах	RTSSM	16,72
Индекс широкого рынка	MOEXBMI	0,4
Индекс широкого рынка в долларах	RUBMI	5,22
Индекс акций компаний с государственным участием	MOEX SCI	4,76
Индекс акций компаний с регулируемой деятельностью	MOEX RCI	0,43
Субиндекс акций активов пенсионных накоплений	EPSI	
Индексы МосБиржи — РСПП ESG		
Индекс «Вектор устойчивого развития российских эмитентов»	MRSVR	
Индекс «Вектор устойчивого развития»	MRSV	
Индекс «Ответственность и открытость»	MRRT	

Итоги торгов акциями ПАО «ФСК ЕЭС» (FEES) на Московской бирже в 2019–2022 годах

Год	Цена закрытия, руб./акция	Минимальная, руб./акция	Максимальная, руб./акция	Объем, шт.	Капитализация, млрд руб.
2019	0,20064	0,14700	0,20980	288 508 910 000	256,6
2020	0,22210	0,13636	0,24322	681 144 190 000	283,3
2021	0,16706	0,15934	0,23116	357 636 820 000	205,9
2022	0,08638	0,07486	0,16998	298 033 946 254	110,1

Итоги торгов акциями ПАО «Россети» (FEES) на Московской бирже в 2023 году

Период	Цена закрытия, руб./акция	Минимальная, руб./акция	Максимальная, руб./акция	Объем, шт.	Капитализация, млрд руб.
I кв. 2023 года	0,0982	0,08482	0,0996	70 857 720 809	207,5
II кв. 2023 года	0,09934	0,09354	0,11172	179 573 681 054	209,9
III кв. 2023 года	0,12548	0,09998	0,14006	339 484 885 536	265,2
IV кв. 2023 года	0,10968	0,1311	0,10576	252 321 278 029	234,4

Динамика рыночной капитализации Общества в 2019–2023 годах, млрд руб.

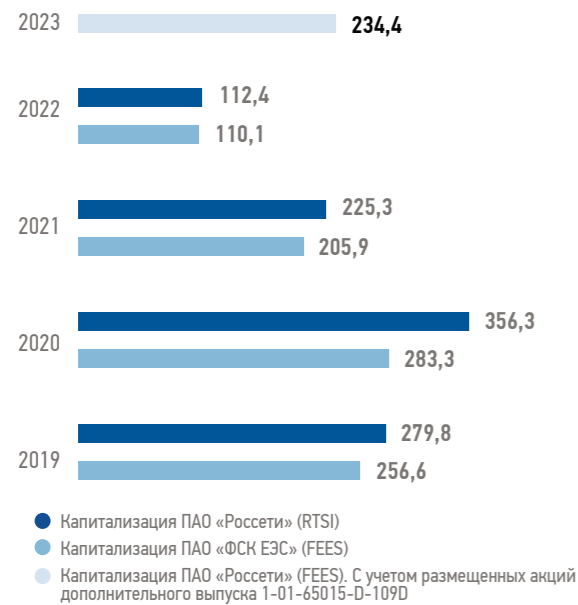

Динамика цены закрытия акций ПАО «Россети», значений индексов МосБиржи и МоехЕУ в 2023 году

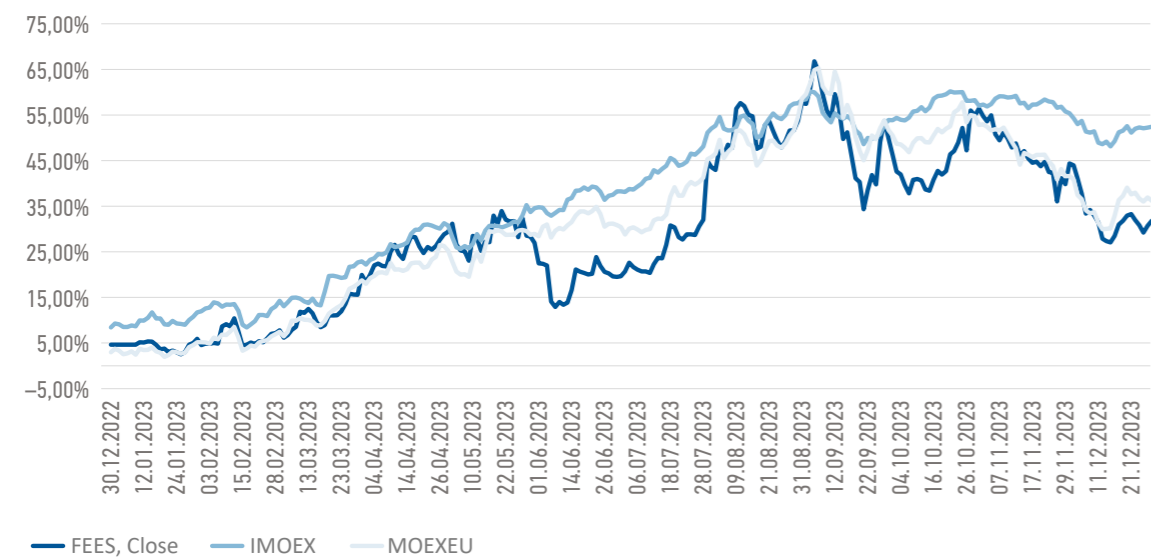

Дивидендная политика

Дивидендная политика ПАО «Россети»¹ основывается на строгом соблюдении прав акционеров, предусмотренных законодательством Российской Федерации, и ориентирована на одновременное стратегическое развитие Компании и повышение инвестиционной привлекательности ПАО «Россети» и рост его рыночной капитализации. Решение Общего собрания акционеров ПАО «Россети» по вопросу о выплате дивидендов принимается в соответствии с рекомендациями

Совета директоров ПАО «Россети» на основе финансовых результатов ПАО «Россети», в том числе определяемых по данным консолидированной отчетности по МСФО.

На годовом Общем собрании акционеров Общества, проведенном 30.06.2023², принято решение не выплачивать дивиденды по обыкновенным акциям ПАО «Россети» по результатам 2022 года связи с необходимостью финансирования инвестиционной программы Общества.

Дивидендная история Общества за 2019–2023 годы

Показатели	2019 (за 2018)	2019 (за 9 мес. 2019)	2020 (за 2019)	2021 (за 2020)	2022 (за 2021)	2023 (за 2022)
Общий размер дивидендов, млн руб.	20 449,4	11 229,3	12 102,1	20 564,0		
Размер дивиденда на одну акцию, руб.	0,016042926012	0,00880960765	0,009494338212	0,016132865449		
Дивиденды, % от чистой прибыли по РСБУ	50% (от скорр. чистой прибыли по РСБУ)	—	50% (от скорр. чистой прибыли по РСБУ)	50% (от скорр. чистой прибыли по РСБУ)	На годовом Общем собрании акционеров Общества 28.06.2022 принято решение не выплачивать дивиденды по обыкновенным акциям Общества по результатам 2021 года	На годовом Общем собрании акционеров Общества 30.06.2023 принято решение не выплачивать дивиденды по обыкновенным акциям Общества по результатам 2022 года
Дата объявления	26.06.2019	30.12.2019	15.05.2020	29.06.2021		
Дата фактической выплаты	30.07.2019 ²	27.01.2020 ⁴	15.06.2020 ⁴	30.07.2021 ⁴		
Дата фактической выплаты	20.08.2019 ³	17.02.2020 ⁴	06.07.2020 ⁴	20.08.2021 ⁴		
Дата окончания 3-летнего периода выплаты дивидендов	26.06.2022	30.12.2022	15.05.2023	29.06.2024		
Остаток невыплаченных дивидендов ⁵ (по состоянию на 31.12.2023), млн руб.		0	0	0	61,64	

По результатам завершённой реорганизации Общества в форме присоединения к нему Публичного акционерного общества «Российские сети», ОАО «Томские магистральные сети», АО «Кубанские магистральные сети» и АО «ДВЭУК —

ЕНЭС» к Обществу перешли обязательства по выплате дивидендов в течение трех лет с даты принятия решения о выплате дивидендов Публичного акционерного общества «Российские сети» и ОАО «Томские магистральные сети».

¹ Утверждена решением Совета директоров ПАО «ФСК ЕЭС» 28.05.2018 (протокол от 30.05.2018 № 406).

² Протокол годового Общего собрания акционеров от 30.06.2023 № 29.

³ Номинальным держателям и доверительным управляющим.

⁴ Другим зарегистрированным в реестре акционеров Общества лицам.

⁵ Дивиденды выплачены в полном объеме всем лицам, зарегистрированным в реестре акционеров Общества, за исключением лиц, своевременно не проинформировавших держателя реестра акционеров Общества об изменении ими своих данных, а также лиц, в отношении которых реестр акционеров Общества содержит некорректные реквизиты для выплаты дивидендов.

Обязательства по выплате дивидендов Публичного акционерного общества «Российские сети» за 2021 год

Показатели	Тип акций		2021 (за 2020)	2022 (за 2021)
	АО	АП		
Общий размер дивидендов, млн руб.	4 877,93	122,07	5 000, 00	
Размер дивиденда на одну акцию, руб.	0,024533417	0,058826169	—	
Дивиденды, % от чистой прибыли по РСБУ	16,92 (от скорр. чистой прибыли по РСБУ)			
Дата объявления	30.06.2021			
Дата фактической выплаты	30.07.2021 ¹ , 23.08.2021 ²			
Дата окончания трехлетнего периода выплаты дивидендов			30.06.2024	
Остаток невыплаченных дивидендов ³ (по состоянию на 31.12.2023), млн руб.	5,34	4,6	9,94	

На годовом Общем собрании акционеров Общества 30.06.2022 принято решение не выплачивать дивиденды по обыкновенным и привилегированным акциям Общества по результатам 2021 года

Обязательства по выплате дивидендов ОАО «Томские магистральные сети» за 2021 и 2022 годы

Показатели	Тип акций		2021 (за 2020)	Тип акций		2022 (за 2021)
	АО	АП		АО	АП	
Общий размер дивидендов, млн руб.	9,463	2,514	11,977	16,508	2,492	19,001
Размер дивиденда на одну акцию, руб.	0,002477689776	0,004359234049	—	0,00432233	0,00432233	—
Дивиденды, % от чистой прибыли по РСБУ	25 (от скорр. чистой прибыли по РСБУ)			50 (от скорр. чистой прибыли по РСБУ)		
Дата объявления			25.06.2021			29.06.2022
Дата фактической выплаты			23.07.2021 ¹ , 13.08.2021 ²			27.07.2022 ¹ , 17.08.2022 ²
Дата окончания трехлетнего периода выплаты дивидендов			25.06.2024			29.06.2025
Остаток невыплаченных дивидендов ³ (по состоянию на 31.12.2023), млн руб.	0	0,275	0,275	0	0,428	0,428

Взаимодействие с акционерами и инвесторами

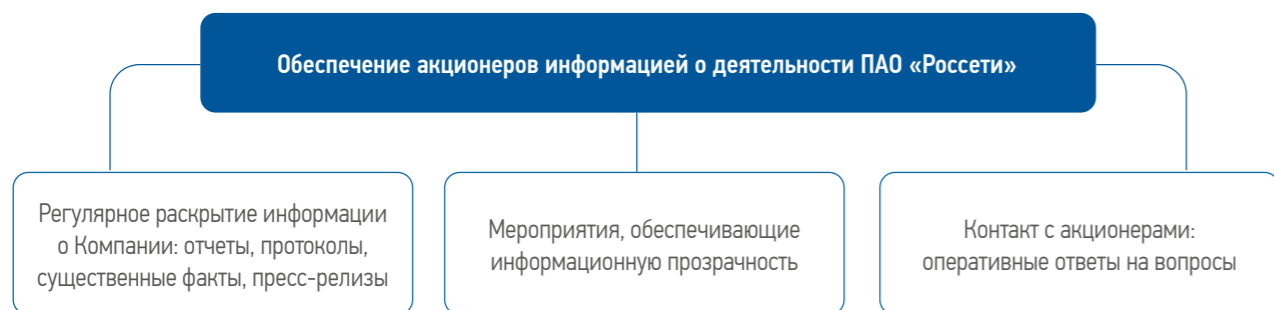

¹ Номинальным держателям и доверительным управляющим.
² Другим зарегистрированным в реестре акционеров Общества лицам.
³ Дивиденды выплачены в полном объеме всем лицам, зарегистрированным в реестре акционеров Общества, за исключением лиц, своевременно не проинформировавших держателя реестра акционеров Общества об изменении ими своих данных, а также лиц, в отношении которых реестр акционеров Общества содержит некорректные реквизиты для выплаты дивидендов.



ПАО «Россети» обеспечивает регулярное, оперативное, доступное и достоверное раскрытие информации для всех заинтересованных сторон, в том числе для акционеров и инвесторов.

Особое внимание в Обществе уделяется ответам на обращения акционеров по вопросам:

- получения дивидендов;
- оформления наследства;
- внесения изменений в информацию, содержащуюся в реестре акционеров;
- совершения сделок с ценными бумагами;
- иным вопросам, связанным с осуществлением прав по ценным бумагам.

Для создания комфортных условий для реализации акционерами прав на своевременное получение полной, достоверной информации об Обществе была организована работа нескольких форм коммуникации с акционерами: направление обращений через кол-центр и (или) форум для акционеров на сайте, направление почтовой корреспонденции и электронных сообщений на электронный адрес Компании. Акционеры Общества могут получить консультацию не только по номеру единого информационного центра ПАО «Россети», но и по горячей линии для акционеров, организованной регистратором Общества АО «СТАТУС».

¹ Кабинет акционера на сайте регистратора Общества АО «СТАТУС» (<https://online.rostatus.ru/>).

Кабинет акционера

В Обществе организован удобный и безопасный информационный сервис для участия акционеров в корпоративных действиях Общества и взаимодействия с регистратором Общества АО «СТАТУС» «СТАТУС Онлайн. Кабинет акционера» (далее — Кабинет акционера¹), который позволяет:

- получить информацию по лицевому счету в реестре акционеров о количестве принадлежащих акций;
- внести изменения в данные лицевого счета в реестре акционеров, в том числе в части изменения паспортных данных, адреса места жительства, способа получения дивидендов;
- запросить выписки из реестра акционеров, подтверждающие право собственности на акции;
- получить информацию о начисленных и выплаченных дивидендах;
- ознакомиться с материалами к собраниям акционеров.

Для доступа к Кабинету акционера необходимо получить логин и пароль у регистратора Общества АО «СТАТУС» в офисах обслуживания или авторизоваться через портал «Госуслуги» или сервис «Сбербанк Онлайн».

С информацией о порядке подключения к Кабинету акционера можно ознакомиться в АО «СТАТУС». По всем вопросам получения доступа к Кабинету акционера акционеры могут обратиться в контактный центр АО «СТАТУС» по телефону +7 (495) 280–04–87, office@rostatus.ru.

Ответы на наиболее часто возникающие у акционеров вопросы опубликованы на сайте Общества <https://www.rosseti.ru> в разделе Главная / Акционерам и инвесторам / Информация для акционеров / Часто задаваемые вопросы.

Раздел для акционеров на сайте Общества

<https://www.rosseti.ru/shareholders-and-investors/>

Контакты для акционеров
 Департамент корпоративного управления,
 Управление раскрытия информации

info@fsk-ees.ru

Телефон +7 (800) 200–18–81, доб. 2142, 3413

ФИНАНСОВЫЙ ОТЧЕТ

СОХРАНЯЕМ УСТОЙЧИВОСТЬ

161,3 млрд руб.
ЧИСТАЯ ПРИБЫЛЬ ГРУППЫ «РОССЕТИ»

1 378,7 млрд руб.
ВЫРУЧКА ГРУППЫ «РОССЕТИ»

528,2 млрд руб.
ЕБИТДА ГРУППЫ «РОССЕТИ»

Основные формы годовой бухгалтерской (финансовой) отчетности ПАО «Россети» за 2023 год по РСБУ и аудиторское заключение независимого аудитора



Акционерное общество
«Технологии Доверия – Аудит»
(АО «Технологии Доверия – Аудит»)

Бизнес-центр «Ферро-Плаза»,
ул. Кржижановского, д. 14, к. 3,
помещение 5/1,
вн. тер. г. муниципальный округ
Академический,
Москва, Российская Федерация,
117218

www.tedo.ru

T: +7 495 967 60 00

Аудиторское заключение независимого аудитора

Акционерам и Совету директоров Публичного акционерного общества «Федеральная сетевая компания – Россети»:

Мнение

По нашему мнению, прилагаемая бухгалтерская (финансовая) отчетность отражает достоверно во всех существенных отношениях финансовое положение Публичного акционерного общества «Федеральная сетевая компания – Россети» (далее – «Общество») по состоянию на 31 декабря 2023 года, а также финансовые результаты и движение денежных средств Общества за 2023 год в соответствии с правилами составления бухгалтерской (финансовой) отчетности, установленными в Российской Федерации.

Предмет аудита

Мы провели аудит бухгалтерской (финансовой) отчетности Общества, которая включает:

- бухгалтерский баланс по состоянию на 31 декабря 2023 года;
- отчет о финансовых результатах за 2023 год;
- отчет об изменениях капитала за 2023 год;
- отчет о движении денежных средств за 2023 год;
- пояснения к бухгалтерскому балансу и отчету о финансовых результатах, включая основные положения учетной политики и прочую пояснительную информацию.

Основание для выражения мнения

Мы провели аудит в соответствии с Международными стандартами аудита (МСА). Наши обязанности согласно указанным стандартам далее описаны в разделе «Ответственность аудитора за аудит бухгалтерской (финансовой) отчетности» нашего заключения.

Мы полагаем, что полученные нами аудиторские доказательства являются достаточными и надлежащими, чтобы служить основанием для выражения нашего мнения.

Независимость

Мы независимы по отношению к Обществу в соответствии с Международным кодексом этики профессиональных бухгалтеров (включающим Международные стандарты независимости), выпущенным Советом по международным стандартам этики для бухгалтеров (Кодекс СМСЭБ), и этическими требованиями Кодекса профессиональной этики аудиторов и Правил независимости аудиторов и аудиторских организаций, применимыми к нашему аудиту бухгалтерской (финансовой) отчетности в Российской Федерации. Нами выполнены прочие этические обязанности в соответствии с этими требованиями и Кодексом СМСЭБ.

Ключевые вопросы аудита

Ключевые вопросы аудита – это вопросы, которые, согласно нашему профессиональному суждению, являлись наиболее значимыми для нашего аудита бухгалтерской (финансовой) отчетности за текущий период. Эти вопросы были рассмотрены в контексте нашего аудита бухгалтерской (финансовой) отчетности в целом и при формировании нашего мнения об этой отчетности, и мы не выражаем отдельного мнения по этим вопросам.

Ключевой вопрос аудита	Какие аудиторские процедуры были выполнены в отношении ключевого вопроса аудита
<p>Реорганизация Общества</p> <p><i>См. раздел I и пояснение 18.3 раздела III пояснений к бухгалтерскому балансу и отчету о финансовых результатах.</i></p> <p>9 января 2023 года завершилась реорганизация Общества, в ходе которой к Обществу были присоединены Публичное акционерное общество «Российские сети», которое являлось материнской компанией Общества, а также Акционерное общество «Кубанские магистральные сети», Открытое акционерное общество «Томские магистральные сети», Акционерное общество «Дальневосточная энергетическая управляющая компания – ЕНЭС».</p> <p>Активы и обязательства Общества в результате реорганизации увеличились на сумму активов и обязательств согласно заключительным отчетностям присоединенных обществ, с учетом исключения взаимных расчетов и финансовых вложений.</p> <p>Собственные акции Общества, перешедшие на баланс Общества в результате реорганизации и оставшиеся непогашенными, в течение 2023 года были переданы одной из дочерних компаний Общества в качестве вклада в уставный капитал данной дочерней компании.</p> <p>Мы уделили особое внимание проверке корректности учета операции по реорганизации, а также связанной с ней операции по передаче собственных акций Общества в качестве вклада в уставный капитал дочерней компании, так как их влияние на показатели бухгалтерского баланса Общества является существенным: общая величина активов в результате реорганизации увеличилась на 23%, а сами операции являются сложными.</p>	<p>Наши аудиторские процедуры в отношении отражения операций, связанных с реорганизацией Общества, включали:</p> <ul style="list-style-type: none"> • анализ договора о присоединении и иных документов, устанавливающих условия реорганизации; • проверку математической точности показателей бухгалтерской (финансовой) отчетности Общества на 9 января 2023 года, включая проверку корректности исключения активов и обязательств, представляющих собой взаимные расчеты реорганизуемых организаций, проверку исключения финансовых вложений и формирования показателей капитала; • проверку корректности учета собственных акций Общества, которые поступили от Публичного акционерного общества «Российские сети» и не были погашены в процессе реорганизации; • проверку корректности отражения в бухгалтерском учете Общества операции по передаче собственных акций в счет увеличения стоимости вклада в уставном капитале дочернего общества. <p>Мы оценили достаточность информации о реорганизации, представленной в пояснениях к бухгалтерской (финансовой) отчетности.</p>
<p>Обесценение основных средств</p> <p><i>См. пояснения 5, 6 и 8 раздела II; 2, 3 и 5 раздела III к бухгалтерскому балансу и отчету о финансовых результатах.</i></p> <p>На 31 декабря 2023 года балансовая стоимость основных средств Общества составила 1 210 559 128 тыс. руб. Это самый значимый актив на балансе Общества, на который приходится 57% общей стоимости активов.</p>	<p>Наши аудиторские процедуры в отношении проведенной руководством оценки обесценения основных средств включали:</p> <ul style="list-style-type: none"> • проверку методики, использованной руководством Общества для оценки возмещаемой стоимости основных средств, с привлечением внутренних экспертов по оценке;

Ключевой вопрос аудита	Какие аудиторские процедуры были выполнены в отношении ключевого вопроса аудита
<p>Руководство Общества оценило наличие признаков обесценения основных средств и потенциального восстановления ранее признанных убытков от обесценения с учетом проведенного анализа результатов деятельности Общества, перспектив развития отрасли, операционных планов.</p> <p>По итогам проведенного руководством Общества теста на обесценение по состоянию на 31 декабря 2023 года в бухгалтерской (финансовой) отчетности Общества было отражено обесценение основных средств в сумме 56 217 198 тыс. руб.</p> <p>Тест на обесценение чувствителен к обоснованно возможному изменению допущений. Наиболее значимые суждения касаются применяемой ставки дисконтирования наряду с допущениями, на которых основываются соответствующие прогнозируемые денежные потоки.</p> <p>Мы уделили особое внимание оценке обесценения основных средств в связи с тем, что процесс оценки является сложным, предполагает применение руководством Общества значительных суждений, и в его основе лежат допущения, на которые оказывают влияние прогнозируемые будущие рыночные и экономические условия, которые по своей сути являются неопределенными.</p>	<ul style="list-style-type: none"> • проверку на выборочной основе ключевых допущений, использованных в финансовой модели, и их соответствия утвержденному бюджету и бизнес-плану, доступной и надежной внешней информации (включая макроэкономические прогнозы, информацию о регулируемых ценах на услуги по передаче электроэнергии и т.д.) и нашим экспертным знаниям с учетом специфики отрасли; • проверку на выборочной основе точности и уместности исходных данных, заложенных руководством в финансовую модель для оценки обесценения основных средств; • проверку на выборочной основе математической точности финансовой модели; • получение и анализ письменных заявлений руководства в отношении проведенной оценки возмещаемой стоимости основных средств. <p>Приемлемость текущих оценок руководства в отношении обесценения основных средств при подготовке отчетности за год, закончившийся 31 декабря 2023 года, не является гарантией того, что с наступлением будущих событий, которые по своей сути являются неопределенными, данные оценки не претерпят значительных изменений.</p> <p>Мы оценили достаточность информации, представленной в пояснениях к бухгалтерскому балансу и отчету о финансовых результатах.</p>
<p>Обесценение финансовых вложений в акции и доли участия в дочерних организациях, которые не обращаются на организованном рынке ценных бумаг</p> <p><i>См. пояснения 9 раздела II и 8 раздела III к бухгалтерскому балансу и отчету о финансовых результатах.</i></p> <p>На 31 декабря 2023 года балансовая стоимость долевых финансовых вложений Общества в акции и доли участия в дочерних организациях, не обращающиеся на организованном рынке ценных бумаг (ОРЦБ), представляет собой существенную величину и составляет 58 976 489 тыс. руб. (за вычетом резерва под обесценение в сумме 28 647 995 тыс. руб.).</p>	<p>Наши аудиторские процедуры в отношении проведенной руководством оценки обесценения финансовых вложений включали:</p> <ul style="list-style-type: none"> • проверку методики, использованной руководством Общества при проведении теста на обесценение; • анализ позиции руководства Общества в отношении наличия или отсутствия признаков обесценения; • проверку на выборочной основе ключевых допущений и исходных данных, использованных руководством Общества при определении расчетной стоимости финансовых вложений в соответствии с применимой методикой;

Ключевой вопрос аудита	Какие аудиторские процедуры были выполнены в отношении ключевого вопроса аудита
<p>Руководство Общества провело анализ данных финансовых вложений для определения наличия признаков обесценения и его величины с учетом требований и критериев обесценения, установленных ПБУ 19/02 «Учет финансовых вложений».</p> <p>Мы уделили особое внимание оценке обесценения финансовых вложений в акции и доли участия в дочерних организациях, которые не обращаются на ОРЦБ, в силу того что процесс оценки является сложным, предполагает применение существенных суждений руководством, а суммы резерва под обесценение финансовых вложений могут быть существенными.</p>	<ul style="list-style-type: none"> • проверку на выборочной основе правильности расчета и отражения в бухгалтерской (финансовой) отчетности сумм резерва под обесценение финансовых вложений. <p>Приемлемость текущих оценок руководства Общества при подготовке бухгалтерской (финансовой) отчетности за год, закончившийся 31 декабря 2023 года, не является гарантией того, что с наступлением будущих событий, которые по своей сути являются неопределенными, данные оценки не претерпят значительных изменений.</p> <p>Мы оценили достаточность информации, представленной в пояснениях к бухгалтерскому балансу и отчету о финансовых результатах.</p>
<p>Определение величины оценочных обязательств и условных обязательств</p> <p><i>См. пояснения 17 раздела II, 14 и 15 раздела III к бухгалтерскому балансу и отчету о финансовых результатах.</i></p> <p>На 31 декабря 2023 года Общество является участником ряда судебных разбирательств. Определение величины оценочных обязательств, подлежащих отражению в составе обязательств Общества, и условных обязательств, подлежащих раскрытию в пояснениях к бухгалтерскому балансу и отчету о финансовых результатах, связано, в том числе, с выполнением руководством Общества оценки вероятности неблагоприятного исхода по каждому судебному разбирательству. Кроме того, рассматриваемый вопрос включает необходимость оценки последствий влияния потенциальных итогов судебных разбирательств на показатели бухгалтерской (финансовой) отчетности Общества.</p> <p>Мы уделили особое внимание проверке полноты отражения оценочных обязательств и раскрытия условных обязательств, так как процесс определения величины оценочных и условных обязательств предполагает применение руководством Общества значительных суждений.</p>	<p>Наши аудиторские процедуры в отношении проведенной руководством Общества работы по определению суммы оценочных обязательств и условных обязательств включали:</p> <ul style="list-style-type: none"> • анализ решений, вынесенных судами различных инстанций по отдельным искам с участием Общества; • рассмотрение суждений руководства Общества и анализ аргументов, приводимых руководством в отношении оценки вероятности оттока экономических ресурсов вследствие разрешения судебных разбирательств; • получение и анализ письменных заявлений руководства Общества и сотрудников, занимающихся правовыми вопросами, в отношении проведенной оценки суммы оценочных обязательств и условных обязательств.

Прочая информация

Руководство несет ответственность за прочую информацию. Прочая информация содержит Годовой отчет Публичного акционерного общества «Федеральная сетевая компания – Россети» за 2023 год и Отчет эмитента эмиссионных ценных бумаг за 2023 год (но не включает бухгалтерскую (финансовую) отчетность и наше аудиторское заключение о данной отчетности), которые, как ожидается, будут нам предоставлены после даты настоящего аудиторского заключения.

Наше мнение о бухгалтерской (финансовой) отчетности не распространяется на прочую информацию, и мы будем предоставлять вывод, выражающего уверенность в какой-либо форме в отношении данной информации.

В связи с проведением нами аудита бухгалтерской (финансовой) отчетности наша обязанность заключается в ознакомлении с указанной выше прочей информацией, когда она будет нам предоставлена, и рассмотрении вопроса о том, имеются ли существенные несоответствия между прочей информацией и бухгалтерской (финансовой) отчетностью или нашими знаниями, полученными в ходе аудита, и не содержит ли прочая информация иных возможных существенных искажений.

Если при ознакомлении с Годовым отчетом Публичного акционерного общества «Федеральная сетевая компания – Россети» за 2023 год и Отчетом эмитента эмиссионных ценных бумаг за 2023 год мы придем к выводу о том, что в них содержится существенное искажение, мы должны довести это до сведения лиц, отвечающих за корпоративное управление.

Ответственность руководства и лиц, отвечающих за корпоративное управление, за бухгалтерскую (финансовую) отчетность

Руководство несет ответственность за подготовку и достоверное представление указанной бухгалтерской (финансовой) отчетности в соответствии с правилами составления бухгалтерской (финансовой) отчетности, установленными в Российской Федерации, и за систему внутреннего контроля, которую руководство считает необходимой для подготовки бухгалтерской (финансовой) отчетности, не содержащей существенных искажений вследствие недобросовестных действий или ошибок.

При подготовке бухгалтерской (финансовой) отчетности руководство несет ответственность за оценку способности Общества продолжать непрерывно свою деятельность, за раскрытие в соответствующих случаях сведений, относящихся к непрерывности деятельности, и за составление отчетности на основе допущения о непрерывности деятельности, за исключением случаев, когда руководство намеревается ликвидировать Общество, прекратить его деятельность или когда у него отсутствует какая-либо иная реальная альтернатива, кроме ликвидации или прекращения деятельности.

Лица, отвечающие за корпоративное управление, несут ответственность за надзор за подготовкой бухгалтерской (финансовой) отчетности Общества.

Ответственность аудитора за аудит бухгалтерской (финансовой) отчетности

Наша цель состоит в получении разумной уверенности в том, что бухгалтерская (финансовая) отчетность не содержит существенных искажений вследствие недобросовестных действий или ошибок, и в выпуске аудиторского заключения, содержащего наше мнение. Разумная уверенность представляет собой высокую степень уверенности, но не является гарантией того, что аудит, проведенный в соответствии с МСА, всегда выявляет существенные искажения при их наличии. Искажения могут быть результатом недобросовестных действий или ошибок и считаются существенными, если можно обоснованно предположить, что в отдельности или в совокупности они могут повлиять на экономические решения пользователей, принимаемые на основе этой бухгалтерской (финансовой) отчетности.

В рамках аудита, проводимого в соответствии с МСА, мы применяем профессиональное суждение и сохраняем профессиональный скептицизм на протяжении всего аудита. Кроме того, мы выполняем следующее:

- выявляем и оцениваем риски существенного искажения бухгалтерской (финансовой) отчетности вследствие недобросовестных действий или ошибок; разрабатываем и проводим аудиторские процедуры в ответ на эти риски; получаем аудиторские доказательства, являющиеся достаточными и надлежащими, чтобы служить основанием для выражения нашего мнения. Риск необнаружения существенного искажения в результате недобросовестных действий выше, чем риск необнаружения существенного искажения в результате ошибки, так как недобросовестные действия могут включать сговор, подлог, умышленный пропуск, искаженное представление информации или действия в обход системы внутреннего контроля;
- получаем понимание системы внутреннего контроля, имеющей значение для аудита, с целью разработки аудиторских процедур, соответствующих обстоятельствам, но не с целью выражения мнения об эффективности системы внутреннего контроля Общества;

- оцениваем надлежащий характер применяемой учетной политики и обоснованность оценочных значений, рассчитанных руководством, и соответствующего раскрытия информации;
- делаем вывод о правомерности применения руководством допущения о непрерывности деятельности, а на основании полученных аудиторских доказательств – вывод о том, имеется ли существенная неопределенность в связи с событиями или условиями, в результате которых могут возникнуть значительные сомнения в способности Общества продолжать непрерывно свою деятельность. Если мы приходим к выводу о наличии существенной неопределенности, мы должны привлечь внимание в нашем аудиторском заключении к соответствующему раскрытию информации в бухгалтерской (финансовой) отчетности или, если такое раскрытие информации является ненадлежащим, модифицировать наше мнение. Наши выводы основаны на аудиторских доказательствах, полученных до даты нашего аудиторского заключения. Однако будущие события или условия могут привести к тому, что Общество утратит способность продолжать непрерывно свою деятельность;
- проводим оценку представления бухгалтерской (финансовой) отчетности в целом, ее структуры и содержания, включая раскрытие информации, а также того, представляет ли бухгалтерская (финансовая) отчетность лежащие в ее основе операции и события так, чтобы было обеспечено их достоверное представление.

Мы осуществляем информационное взаимодействие с лицами, отвечающими за корпоративное управление, доводя до их сведения, помимо прочего, информацию о запланированном объеме и сроках аудита, а также о существенных замечаниях по результатам аудита, в том числе о значительных недостатках системы внутреннего контроля, которые мы выявляем в процессе аудита.

Мы также предоставляем лицам, отвечающим за корпоративное управление, заявление о том, что мы соблюдали все соответствующие этические требования в отношении независимости и информировали этих лиц обо всех взаимоотношениях и прочих вопросах, которые можно обоснованно считать оказывающими влияние на независимость аудитора, а в необходимых случаях – о действиях, предпринятых для устранения угроз, или принятых мерах предосторожности.

Из тех вопросов, которые мы довели до сведения лиц, отвечающих за корпоративное управление, мы определяем вопросы, которые были наиболее значимыми для аудита бухгалтерской (финансовой) отчетности за текущий период и, следовательно, являются ключевыми вопросами аудита. Мы описываем эти вопросы в нашем аудиторском заключении, кроме случаев, когда публичное раскрытие информации об этих вопросах запрещено законом или нормативным актом, или когда в крайне редких случаях мы приходим к выводу о том, что информация о каком-либо вопросе не должна быть сообщена в нашем заключении, так как можно обоснованно предположить, что отрицательные последствия сообщения такой информации превысят общественно значимую пользу от ее сообщения.

Руководитель задания, по результатам которого выпущено настоящее аудиторское заключение независимого аудитора (руководитель аудита), – Сиротинская Татьяна Викторовна.

28 марта 2024 года
Москва, Российская Федерация



Сиротинская Татьяна Викторовна, лицо, уполномоченное Генеральным директором на подписание от имени Акционерного общества «Технологии Доверия – Аудит» (основной регистрационный номер записи в реестре аудиторов и аудиторских организаций (ОРНЗ) – 12006020338), руководитель аудита (ОРНЗ – 21906105478)

Бухгалтерский баланс

на 31 декабря 2023 г.

Организация	Публичное акционерное общество «Федеральная сетевая компания — Россети»	КОДЫ	0710001
Идентификационный номер налогоплательщика		Дата (число, месяц, год)	31.12.2023
Вид деятельности	передача электроэнергии и технологическое присоединение к распределительным электросетям	по ОКПО	56947007
Организационно-правовая форма / форма собственности	Публичное акционерное общество / смешанная российская собственность с долей федеральной собственности	ИНН	4716016979
Единица измерения:	тыс. руб.	по ОКВЭД 2	35.12
Местонахождение (адрес)	121353, г. Москва, ул. Беловежская, д. 4	по ОКОПФ/ОКФС	12247 / 41
Бухгалтерская отчетность подлежит обязательному аудиту	<input checked="" type="checkbox"/> ДА <input type="checkbox"/> НЕТ	по ОКЕИ	384
Наименование аудиторской организации	Акционерное общество «Технологии Доверия — Аудит»	ИНН	7705051102
Идентификационный номер налогоплательщика аудиторской организации		ОГРН	1027700148431
Основной государственный регистрационный номер аудиторской организации			

Пояснения	Наименование показателя	Код показателя	На 31.12.2023	На 31.12.2022	На 31.12.2021
АКТИВ					
I. ВНЕОБОРОТНЫЕ АКТИВЫ					
III П.1	Нематериальные активы	1110	7 231 600	6 664 694	6 372 450
III П.1	Результаты исследований и разработок	1120	1 044 734	1 385 653	2 198 620
	Нематериальные поисковые активы	1130	–	–	–
	Материальные поисковые активы	1140	–	–	–
III П.2	Основные средства	1150	1 210 559 128	1 015 484 332	1 375 960 022
	Доходные вложения в материальные ценности	1160	–	–	–
III П.8	Финансовые вложения	1170	563 795 002	82 045 524	60 299 242
	Отложенные налоговые активы	1180	–	–	–
III П.6	Прочие внеоборотные активы	1190	100 410 388	102 765 380	40 416 073
	ИТОГО по разделу I	1100	1 883 040 852	1 208 345 583	1 485 246 407
II. ОБОРОТНЫЕ АКТИВЫ					
III П.7	Запасы	1210	15 724 289	14 459 214	13 852 322
	Налог на добавленную стоимость по приобретенным ценностям	1220	1 734 892	11 810 649	1 692 450
III П.10	Дебиторская задолженность	1230	130 133 049	99 320 284	107 751 364
III П.8	Финансовые вложения (за исключением денежных эквивалентов)	1240	30 415 648	557 722	846 456
III П.9	Денежные средства и денежные эквиваленты	1250	53 602 314	23 175 877	47 597 121
	Прочие оборотные активы	1260	56 871	69 788	25 304
	ИТОГО по разделу II	1200	231 667 063	149 393 534	171 765 017
	БАЛАНС	1600	2 114 707 915	1 357 739 117	1 657 011 424

Пояснения	Наименование показателя	Код показателя	На 31.12.2023	На 31.12.2022	На 31.12.2021
ПАССИВ					
III. КАПИТАЛ И РЕЗЕРВЫ					
III П.11	Уставный капитал (складочный капитал, уставный фонд, вклады товарищей)	1310	1 056 730 051	637 332 662	637 332 662
	Собственные акции, выкупленные у акционеров	1320	–	(356 929)	–
	Переоценка внеоборотных активов	1340	–	–	316 895 821
	Добавочный капитал (без переоценки)	1350	31 923 072	31 867 163	31 867 163
	Резервный капитал	1360	31 866 633	30 739 859	29 324 991
	Нераспределенная прибыль (непокрытый убыток)	1370	377 970 889	180 219 301	200 895 171
	ИТОГО по разделу III	1300	1 498 490 645	879 802 056	1 216 315 808
IV. ДОЛГОСРОЧНЫЕ ОБЯЗАТЕЛЬСТВА					
III П.12	Заемные средства	1410	305 721 977	303 715 827	197 502 065
III П.16	Отложенные налоговые обязательства	1420	34 163 860	29 078 982	115 622 077
	Оценочные обязательства	1430	–	–	–
III П.13	Прочие обязательства	1450	37 343 387	28 596 950	26 105 723
	ИТОГО по разделу IV	1400	377 229 224	361 391 759	339 229 865
V. КРАТКОСРОЧНЫЕ ОБЯЗАТЕЛЬСТВА					
III П.12	Заемные средства	1510	43 076 082	22 241 058	29 917 193
III П.13	Кредиторская задолженность	1520	178 318 845	85 874 256	63 914 917
	Доходы будущих периодов	1530	693 283	549 631	576 840
III П.14	Оценочные обязательства	1540	13 705 365	7 879 335	7 055 557
	Прочие обязательства	1550	3 194 471	1 022	1 244
	ИТОГО по разделу V	1500	238 988 046	116 545 302	101 465 751
	БАЛАНС	1700	2 114 707 915	1 357 739 117	1 657 011 424

Руководитель

Главный бухгалтер

28.03.2024

Отчет о финансовых результатах

за январь — декабрь 2023 года

Пояснения	Наименование показателя	Код	За январь — декабрь 2023 года	За январь — декабрь 2022 года
III П.17	Выручка	2110	326 233 254	253 531 542
III П.17	Себестоимость продаж	2120	(184 864 660)	(174 452 917)
	Валовая прибыль	2100	141 368 594	79 078 625
	Коммерческие расходы	2210	–	–
III П.17	Управленческие расходы	2220	(10 121 143)	(6 599 279)
	Прибыль (убыток) от продаж	2200	131 247 451	72 479 346
	Доходы от участия в других организациях	2310	5 826 259	2 637 559
III П.17	Проценты к получению	2320	17 019 505	8 827 464
III П.17	Проценты к уплате	2330	(14 280 316)	(7 170 363)
III П.17	Прочие доходы	2340	289 746 601	14 425 400
III П.17	Прочие расходы	2350	(88 282 024)	(20 188 209)
	Прибыль (убыток) до налогообложения	2300	341 277 476	71 011 197
III П.16	Налог на прибыль, в том числе	2410	(20 750 894)	(16 799 689)
	Текущий налог на прибыль	2411	(15 083 019)	(5 759 049)
	Отложенный налог на прибыль	2412	(5 667 875)	(11 040 640)
	Прочее	2460	(133 420)	87
	Чистая прибыль (убыток) отчетного периода	2400	320 393 162	54 211 595

Пояснения	Наименование показателя	Код	За январь — декабрь 2023 года	За январь — декабрь 2022 года
	Результат от переоценки внеоборотных активов, не включаемый в чистую прибыль (убыток) периода	2510	–	–
	Результат от прочих операций, не включаемый в чистую прибыль (убыток) периода	2520	–	–
	Налог на прибыль от операций, результат которых не включается в чистую прибыль(убыток) периода	2530	–	–
	Совокупный финансовый результат периода	2500	320 393 162	54 211 595
III П.11.5	Базовая прибыль (убыток) на акцию, руб.	2900	0,1652	0,0425
	Разводненная прибыль (убыток) на акцию	2910	–	–

Пояснения	Наименование показателя	Код	За январь — декабрь 2023 года	За январь — декабрь 2022 года
	Результат от переоценки внеоборотных активов, не включаемый в чистую прибыль (убыток) периода	2510	–	–
	Результат от прочих операций, не включаемый в чистую прибыль (убыток) периода	2520	–	–
	Налог на прибыль от операций, результат которых не включается в чистую прибыль(убыток) периода	2530	–	–
	Совокупный финансовый результат периода	2500	320 393 162	54 211 595
III П.11.5	Базовая прибыль (убыток) на акцию, руб.	2900	0,1652	0,0425
	Разводненная прибыль (убыток) на акцию	2910	–	–

Руководитель

Главный бухгалтер

28.03.2024

Приложение №2 к приказу Министерства финансов Российской Федерации от 02.07.2010 №66н (в ред. приказов Минфина России от 05.10.2011 №124н, от 06.04.2015 №57н, от 06.03.2018 №41н, от 19.04.2019 №61н)

Отчет об изменениях капитала

за 2023 год

		КОДЫ	
Организация	Публичное акционерное общество «Федеральная сетевая компания — Россети»	Форма по ОКУД	0710004
Идентификационный номер налогоплательщика		Дата (число, месяц, год)	31.12.2023
Вид деятельности	передача электроэнергии и технологическое присоединение к распределительным электросетям	по ОКПО	56947007
Организационно-правовая форма / форма собственности	Публичное акционерное общество / смешанная российская собственность с долей федеральной собственности	ИНН	4716016979
Единица измерения:	тыс. руб.	по ОКВЭД 2	35.12
		по ОКОПФ/ОКФС	12247 / 47
		по ОКЕИ	384

1. Движение капитала

Наименование показателя	Код	Уставный капитал	Собственные акции, выкупленные у акционеров	Добавочный капитал	Резервный капитал	Нераспределенная прибыль (непокрытый убыток)	Итого
Величина капитала на 31.12.2021	3100	637 332 662	–	31 867 163	29 324 991	127 419 964	825 944 780
За 2022 год							
Увеличение капитала — всего:	3210	–	–	–	–	54 214 205	54 214 205
в том числе:							
чистая прибыль	3211	X	X	X	X	54 211 595	54 211 595
доходы, относящиеся непосредственно на увеличение капитала	3212	X	X	–	X	2 610	2 610
дополнительный выпуск акций	3213	–	–	–	X	X	–
увеличение номинальной стоимости акций	3214	–	–	–	X	–	X
реорганизация юридического лица	3215	–	–	–	–	–	–
Уменьшение капитала — всего:	3220	–	(356 929)	–	–	–	(356 929)
в том числе:							

Наименование показателя	Код	Уставный капитал	Собственные акции, выкупленные у акционеров	Добавочный капитал	Резервный капитал	Нераспределенная прибыль (непокрытый убыток)	Итого
убыток	3221	X	X	X	X	–	–
расходы, относящиеся непосредственно на уменьшение капитала	3222	X	X	–	X	–	–
уменьшение номинальной стоимости акций	3223	–	–	–	X	–	–
уменьшение количества акций	3224	–	–	–	X	–	–
реорганизация юридического лица	3225	–	–	–	–	–	–
дивиденды	3226	X	X	X	X	–	–
прочее	3227	–	(356 929)	–	–	–	(356 929)
Изменение добавочного капитала	3230	X	X	–	–	–	X
Изменение резервного капитала	3240	X	X	X	1 414 868	(1 414 868)	X
Величина капитала на 31.12.2022	3200	637 332 662	(356 929)	31 867 163	30 739 859	180 219 301	879 802 056
За 2023 год							
Увеличение капитала — всего:	3310	419 397 389	11 039 431	55 909	–	320 628 480	751 121 209
в том числе:							
чистая прибыль	3311	X	X	X	X	320 393 162	320 393 162
доходы, относящиеся непосредственно на увеличение капитала	3312	X	X	55 909	X	235 318	291 227
дополнительный выпуск акций	3313	–	–	–	X	X	–
увеличение номинальной стоимости акций	3314	–	–	–	X	–	X
реорганизация юридического лица	3315	419 397 389	–	–	–	–	419 397 389
прочее	3316	–	11 039 431	–	–	–	11 039 431
Уменьшение капитала — всего:	3320	–	(10 682 502)	–	–	(121 750 118)	(132 432 620)
в том числе:							
убыток	3321	X	X	X	X	–	–
расходы, относящиеся непосредственно на уменьшение капитала	3322	X	X	–	X	–	–
уменьшение номинальной стоимости акций	3323	–	–	–	X	–	–
уменьшение количества акций	3324	–	–	–	X	–	–
реорганизация юридического лица	3325	–	(10 682 502)	–	–	(121 750 118)	(132 432 620)
дивиденды	3326	X	X	X	X	–	–
прочее	3327	–	–	–	–	–	–
Изменение добавочного капитала	3330	X	X	–	–	–	X
Изменение резервного капитала	3340	X	X	X	1 126 774	(1 126 774)	X
Величина капитала на 31.12.2023	3300	1 056 730 051	–	31 923 072	31 866 633	377 970 889	1 498 490 645

2. Корректировки в связи с изменением учетной политики и исправлением ошибок

Наименование показателя	Код	На 31.12.2021	Изменения капитала за 2022 год		На 31.12.2022
			за счет чистой прибыли (убытка)	за счет иных факторов	
Капитал — всего					
до корректировок	3400	—	—	—	—
корректировка в связи:					
с изменением учетной политики	3410	—	—	—	—
исправлением ошибок	3420	—	—	—	—
после корректировок	3500	—	—	—	—
в том числе:					
нераспределенная прибыль (непокрытый убыток):					
до корректировок	3401	—	—	—	—
корректировка в связи:					
с изменением учетной политики	3411	—	—	—	—
исправлением ошибок	3421	—	—	—	—
после корректировок	3501	—	—	—	—
другие статьи капитала, по которым осуществлены корректировки:					
резервный капитал	3402	—	—	—	—
корректировка в связи:					
с изменением учетной политики	3412	—	—	—	—
исправлением ошибок	3422	—	—	—	—
после корректировок	3502	—	—	—	—

3. Чистые активы

Наименование показателя	Код	На 31.12.2023	На 31.12.2022	На 31.12.2021
Чистые активы	3600	1 499 183 928	880 351 687	1 216 892 648

Руководитель

Главный бухгалтер

28.03.2024

Отчет о движении денежных средств

за 2023 г.

Организация	Идентификационный номер налогоплательщика	Вид деятельности	Организационно-правовая форма / форма собственности	Единица измерения:	КОДЫ	
					Дата (число, месяц, год)	по ОКПО
Публичное акционерное общество «Федеральная сетевая компания — Россети»		передача электроэнергии и технологическое присоединение к распределительным электросетям	Публичное акционерное общество / смешанная российская собственность с долей федеральной собственности	тыс. руб.	0710005	31.12.2023
					56947007	
					ИНН 4716016979	
					по ОКВЭД 2 35.12	
					по ОКПОФ/ОКФС 12247 / 47	
					по ОКЕИ 384	

Наименование показателя	Код	За 2023 г.	За 2022 г.
1	2	3	4
Денежные потоки от текущих операций			
Поступления, в том числе:	4110	422 907 361	285 014 149
от продажи продукции, товаров, работ и услуг	4111	356 113 721	265 917 607
арендных платежей, лицензионных платежей, роялти, комиссионных и иных аналогичных платежей	4112	2 984 592	915 768
от перепродажи финансовых вложений	4113	—	—
прочие поступления	4119	63 809 048	18 180 774
Платежи, в том числе:	4120	(169 928 085)	(155 688 994)
поставщикам (подрядчикам) за сырье, материалы, работы, услуги	4121	(81 556 641)	(72 451 260)
в связи с оплатой труда работников	4122	(27 152 855)	(21 339 138)
процентов по долговым обязательствам	4123	(13 892 922)	(4 701 034)
налога на прибыль организаций	4124	(7 955 940)	(6 374 063)
прочие платежи	4129	(39 369 727)	(50 823 499)
	4100	252 979 276	129 325 155
Денежные потоки от инвестиционных операций			
Поступления, в том числе:	4210	94 080 953	4 071 117
от продажи внеоборотных активов (кроме финансовых вложений)	4211	212 904	82 474
от продажи акций других организаций (долей участия)	4212	—	—
от возврата предоставленных займов, от продажи долговых ценных бумаг (прав требования денежных средств к другим лицам)	4213	77 821 602	849 162
дивидендов, процентов по долговым финансовым вложениям и аналогичных поступлений от долевого участия в других организациях	4214	16 046 447	3 139 481
прочие поступления	4219	—	—
Платежи, в том числе:	4220	(331 962 702)	(254 264 511)
в связи с приобретением, созданием, модернизацией, реконструкцией и подготовкой к использованию внеоборотных активов	4221	(218 009 861)	(203 458 498)
в связи с приобретением акций других организаций (долей участия)	4222	(47 468 525)	(169 310)

Наименование показателя	Код	За 2023 г.	За 2022 г.
в связи с приобретением долговых ценных бумаг (прав требования денежных средств к другим лицам), предоставление займов другим лицам	4223	(50 555 124)	(29 824 498)
процентов по долговым обязательствам, включаемым в стоимость инвестиционного актива	4224	(15 929 192)	(20 812 205)
прочие платежи	4229	–	–
Сальдо денежных потоков от инвестиционных операций	4200	(237 881 749)	(250 193 394)
Денежные потоки от финансовых операций			
Поступления, в том числе:	4310	54 898 443	113 646 394
получение кредитов и займов	4311	11 390 181	33 235 168
денежных вкладов собственников (участников)	4312	–	–
от выпуска акций, увеличения долей участия	4313	1 295 386	–
от выпуска облигаций, векселей и других долговых ценных бумаг и др.	4314	41 994 750	80 411 004
прочие поступления	4319	218 126	222
Платежи, в том числе:	4320	(39 569 533)	(17 199 399)
собственникам (участникам) в связи с выкупом у них акций (долей участия) организации или их выходом из состава участников	4321	–	(350 819)
на уплату дивидендов и иных платежей по распределению прибыли в пользу собственников (участников)	4322	–	–
в связи с погашением (выкупом) векселей и других долговых ценных бумаг, возврат кредитов и займов	4323	(39 566 233)	(16 845 156)
прочие платежи	4329	(3 300)	(3 424)
Сальдо денежных потоков от финансовых операций	4300	15 328 910	96 446 995
Сальдо денежных потоков за отчетный период	4400	30 426 437	(24 421 244)
Остаток денежных средств и денежных эквивалентов на начало отчетного периода	4450	23 175 877	47 597 121
Остаток денежных средств и денежных эквивалентов на конец отчетного периода	4500	53 602 314	23 175 877
Величина влияния изменений курса иностранной валюты по отношению к рублю	4490	–	–

Руководитель

Главный бухгалтер

28.03.2024

Основные формы консолидированной финансовой отчетности, подготовленной в соответствии с международными стандартами финансовой отчетности за год, закончившийся 31.12.2023, и аудиторское заключение независимого аудитора



Акционерное общество
«Технологии Доверия – Аудит»
(АО «Технологии Доверия – Аудит»)

Бизнес-центр «Ферро-Плаза»,
ул. Кржижановского, д. 14, к. 3,
помещение 5/1,
вн. тер. г. муниципальный округ
Академический,
Москва, Российская Федерация,
117218

www.tedo.ru

T: +7 495 967 60 00



www.tedo.ru

Аудиторское заключение независимого аудитора

Акционерам и Совету директоров Публичного акционерного общества «Федеральная сетевая компания – Россети»:

Мнение

По нашему мнению, консолидированная финансовая отчетность отражает достоверно во всех существенных отношениях консолидированное финансовое положение Публичного акционерного общества «Федеральная сетевая компания – Россети» и его дочерних обществ (далее совместно именуемые «Группа») по состоянию на 31 декабря 2023 года, а также консолидированные финансовые результаты и консолидированное движение денежных средств Группы за год, закончившийся на указанную дату, в соответствии с Международными стандартами финансовой отчетности (МСФО).

Предмет аудита

Мы провели аудит консолидированной финансовой отчетности Группы, которая включает:

- консолидированный отчет о прибыли или убытке и прочем совокупном доходе за год, закончившийся 31 декабря 2023 года;
- консолидированный отчет о финансовом положении по состоянию на 31 декабря 2023 года;
- консолидированный отчет о движении денежных средств за год, закончившийся на указанную дату;
- консолидированный отчет об изменениях в капитале за год, закончившийся на указанную дату;
- примечания к консолидированной финансовой отчетности, включая существенную информацию об учетной политике и прочую пояснительную информацию.

Основание для выражения мнения

Мы провели аудит в соответствии с Международными стандартами аудита (МСА). Наши обязанности согласно указанным стандартам далее описаны в разделе «Ответственность аудитора за аудит консолидированной финансовой отчетности» нашего заключения.

Мы полагаем, что полученные нами аудиторские доказательства являются достаточными и надлежащими, чтобы служить основанием для выражения нашего мнения.

Независимость

Мы независимы по отношению к Группе в соответствии с Международным кодексом этики профессиональных бухгалтеров (включающим Международные стандарты независимости), выпущенным Советом по международным стандартам этики для бухгалтеров (Кодекс СМСЭБ), и этическими требованиями Кодекса профессиональной этики аудиторов и Правил независимости аудиторов и аудиторских организаций, применимыми к нашему аудиту консолидированной финансовой отчетности в Российской Федерации. Нами выполнены прочие этические обязанности в соответствии с этими требованиями и Кодексом СМСЭБ.

Ключевые вопросы аудита

Ключевые вопросы аудита – это вопросы, которые, согласно нашему профессиональному суждению, являлись наиболее значимыми для нашего аудита консолидированной финансовой отчетности за текущий период. Эти вопросы были рассмотрены в контексте нашего аудита консолидированной финансовой отчетности в целом и при формировании нашего мнения об этой отчетности, и мы не выражаем отдельного мнения по этим вопросам.

Ключевой вопрос аудита	Какие аудиторские процедуры были выполнены в отношении ключевого вопроса аудита
<p>Обесценение основных средств</p> <p><i>См. Примечания 2 (е), 3 (з) и 14 к консолидированной финансовой отчетности.</i></p> <p>На 31 декабря 2023 года балансовая стоимость основных средств Группы составила 2 651 474 млн руб. Это самый значимый актив на балансе Группы, на который приходится 81% общей стоимости активов.</p> <p>Руководство Группы провело анализ результатов деятельности Группы, перспектив развития отрасли, операционных планов, а также наличия признаков обесценения основных средств и потенциального восстановления ранее признанных убытков от обесценения в разрезе единиц, генерирующих денежные средства. В отношении единиц, генерирующих денежные средства, где были выявлены такие признаки, руководство провело оценку возмещаемой стоимости основных средств.</p> <p>В результате проведенного руководством тестирования в консолидированном отчете о прибыли или убытке и прочем совокупном доходе за год, закончившийся 31 декабря 2023 года, был начислен убыток от обесценения основных средств (нетто) в сумме 115 123 млн руб.</p> <p>Тест на обесценение чувствителен к обоснованно возможному изменению допущений. Наиболее значимые допущения касаются применяемой ставки дисконтирования наряду с допущениями, на которых основываются соответствующие прогнозируемые денежные потоки.</p> <p>Мы уделили особое внимание оценке обесценения основных средств в связи с тем, что процесс оценки является сложным, предполагает применение руководством Группы значительных суждений, и в его основе лежат допущения, на которые оказывают влияние прогнозируемые будущие рыночные и экономические условия, которые по своей сути являются неопределенными.</p>	<p>Наши аудиторские процедуры в отношении проведенной руководством Группы оценки обесценения основных средств включали:</p> <ul style="list-style-type: none"> • проверку подходов, использованных руководством Группы для оценки возмещаемой стоимости; • проверку на выборочной основе ключевых допущений, использованных в финансовых моделях, и их соответствия утвержденным бюджетам и бизнес-планам, доступной и надежной внешней информации (включая макроэкономические прогнозы, информацию о регулируемых ценах на услуги по передаче электроэнергии и т.д.) и нашим экспертным знаниям с учетом специфики отрасли; • проверку на выборочной основе точности и уместности исходных данных, заложенных руководством в финансовые модели для оценки обесценения основных средств; • проверку на выборочной основе математической точности финансовых моделей; • получение и анализ письменных заявлений руководства в отношении проведенной оценки возмещаемой стоимости основных средств. <p>Приемлемость текущих оценок руководства в отношении обесценения основных средств при подготовке консолидированной финансовой отчетности за год, закончившийся 31 декабря 2023 года, не является гарантией того, что с наступлением будущих событий, которые по своей сути являются неопределенными, данные оценки не претерпят значительных изменений.</p> <p>Кроме того, мы проверили информацию, раскрытую в консолидированной финансовой отчетности в отношении обесценения основных средств, на предмет соответствия требованиям МСФО (IAS) 36 «Обесценение активов».</p>

Ключевой вопрос аудита	Какие аудиторские процедуры были выполнены в отношении ключевого вопроса аудита
<p>Признание и оценка выручки от оказания услуг по передаче электроэнергии</p> <p><i>См. Примечания 3 (п) и 8 к консолидированной финансовой отчетности.</i></p> <p>Рынок электроэнергии в России функционирует на основании специфических отраслевых механизмов, вследствие чего между электросетевыми, энергосбытовыми и другими компаниями могут возникать разногласия в отношении объемов и стоимости переданной электроэнергии. Сумма оспариваемой контрагентами выручки может быть существенной для консолидированной финансовой отчетности Группы. Оценка руководством Группы вероятности разрешения разногласий в пользу Группы предполагает применение значительных суждений.</p> <p>Мы уделили особое внимание проверке выручки от оказания услуг по передаче электроэнергии в связи с тем, что потенциальные разногласия с контрагентами могут быть существенными, и процесс оценки предполагает применение значительных суждений руководством.</p>	<p>Наши аудиторские процедуры в отношении выручки от оказания услуг по передаче электроэнергии включали:</p> <ul style="list-style-type: none"> • получение понимания действующей в Группе системы внутренних контролей; • анализ применяемой Группой учетной политики; • выборочное тестирование первичных документов, в том числе актов об оказании услуг, на основании которых были выполнены бухгалтерские записи по отражению выручки от оказания услуг по передаче электроэнергии; • факторный анализ изменения выручки от оказания услуг по передаче электроэнергии по сравнению с данными прошлого периода; • выборочное подтверждение дебиторской задолженности путем направления писем-подтверждений контрагентам; • анализ перечней судебных дел с участием отдельных компаний Группы для выявления оспариваемой контрагентами выручки.
<p>Оценка ожидаемых кредитных убытков в отношении краткосрочной торговой дебиторской задолженности</p> <p><i>См. Примечания 3 (в), 20 и 32 к консолидированной финансовой отчетности.</i></p> <p>На 31 декабря 2023 года балансовая стоимость краткосрочной торговой дебиторской задолженности Группы составляла 111 328 млн руб. (207 108 млн руб. за вычетом оценочного резерва под ожидаемые кредитные убытки в сумме 95 780 млн руб.). Таким образом, начисленный по состоянию на 31 декабря 2023 года оценочный резерв под ожидаемые кредитные убытки является значительным и составляет 46% от валовой суммы краткосрочной торговой дебиторской задолженности.</p>	<p>Наши аудиторские процедуры в отношении проведенной руководством оценки ожидаемых кредитных убытков в отношении краткосрочной торговой дебиторской задолженности включали:</p> <ul style="list-style-type: none"> • проверку подходов к оценке ожидаемых кредитных убытков в отношении краткосрочной торговой дебиторской задолженности, используемых руководством Группы; • проверку на выборочной основе сроков возникновения краткосрочной торговой дебиторской задолженности для подтверждения длительности периода просрочки платежа; • проведение анализа оплаты торговой дебиторской задолженности на выборочной основе.

Ключевой вопрос аудита	Какие аудиторские процедуры были выполнены в отношении ключевого вопроса аудита
<p>В соответствии с требованиями МСФО (IFRS) 9 «Финансовые инструменты» руководство Группы оценивает ожидаемые кредитные убытки, связанные с краткосрочной торговой дебиторской задолженностью, и признает оценочный резерв под ожидаемые кредитные убытки на каждую отчетную дату. Оценка ожидаемых кредитных убытков представляет собой взвешенную с учетом вероятности сумму, определенную путем оценки диапазона возможных результатов, и отражает всю обоснованную и подтверждаемую информацию о прошлых событиях, текущих условиях и прогнозируемых будущих экономических условиях, доступную на отчетную дату. Степень точности оценки руководства будет подтверждена или опровергнута развитием будущих событий, которые по своей сути являются неопределенными.</p> <p>Мы уделили особое внимание оценке резерва под ожидаемые кредитные убытки по краткосрочной торговой дебиторской задолженности в связи с тем, что процесс предполагает применение значительных суждений руководством Группы, и сумма резерва является значительной.</p>	<p>Приемлемость текущих оценок руководства Группы в отношении ожидаемых кредитных убытков по краткосрочной торговой дебиторской задолженности при подготовке консолидированной финансовой отчетности за год, закончившийся 31 декабря 2023 года, не является гарантией того, что с наступлением будущих событий, которые по своей сути являются неопределенными, данные оценки не претерпят значительных изменений.</p> <p>Кроме того, мы проверили информацию, раскрытую в консолидированной финансовой отчетности, на предмет соответствия требованиям МСФО (IFRS) 7 «Финансовые инструменты: раскрытие информации».</p>
<p>Определение величины оценочных обязательств и условных обязательств</p> <p><i>См. Примечания 3 (н), 31 и 34 к консолидированной финансовой отчетности.</i></p> <p>На 31 декабря 2023 года компании Группы являются участником ряда судебных разбирательств. Определение величины оценочных обязательств, подлежащих отражению в составе обязательств Группы, и условных обязательств, подлежащих раскрытию в примечаниях к консолидированной финансовой отчетности, связано, в том числе, с выполнением руководством Группы оценки вероятности неблагоприятного исхода по каждому судебному разбирательству. Кроме того, рассматриваемый вопрос включает необходимость оценки последствий влияния потенциальных итогов судебных разбирательств на показатели отчетности Группы.</p>	<p>Наши аудиторские процедуры в отношении проведенной руководством Группы работы по определению суммы оценочных обязательств и условных обязательств включали:</p> <ul style="list-style-type: none"> • анализ решений, вынесенных судами различных инстанций по отдельным искам с участием компаний Группы; • рассмотрение суждений руководства Группы и анализ аргументов, приводимых руководством в отношении оценки вероятности оттока экономических ресурсов вследствие разрешения судебных разбирательств; • получение и анализ письменных заявлений руководства Группы и сотрудников, занимающихся правовыми вопросами, в отношении проведенной оценки суммы оценочных обязательств и условных обязательств.

Ключевой вопрос аудита	Какие аудиторские процедуры были выполнены в отношении ключевого вопроса аудита
Мы уделили особое внимание проверке оценочных и условных обязательств, так как процесс определения величины оценочных и условных обязательств предполагает применение руководством Группы значительных суждений.	

Прочая информация

Руководство несет ответственность за прочую информацию. Прочая информация содержит Годовой отчет Публичного акционерного общества «Федеральная сетевая компания – Россети» за 2023 год и Отчет эмитента эмиссионных ценных бумаг за 2023 год (но не включает консолидированную финансовую отчетность и наше аудиторское заключение о данной отчетности), которые, как ожидается, будут нам предоставлены после даты настоящего аудиторского заключения.

Наше мнение о консолидированной финансовой отчетности не распространяется на прочую информацию, и мы не будем предоставлять вывода, выражающего уверенность в какой-либо форме в отношении данной информации.

В связи с проведением нами аудита консолидированной финансовой отчетности наша обязанность заключается в ознакомлении с указанной выше прочей информацией, когда она будет нам предоставлена, и рассмотрении вопроса о том, имеются ли существенные несоответствия между прочей информацией и консолидированной финансовой отчетностью или нашими знаниями, полученными в ходе аудита, и не содержит ли прочая информация иных возможных существенных искажений.

Если при ознакомлении с Годовым отчетом Публичного акционерного общества «Федеральная сетевая компания – Россети» за 2023 год и Отчетом эмитента эмиссионных ценных бумаг за 2023 год мы приходим к выводу о том, что в них содержится существенное искажение, мы должны довести это до сведения лиц, отвечающих за корпоративное управление.

Ответственность руководства и лиц, отвечающих за корпоративное управление, за консолидированную финансовую отчетность

Руководство несет ответственность за подготовку и достоверное представление указанной консолидированной финансовой отчетности в соответствии с МСФО и за систему внутреннего контроля, которую руководство считает необходимой для подготовки консолидированной финансовой отчетности, не содержащей существенных искажений вследствие недобросовестных действий или ошибок.

При подготовке консолидированной финансовой отчетности руководство несет ответственность за оценку способности Группы продолжать непрерывно свою деятельность, за раскрытие в соответствующих случаях сведений, относящихся к непрерывности деятельности, и за составление отчетности на основе допущения о непрерывности деятельности, за исключением случаев, когда руководство намеревается ликвидировать Группу, прекратить ее деятельность или когда у него отсутствует какая-либо иная реальная альтернатива, кроме ликвидации или прекращения деятельности.

Лица, отвечающие за корпоративное управление, несут ответственность за надзор за подготовкой консолидированной финансовой отчетности Группы.

Ответственность аудитора за аудит консолидированной финансовой отчетности

Наша цель состоит в получении разумной уверенности в том, что консолидированная финансовая отчетность не содержит существенных искажений вследствие недобросовестных действий или ошибок, и в выпуске аудиторского заключения, содержащего наше мнение. Разумная уверенность представляет собой высокую степень уверенности, но не является гарантией того, что аудит, проведенный в соответствии с МСА, всегда выявляет существенные искажения при их наличии. Искажения могут быть результатом недобросовестных действий или ошибок и считаются существенными, если можно обоснованно предположить, что в отдельности или в совокупности они могут повлиять на экономические решения пользователей, принимаемые на основе этой консолидированной финансовой отчетности.

В рамках аудита, проводимого в соответствии с МСА, мы применяем профессиональное суждение и сохраняем профессиональный скептицизм на протяжении всего аудита. Кроме того, мы выполняем следующее:

- выявляем и оцениваем риски существенного искажения консолидированной финансовой отчетности вследствие недобросовестных действий или ошибок; разрабатываем и проводим аудиторские процедуры в ответ на эти риски; получаем аудиторские доказательства, являющиеся достаточными и надлежащими, чтобы служить основанием для выражения нашего мнения. Риск необнаружения существенного искажения в результате недобросовестных действий выше, чем риск необнаружения существенного искажения в результате ошибки, так как недобросовестные действия могут включать сговор, подлог, умышленный пропуск, искаженное представление информации или действия в обход системы внутреннего контроля;
- получаем понимание системы внутреннего контроля, имеющей значение для аудита, с целью разработки аудиторских процедур, соответствующих обстоятельствам, но не с целью выражения мнения об эффективности системы внутреннего контроля Группы;
- оцениваем надлежащий характер применяемой учетной политики и обоснованность оценочных значений, рассчитанных руководством, и соответствующего раскрытия информации;
- делаем вывод о правомерности применения руководством допущения о непрерывности деятельности, а на основании полученных аудиторских доказательств – вывод о том, имеется ли существенная неопределенность в связи с событиями или условиями, в результате которых могут возникнуть значительные сомнения в способности Группы продолжать непрерывно свою деятельность. Если мы приходим к выводу о наличии существенной неопределенности, мы должны привлечь внимание в нашем аудиторском заключении к соответствующему раскрытию информации в консолидированной финансовой отчетности или, если такое раскрытие информации является ненадлежащим, модифицировать наше мнение. Наши выводы основаны на аудиторских доказательствах, полученных до даты нашего аудиторского заключения. Однако будущие события или условия могут привести к тому, что Группа утратит способность продолжать непрерывно свою деятельность;
- проводим оценку представления консолидированной финансовой отчетности в целом, ее структуры и содержания, включая раскрытие информации, а также того, представляет ли консолидированная финансовая отчетность лежащие в ее основе операции и события так, чтобы было обеспечено их достоверное представление;
- планируем и проводим аудит группы для получения достаточных надлежащих аудиторских доказательств, относящихся к финансовой информации организаций или подразделений группы, в качестве основы для формирования мнения о финансовой отчетности группы. Мы отвечаем за руководство, надзор за ходом аудита и проверку работы по аудиту, выполненной для целей аудита группы. Мы остаемся полностью ответственными за наше аудиторское мнение.

Мы осуществляем информационное взаимодействие с лицами, отвечающими за корпоративное управление, доводя до их сведения, помимо прочего, информацию о запланированном объеме и сроках аудита, а также о существенных замечаниях по результатам аудита, в том числе о значительных недостатках системы внутреннего контроля, которые мы выявляем в процессе аудита.



www.tedo.ru

Мы также предоставляем лицам, отвечающим за корпоративное управление, заявление о том, что мы соблюдали все соответствующие этические требования в отношении независимости и информировали этих лиц обо всех взаимоотношениях и прочих вопросах, которые можно обоснованно считать оказывающими влияние на независимость аудитора, а в необходимых случаях – о действиях, предпринятых для устранения угроз, или принятых мерах предосторожности.

Из тех вопросов, которые мы довели до сведения лиц, отвечающих за корпоративное управление, мы определяем вопросы, которые были наиболее значимыми для аудита консолидированной финансовой отчетности за текущий период и, следовательно, являются ключевыми вопросами аудита. Мы описываем эти вопросы в нашем аудиторском заключении, кроме случаев, когда публичное раскрытие информации об этих вопросах запрещено законом или нормативным актом или когда в крайне редких случаях мы приходим к выводу о том, что информация о каком-либо вопросе не должна быть сообщена в нашем заключении, так как можно обоснованно предположить, что отрицательные последствия сообщения такой информации превысят общественно значимую пользу от ее сообщения.

Руководитель задания, по результатам которого выпущено настоящее аудиторское заключение независимого аудитора (руководитель аудита), – Сиротинская Татьяна Викторовна.

28 марта 2024 года
Москва, Российская Федерация



Сиротинская Татьяна Викторовна, лицо, уполномоченное Генеральным директором на подписание от имени Акционерного общества «Технологии Доверия – Аудит» (основной регистрационный номер записи в реестре аудиторов и аудиторских организаций (ОРНЗ) – 12006020338), руководитель аудита (ОРНЗ – 21906105478)

Консолидированный отчет о прибыли или убытке и прочем совокупном доходе

(в миллионах российских рублей, если не указано иное)

	Прим.	За год, закончившийся 31.12.2023	За год, закончившийся 31.12.2022
Выручка	8	1 378 679	1 181 518
Операционные расходы	10	(1 110 874)	(993 393)
Начисление резерва под ожидаемые кредитные убытки	32	(13 268)	(8 687)
Чистое начисление убытка от обесценения основных средств, нематериальных активов и активов в форме права пользования	14, 15, 16	(115 922)	(30 085)
Прочие доходы	9	86 483	34 917
Прочие расходы	9	(2 814)	(2 263)
Операционная прибыль		222 284	182 007
Финансовые доходы	12	31 971	27 196
Финансовые расходы	12	(39 983)	(36 860)
Итого финансовые расходы		(8 012)	(9 664)
Доля в прибыли ассоциированных и совместных предприятий		713	161
Прибыль до налогообложения		214 985	172 504
Расходы по налогу на прибыль	13	(52 020)	(39 679)
Расходы по налогу на сверхприбыль	13	(1 644)	–
Итого расходы по налогам на прибыль		(53 664)	(39 679)
Прибыль за период		161 321	132 825
Прочий совокупный доход/(расход)			
Статьи, которые могут быть впоследствии реклассифицированы в состав прибыли или убытка			
Резерв по курсовым разницам при пересчете из других валют		1 041	(292)
Итого статьи, которые могут быть впоследствии реклассифицированы в состав прибыли или убытка		1 041	(292)
Статьи, которые не могут быть впоследствии реклассифицированы в состав прибыли или убытка			
Изменения в справедливой стоимости долевых инвестиций, учитываемых по справедливой стоимости через прочий совокупный доход		5 692	(7 921)
Переоценка обязательств пенсионных программ с установленными выплатами	27	2 319	571
Налог на прибыль в отношении прочего совокупного дохода/(расхода)	13	(1 036)	1 062
Итого статьи, которые не могут быть впоследствии реклассифицированы в состав прибыли или убытка		6 975	(6 288)
Прочий совокупный доход/(расход) за период, за вычетом налога на прибыль		8 016	(6 580)
Итого совокупный доход за период		169 337	126 245
Прибыль, причитающаяся:			
собственникам Компании		126 020	101 173
держателям неконтролирующих долей	6	35 301	31 652
Итого совокупный доход, причитающийся:			
собственникам Компании		133 475	95 889
держателям неконтролирующих долей		35 862	30 356
Прибыль на акцию			
Базовая и разводненная прибыль на акцию, руб.	24	0,06	0,06

Настоящая консолидированная финансовая отчетность утверждена руководством 28.03.2024 и подписана уполномоченными лицами.

Консолидированный отчет о финансовом положении

(в миллионах российских рублей, если не указано иное)

	Прим.	31.12.2023	31.12.2022
Активы			
Внеоборотные активы			
Основные средства	14	2 651 474	2 306 995
Нематериальные активы	15	28 642	23 373
Активы в форме права пользования	16	36 710	38 902
Инвестиции в ассоциированные и совместные предприятия		3 468	1 651
Торговая и прочая дебиторская задолженность	20	45 146	58 597
Активы, связанные с обязательствами по вознаграждениям работникам	27	6 002	5 676
Прочие внеоборотные финансовые активы	17	42 886	66 709
Отложенные налоговые активы	18	7 585	8 669
Авансы выданные и прочие внеоборотные активы	21	15 861	7 656
Итого внеоборотные активы		2 837 774	2 518 228
Оборотные активы			
Запасы	19	51 372	45 262
Прочие оборотные финансовые активы	17	32 751	20 658
Предоплата по текущему налогу на прибыль		3 522	3 342
Обеспечительный платеж по налогу на сверхприбыль	13	1 646	–
Торговая и прочая дебиторская задолженность	20	124 979	141 349
Денежные средства и их эквиваленты	22	166 115	128 264
Авансы выданные и прочие оборотные активы	21	66 652	67 166
		447 037	406 041
Активы группы выбытия, классифицируемой как предназначенная для продажи	36	5 991	–
Итого оборотные активы		453 028	406 041
Итого активы		3 290 802	2 924 269

Консолидированный отчет о финансовом положении

(в миллионах российских рублей, если не указано иное)

	Прим.	31.12.2023	31.12.2022
Капитал и обязательства			
Капитал			
Уставный капитал	23	1 056 730	200 903
Эмиссионный доход	23	10 501	213 098
Собственные выкупленные акции	23	(39 914)	(1 142)
Резервы	23	20 095	8 980
Нераспределенная прибыль	23	516 697	775 827
Итого капитал, причитающийся собственникам Компании		1 564 109	1 197 666
Неконтролирующие доли участия	6	287 807	409 586
Итого капитал		1 851 916	1 607 252
Долгосрочные обязательства			
Долгосрочные заемные средства	25	512 929	465 214
Долгосрочная торговая и прочая кредиторская задолженность	28	28 088	43 018
Долгосрочные авансы полученные	30	109 065	47 523
Обязательства по вознаграждениям работникам	27	26 609	27 178
Отложенные налоговые обязательства	18	85 952	74 126
Итого долгосрочные обязательства		762 643	657 059
Краткосрочные обязательства			
Кредиторская задолженность по выпущенным акциям	23	89 637	–
Краткосрочные заемные средства и краткосрочная часть долгосрочных заемных средств	25	133 620	184 081
Торговая и прочая кредиторская задолженность	28	219 894	266 101
Задолженность по налогам, кроме налога на прибыль	29	30 301	38 641
Авансы полученные	30	148 176	125 783
Оценочные обязательства	31	40 909	41 800
Задолженность по текущему налогу на прибыль		8 898	3 552
Задолженность по налогу на сверхприбыль	13	1 644	–
		673 079	659 958
Обязательства группы выбытия, классифицируемой как предназначенная для продажи	36	3 164	–
Итого краткосрочные обязательства		676 243	659 958
Итого обязательства		1 438 886	1 317 017
Итого капитал и обязательства		3 290 802	2 924 269

Консолидированный отчет о движении денежных средств

(в миллионах российских рублей, если не указано иное)

	Прим.	За год, закончившийся 31.12.2023	За год, закончившийся 31.12.2022
Движение денежных средств от операционной деятельности			
Прибыль за период		161 321	132 825
Корректировки:			
Амортизация основных средств, нематериальных активов и активов в форме права пользования	10	161 944	150 367
Чистое начисление убытка от обесценения основных средств, нематериальных активов и активов в форме права пользования	14, 15, 16	115 922	30 085
Финансовые расходы	12	39 983	36 860
Финансовые доходы	12	(31 971)	(27 196)
Доход от выбытия основных средств по операциям реализации (продажи)	9	(914)	(909)
Убыток от выбытия основных средств	9	2 814	2 263
Доля в прибыли ассоциированных и совместных предприятий		(713)	(161)
Начисление резерва под ожидаемые кредитные убытки	32	13 268	8 687
Списание кредиторской задолженности		(2 074)	(2 159)
Начисление оценочных обязательств	10	10 792	4 024
Неденежные доходы от компенсации потерь в связи с выбытием/ликвидацией электросетевого имущества		(13 746)	(3 969)
Неденежные расчеты по договорам технологического присоединения		(1 210)	(1 192)
Доход от прекращения признания дочернего общества	9	(22 568)	(1 073)
Доход от погашения кредиторской задолженности	9	(3 920)	(4 839)
Прочие неденежные операции		1 852	(1 074)
Расходы по налогу на прибыль	13	52 020	39 679
Расходы по налогу на сверхприбыль	13	1 644	–
Итого влияние корректировок		323 123	229 393
Изменение активов, связанных с обязательствами по вознаграждениям работникам		19	299
Изменение обязательств по вознаграждениям работникам		(764)	(997)
Изменение долгосрочной торговой и прочей дебиторской задолженности		21 080	19 870
Изменение долгосрочных авансов выданных и прочих внеоборотных активов		(9 099)	(1 139)
Изменение долгосрочной торговой и прочей кредиторской задолженности		10 249	18 428
Изменение долгосрочных авансов полученных		61 542	5 573
Денежные потоки от операционной деятельности до изменений в оборотном капитале и оценочных обязательствах		567 471	404 252
Изменения в операционных активах и обязательствах:			
Изменение торговой и прочей дебиторской задолженности		324	(65 286)
Изменение авансов выданных и прочих активов		723	(31 127)
Изменение запасов		(4 585)	(622)
Изменение торговой и прочей кредиторской задолженности		(857)	70 562
Изменение авансов полученных		22 943	38 255
Использование оценочных обязательств		(13 634)	(10 149)
Денежные потоки от операционной деятельности до уплаты налога на прибыль и процентов		572 385	405 885

Консолидированный отчет о движении денежных средств

(в миллионах российских рублей, если не указано иное)

	Прим.	За год, закончившийся 31.12.2023	За год, закончившийся 31.12.2022
Налог на прибыль уплаченный		(38 938)	(27 305)
Обеспечительный платеж по налогу на сверхприбыль	13	(1 646)	–
Проценты, уплаченные по договорам аренды		(3 578)	(4 062)
Проценты уплаченные		(55 603)	(52 317)
Чистые денежные средства, полученные от операционной деятельности		472 620	322 201
Движение денежных средств от инвестиционной деятельности			
Приобретение основных средств и нематериальных активов		(468 698)	(362 771)
Поступления от продажи основных средств и нематериальных активов		965	874
Открытие депозитов и приобретение финансовых активов		(54 284)	(55 815)
Заккрытие депозитов и выбытие финансовых активов		72 386	14 241
Проценты полученные		17 077	12 900
Приобретение ассоциированных организаций и совместных предприятий		(92)	–
Реклассификация денежных средств группы выбытия, классифицируемой как предназначенная для продажи		(636)	–
Приобретение дочерних обществ, за вычетом полученных денежных средств		(153)	(364)
Поступление денежных средств и их эквивалентов при приобретении дочерних обществ АО «РЭС», АО «Электромагистраль», АО «Энергетик»	23	908	–
Поступление денежных средств и их эквивалентов при приобретении активов Акционерного общества «Дальневосточная энергетическая управляющая компания — ЕНЭС»	23	6 081	–
Выбытие от потери контроля над дочерними обществами		–	(525)
Дивиденды полученные		2 245	1 875
Чистые денежные средства, использованные в инвестиционной деятельности		(424 201)	(389 585)
Движение денежных средств от финансовой деятельности			
Привлечение заемных средств	26	331 352	294 794
Погашение заемных средств	26	(330 425)	(203 935)
Приобретение неконтролирующих долей		–	(859)
Поступления от эмиссии акций	23	1 295	–
Выкуп собственных акций		–	(1 033)
Дивиденды, выплаченные собственникам Компании		–	(1)
Дивиденды, выплаченные держателям неконтролирующих долей	26	(8 590)	(8 218)
Платежи по обязательствам по аренде	26	(5 477)	(6 733)
Поступления по производным финансовым инструментам		1 481	1 823
Выплаты по производным финансовым инструментам		(204)	–
Чистые денежные средства, (использованные в) / полученные от финансовой деятельности		(10 568)	75 838
Чистое увеличение денежных средств и их эквивалентов		37 851	8 454
Денежные средства и их эквиваленты на начало отчетного периода	22	128 264	119 810
Денежные средства и их эквиваленты на конец отчетного периода	22	166 115	128 264

Консолидированный отчет об изменениях в капитале

(в миллионах российских рублей, если не указано иное)

	Капитал, причитающийся собственникам Компании					Итого	Неконтролирующая доля	Итого капитал
	Уставный капитал	Эмиссионный доход	Собственные выкупленные акции	Резервы	Нераспределенная прибыль			
Остаток на 1.01.2023	200 903	213 098	(1 142)	8 980	775 827	1 197 666	409 586	1 607 252
<i>Реорганизация головной материнской компании:</i>								
Операции, связанные с акциями головной материнской компании — универсального правопреемника и предшествующей	855 827	(202 597)	(38 772)	3 681	(443 737)	174 402	(174 402)	—
Приобретение активов Акционерного общества «Дальневосточная энергетическая управляющая компания — ЕНЭС»	—	—	—	—	46 210	46 210	(4 635)	41 575
<i>Итого по реорганизации (Примечания 1, 23)</i>	<i>855 827</i>	<i>(202 597)</i>	<i>(38 772)</i>	<i>3 681</i>	<i>(397 527)</i>	<i>220 612</i>	<i>(179 037)</i>	<i>41 575</i>
Капитал, причитающийся собственникам Компании и неконтролирующей доле по итогам реорганизации	1 056 730	10 501	(39 914)	12 661	378 300	1 418 278	230 549	1 648 827
Прибыль за период	—	—	—	—	126 020	126 020	35 301	161 321
Прочий совокупный доход	—	—	—	8 397	—	8 397	655	9 052
Налог на прибыль в отношении прочего совокупного дохода (Примечание 13)	—	—	—	(942)	—	(942)	(94)	(1 036)
Итого совокупный доход за период	—	—	—	7 455	126 020	133 475	35 862	169 337
Дивиденды объявленные	—	—	—	—	—	—	(2 560)	(2 560)
Списание неустраиваемой задолженности по ранее объявленным дивидендам	—	—	—	—	234	234	83	317
Приобретение акций АО «РЭС», АО «Электромагистраль», АО «Энергетик» (Примечание 23)	—	—	—	—	13 196	13 196	1 301	14 497
Изменение неконтролирующих долей участия в дочерних обществах	—	—	—	—	(907)	(907)	907	—
Прекращение признания дочернего общества (Примечание 5)	—	—	—	—	—	—	21 442	21 442
Прочее	—	—	—	(21)	(146)	(167)	223	56
Остаток на 31.12.2023	1 056 730	10 501	(39 914)	20 095	516 697	1 564 109	287 807	1 851 916

Консолидированный отчет об изменениях в капитале

(в миллионах российских рублей, если не указано иное)

	Капитал, причитающийся собственникам Компании					Итого	Неконтролирующая доля	Итого капитал
	Уставный капитал	Эмиссионный доход	Собственные выкупленные акции	Резервы	Нераспределенная прибыль			
Остаток на 1.01.2022	200 903	213 098	(109)	14 344	675 669	1 103 905	391 923	1 495 828
Прибыль за период	—	—	—	—	101 173	101 173	31 652	132 825
Прочий совокупный расход	—	—	—	(6 136)	—	(6 136)	(1 506)	(7 642)
Налог на прибыль в отношении прочего совокупного расхода (Примечание 13)	—	—	—	852	—	852	210	1 062
Прочее движение	—	—	—	(80)	80	—	—	—
Итого совокупный (расход)/доход за период	—	—	—	(5 364)	101 253	95 889	30 356	126 245
Выкуп собственных акций	—	—	(1 033)	—	—	(1 033)	—	(1 033)
Дивиденды объявленные	—	—	—	—	—	—	(15 099)	(15 099)
Списание неустраиваемой задолженности по ранее объявленным дивидендам	—	—	—	—	11	11	75	86
Изменение неконтролирующих долей участия в дочерних обществах	—	—	—	—	(1 315)	(1 315)	456	(859)
Прекращение признания дочерних обществ	—	—	—	—	209	209	1 875	2 084
Остаток на 31.12.2022	200 903	213 098	(1 142)	8 980	775 827	1 197 666	409 586	1 607 252

ДОПОЛНИТЕЛЬНАЯ ИНФОРМАЦИЯ И ПРИЛОЖЕНИЯ



Информация об Отчете

Цикл отчетности, формат Отчета	Ежегодно Годовой отчет за период с 01.01.2023 по 31.12.2023
Российские стандарты отчетности	<ul style="list-style-type: none"> Положение Банка России от 27.03.2020 № 714-П «О раскрытии информации эмитентами эмиссионных ценных бумаг» Кодекс корпоративного управления Банка России Постановление Правительства РФ от 31.12.2010 № 1214 «О совершенствовании порядка управления открытыми акционерными обществами, акции которых находятся в федеральной собственности, и федеральными государственными унитарными предприятиями»
Международные стандарты отчетности	<ul style="list-style-type: none"> Международный стандарт интегрированной отчетности, The International Framework
Дата публикации предыдущего Отчета	Июнь 2023 года
Границы Отчета	Компании распределительного и магистрального комплексов, входящие в Группу «Россети». Показатели в области финансово-экономической деятельности Группы «Россети», содержащиеся в Отчете, представлены на основе финансовой отчетности по МСФО

Процесс подготовки Отчета

Целью подготовки Отчета является информирование заинтересованных сторон (ЗС) о деятельности Группы компаний «Россети»: о стратегии и миссии, политике в сфере социальной ответственности и устойчивости развития бизнеса, о ключевых событиях и результатах работы, о воздействии на экономику, общество, окружающую среду.

Достоверность данных, содержащихся в Годовом отчете Группы компаний «Россети», подтверждается Ревизионной комиссией Общества. Отчет утверждается Советом директоров (предварительно) и годовым Общим собранием акционеров ПАО «Россети».

Заявление об ограничении ответственности

Настоящий Годовой отчет (далее — Отчет) подготовлен с использованием информации, доступной Группе «Россети» на момент его составления. Компания полагает, что представленная в Отчете информация является полной и достоверной на момент публикации Отчета, однако не утверждает, что она не может быть в дальнейшем уточнена или пересмотрена. Данный Отчет содержит заявления прогнозного характера, которые отражают ожидания руководства Компании. В силу влияния различных объективных факторов фактические результаты деятельности могут отличаться от указанных прогнозов и оценок.

Отчет содержит определенные прогнозные заявления в отношении хозяйственной деятельности, экономических показателей и финансового состояния Компании, ее планов, проектов и ожидаемых результатов. Также в Отчете могут содержаться оценки тенденций в отношении изменения цен на услуги/продукцию, объемов производства и потребления, издержек, предполагаемых расходов, перспектив развития и иных аналогичных факторов, а также прогнозы в отношении развития отрасли и рынков, сроков начала и окончания отдельных проектов по ведению деятельности Компании. Такие термины, как «предполагать», «ожидать», «прогнозировать», «намереваться», «стремиться», «оценивать», «планировать», «считать», «рассматривать», «могло бы», «будет», наряду с другими похожими или аналогичными выражениями, а также использованные с отрицанием, обычно указывают на прогнозный характер заявления. Прогнозные заявления в силу своей специфики связаны с неотъемлемым риском и неопределенностью как общего, так и частного характера, и существует опасность, что предположения, прогнозы, проекты и иные прогнозные заявления не осуществляются. В свете указанных рисков, неопределенностей и допущений Компания предупреждает о том, что фактические результаты могут существенно отличаться от значений, выраженных прямо или косвенно в прогнозных заявлениях и действительных только на момент составления Отчета.

Компания не утверждает и не гарантирует, что результаты деятельности, обозначенные в прогнозных заявлениях, будут достигнуты. Компания не несет какой-либо ответственности за убытки, которые могут понести физические или юридические лица, действовавшие, полагаясь на прогнозные заявления. Такие прогнозные заявления в каждом конкретном случае представляют собой лишь один из многих вариантов развития событий и не должны рассматриваться как наиболее вероятные. За исключением случаев, прямо предусмотренных законодательством, Компания не принимает на себя обязательств по публикации обновлений и изменений в прогнозные заявления, исходя как из новой информации, так и из последующих событий.

Глоссарий

EBITDA	Прибыль до выплаты процентов, налогов и амортизации (Earnings before Interest, Taxes, Depreciation and Amortization) Показатель EBITDA рассчитывается как прибыль до вычета расходов по налогу на прибыль, процентных расходов, амортизации и чистого убытка от обесценения
ESG	Окружающая среда, социальная сфера и корпоративное управление (Environmental, Social, Governance)
IR	Взаимодействие с инвесторами (Investor relations)
ISO	Международная организация по стандартизации (International Organization for Standardization)
M&A	Слияния и поглощения (Mergers and Aquisitions)
QR-код	Код быстрого реагирования (Quick Response Code)
АКРА	Аналитическое кредитное рейтинговое агентство
АО	Акционерное общество
АСМД	Автоматизированная система мониторинга и диспетчеризации
АСТУ	Автоматизированная система технологического управления
АСУ ТП	Автоматизированная система управления технологическим процессом
АЭС	Атомная электростанция
БАМ	Байкало-Амурская магистраль
БРЭЛЛ	Электрическое кольцо Белоруссии, России, Эстонии, Латвии и Литвы
ВВП	Валовой внутренний продукт
ВЗО	Взаимозависимые общества
ВИЭ	Возобновляемые источники энергии
ВЛ	Воздушная линия электропередачи
ВОЛС	Волоконно-оптическая линия связи
ВЭС	Ветроэлектростанции
ГОК	Горно-обогатительный комбинат
ГОСА	Годовое Общее собрание акционеров
ГОСТ	Государственный стандарт
ГРЭС	Государственная районная электростанция
ГЭС	Гидроэлектростанция
ДДО	Дочернее общество дочернего общества
ДЗО	Дочерние и зависимые общества
Директор	Член Совета директоров ПАО «Россети»
ДО	Дочерние общества
ДПР	Долгосрочная программа развития
ЕНЭС	Единая национальная (общероссийская) электрическая сеть
ЕЭК	Евразийская экономическая комиссия
ЕЭС	Единая энергетическая система
ЗС	Заинтересованная сторона
КА	Комитет по аудиту Совета директоров
КИ	Комитет по инвестициям Совета директоров
ККВ	Комитет по кадрам и вознаграждениям Совета директоров
ККУ	Кодекс корпоративного управления
КОР	Ключевой операционный риск
КС	Комитет по стратегии Совета директоров
КПЭ	Ключевые показатели эффективности
ЛЭП	Линия электропередачи
МГЛЭП	Межгосударственные линии электропередачи
МВФ	Международный валютный фонд
МГИМО	Московский государственный университет международных отношений
МГУ	Московский государственный университет

Минэкономразвития России	Министерство экономического развития Российской Федерации
Минэнерго России	Министерство энергетики Российской Федерации
МРСК	Межрегиональная распределительная сетевая компания
МСП	Малое и среднее предпринимательство
МСФО	Международные стандарты финансовой отчетности
МЭК	Международная электротехническая комиссия
МЭС	Магистральные электрические сети
НДС	Налог на добавленную стоимость
НИОКР	Научно-исследовательские и опытно-конструкторские работы
НИУ МЭИ	Национальный исследовательский университет «Московский энергетический институт»
НП	Некоммерческое партнерство
НРКУ	Национальный рейтинг корпоративного управления
НТЦ	Научно-технический центр
ОАО	Открытое акционерное общество
ООО	Общество с ограниченной ответственностью
ООН	Организация Объединенных Наций
ОРД	Организационно-распорядительная документация
ОТУ	Оперативно-технологическое управление
ОРЭМ	Оптовый рынок электрической энергии и мощности
ОЭС	Объединенная энергетическая система
ПА	Противоаварийная автоматика
ПАО	Публичное акционерное общество
ПЗУ	Птицезащитное устройство
ПИР	Программа инновационного развития
ПМЭС	Предприятия магистральных электрических сетей
ПС	Подстанция
ПХБ	Полихлорированные бифенилы
РАО	Российское акционерное общество
РЗА	Релейная защита и автоматика
РНК СИГРЭ	Российский национальный комитет СИГРЭ
РПН	Устройство регулирования напряжения силовых трансформаторов под нагрузкой
РСБУ	Российские стандарты бухгалтерского учета
РСПП	Российский союз промышленников и предпринимателей
РФ	Российская Федерация
СВК	Система внутреннего контроля
СД	Совет директоров
СИГРЭ	Одна из крупнейших международных неправительственных и некоммерческих организаций в области электроэнергетики. (РНК СИГРЭ — Российский национальный комитет СИГРЭ)
СМБТиОЗ	Система менеджмента безопасности труда и охраны здоровья
СМИ	Средства массовой информации
СМК	Система менеджмента качества
СНГ	Содружество независимых государств
СПбГУ	Санкт-Петербургский государственный университет
СПбГЭУ	Санкт-Петербургский государственный экономический университет
СРО ААС	Саморегулируемая организация аудиторов Ассоциация «Содружество»
СУОТ	Система управления охраной труда
СУР	Система управления рисками
СЭнМ	Система энергетического менеджмента
СЭМ	Система экологического менеджмента

СЭС	Солнечная электростанция
ТОР	Территория опережающего развития
ТП	Технологическое присоединение
ТСО	Территориальная сетевая организация
ТЭК	Топливо-энергетический комплекс
ТЭЦ	Теплоэлектроцентраль
УК	Управляющая компания
ФАС России	Федеральная антимонопольная служба
ФГБОУ ВО	Федеральное государственное бюджетное образовательное учреждение Высшего образования
ФЗ	Федеральный закон
ФСБУ	Федеральные стандарты бухгалтерского учета
ФСФР	Федеральная служба по финансовым рынкам
ЦБ РФ	Центральный банк Российской Федерации
ЦУР ООН	Цели устойчивого развития Организации Объединенных Наций
ЭВМ	Электронно-вычислительная машина

Единицы измерения	Расшифровка
ГВА	Гигавольт-ампер
ГВт	Гигаватт
ед.	Единица
кВ	Киловольт
кВт·ч	Киловатт-час
км	километр
МВА	Мегавольт-ампер
МВт	Мегаватт
млн	Миллион
млрд	Миллиард
п. п.	Подпункт, процентный пункт
руб.	Рубль
т	Тонна
т.у.т.	Тонна условного топлива
трлн	Триллион
тыс.	Тысяча
шт.	Штука

Контактная информация

Полное фирменное наименование	Публичное акционерное общество «Федеральная сетевая компания — Россети»
Сокращенное наименование	ПАО «Россети»
Форма собственности и организационно-правовая форма	Смешанная российская собственность с долей федеральной собственности Публичное акционерное общество
Место нахождения	Россия, г. Москва Почтовый адрес: 121353, г. Москва, вн. тер. г. муниципальный округ Можайский, ул. Беловежская, д. 4
Телефон/факс, email	Единый информационный центр: +7 (800) 200-18-81 Для звонков из стран ближнего и дальнего зарубежья: +7 (495) 710-93-33 Горячая линия для акционеров: +7 800 500-05-52 Факс: +7 (495) 710-96-55 info@fsk-ees.ru
ОГРН	1024701893336
ИНН	4716016979
Основной вид деятельности	35.12 — передача электроэнергии и технологическое присоединение к распределительным электросетям Эта группировка включает: • передачу электроэнергии от генерирующих объектов к распределительным системам путем обеспечения работоспособности (эксплуатации) объектов электросетевого хозяйства Эта группировка также включает: • процедуру технологического присоединения энергопринимающих устройств (энергетических установок) юридических и физических лиц (энергопринимающих устройств) к электрическим сетям сетевой организации
Адрес интернет-сайта	https://www.rosseti.ru
Сведения о держателе реестра (регистраторе)	Акционерное общество «Регистраторское общество «СТАТУС» 109052, г. Москва, ул. Новохохловская, д. 23, стр. 1, пом. 1 http://www.rostatus.ru

Контактные лица

Контактная информация для институциональных инвесторов и аналитиков	ir@rosseti.ru
Департамент аналитики и прогнозирования	Ирина Пересветова Телефон: +7 (495) 995-53-33, доб. 3529 Электронная почта: peresvetova-im@fskees.ru
Департамент корпоративного управления	Анна Белякова Телефон: +7 (800) 200-18-81 (доб. 9567) Электронная почта: belyakova-aa@fskees.ru

Сведения о государственной регистрации

Данные о первичной государственной регистрации:
 Номер государственной регистрации: 00/03124
 Дата государственной регистрации: 25.06.2002
 Наименование органа, осуществившего государственную регистрацию:
 Ленинградская областная регистрационная палата
 Данные о регистрации юридического лица: основной государственный регистрационный номер юридического лица: 1024701893336
 Дата внесения записи о юридическом лице, зарегистрированном до 01.07.2002, в Единый государственный реестр юридических лиц: 20.08.2002
 Наименование регистрирующего органа: Инспекция МНС по Тосненскому району Ленинградской области

Регистратор

Лицо, осуществляющее ведение реестра акционеров — держатель реестра (регистратор):	Акционерное общество «Регистраторское общество «СТАТУС» (АО «СТАТУС»)
Место нахождения	109052, г. Москва, ул. Новохохловская, д. 23, стр. 1, пом. 1
Телефон, факс	+7 (495) 280-04-87, факс +7 (495) 678-71-10
Горячая линия для акционеров ПАО «Россети»	+7 (800) 500-05-52
Адрес электронной почты	info@rostatus.ru
Лицензия	Номер лицензии 10-000-1-00 304 Дата выдачи лицензии: 12.03.2004 Срок действия лицензии: без ограничения срока действия Орган, выдавший лицензию: ФСФР России

Депозитарий

Сведения о депозитарии, осуществляющем централизованное хранение ценных бумаг:
 небанковская кредитная организация акционерное общество «Национальный расчетный депозитарий» (НКО АО «НРД»)

Место нахождения	105066, г. Москва, ул. Спартаковская, д. 12
Телефон	+7 (495) 234-48-27
Адрес электронной почты	info@nsd.ru
Номер лицензии	045-12042-000100
Дата выдачи лицензии	19.02.2009
Срок действия лицензии	Без ограничения срока действия
Орган, выдавший лицензию	ФСФР России

Аудитор

Сведения о лицах, осуществляющих процедуры по аудиту бухгалтерской (финансовой) отчетности:
Акционерное общество «Технологии Доверия — Аудит» (АО «Технологии Доверия — Аудит»)

Место нахождения	г. Москва Почтовый адрес: 117218, г. Москва, вн. тер. г. муниципальный округ Академический, ул. Кржижановского, д. 14, к. 3, помещение 5/1
Телефон	+7 (495) 967-60-00 доб. 6318
ИНН:	7705051102
ОГРН:	1027700148431
Телефон:	+7 (495) 967-60-00 доб. 6318
Адрес электронной почты:	tatiana.sirotninskaya@tedo.ru
Акционерное общество «Технологии Доверия — Аудит» является членом Саморегулируемой организации аудиторов Ассоциации «Содружество» с 31.01.2020 за номером (ОРНЗ) 12006020338.	

Приложения (на электронном носителе)

- № 1. Дополнительная информация к главам Годового отчета
- № 2. Отчет о соблюдении принципов и рекомендаций Кодекса корпоративного управления Банка России
- № 3. Отчет о заключенных ПАО «Россети» в 2023 году сделках, в совершении которых имеется заинтересованность¹
- № 4. Отчет о существенных сделках ПАО «Россети» и подконтрольных ему лиц¹
- № 5. Сведения о фактическом исполнении ПАО «Россети» поручений Президента Российской Федерации и Правительства Российской Федерации в 2023 году
- № 6. Сведения об участии ПАО «Россети» в коммерческих и некоммерческих организациях в 2023 году
- № 7. Информация о реализации непрофильных активов в 2023 году
- № 8. Информация о неоконченных судебных разбирательствах в 2023 году
- № 9. Информация о заключенных ПАО «Россети» в 2023 году договорах купли-продажи долей, акций, паев хозяйственных товариществ и обществ в 2023 году¹
- № 10. Заключение Ревизионной комиссии

¹ Информация не раскрывается в соответствии с правом, предоставленным постановлением Правительства Российской Федерации от 04.07.2023 № 1102 «Об особенностях раскрытия и (или) предоставления информации, подлежащей раскрытию и (или) предоставлению в соответствии с требованиями Федерального закона «Об акционерных обществах» и Федерального закона «О рынке ценных бумаг».

Приложение 1. Дополнительная информация к главам Годового отчета

Международная деятельность

С 01.01.2004 Общество выполняет функцию перевозчика электроэнергии через границу Российской Федерации и является техническим исполнителем по коммерческим контрактам участников экспортной/импортной деятельности на ОРЭМ.

Общество оказывает услуги по передаче электрической энергии на территории Российской Федерации до государственной границы Российской Федерации в соответствии с условиями договора с ПАО «Интер РАО», через объекты электросетевого хозяйства, входящие в ЕНЭС и находящиеся в собственности или на ином законном основании у Общества.

С весны 2022 года полностью прекращена передача электрической энергии по коммерческим контрактам экспорта электрической энергии в страны Балтии (Литву, Латвию, Эстонию) и Финляндию. При этом между ЕЭС России и странами Балтии осуществляются обмены электрической энергией в рамках параллельной работы энергосистем. Осенью 2022 года оператор передающей сети Финляндии — Fingrid Oyj провел реконструкцию межгосударственных

линий на территории Финляндии для усиления пропускной способности финской энергосистемы в условиях отсутствия поставок электроэнергии из РФ. По информации Fingrid Oyj, восстановление трансграничной передачи возможно в рамках восстановления поставок электроэнергии из России.

В феврале 2022 года по согласованном АО «СО ЕЭС», ПАО «Россети» и ГПО «Белэнерго» программам в энергосистеме Украины были проведены испытания по работе энергосистемы Украины в изолированном режиме работы (без ЕЭС России и ОЭС Беларуси). После проведения испытаний со стороны Украины межгосударственные линии электропередачи остались в выключенном состоянии. В настоящее время с учетом отключенного состояния межгосударственных линий электропередачи параллельная работа ЕЭС России и ОЭС Украины не осуществляется.

В связи со схемно-режимными особенностями в ОЭС Востока с осени 2023 года существенно снижены объемы поставок электроэнергии из России в Китай.

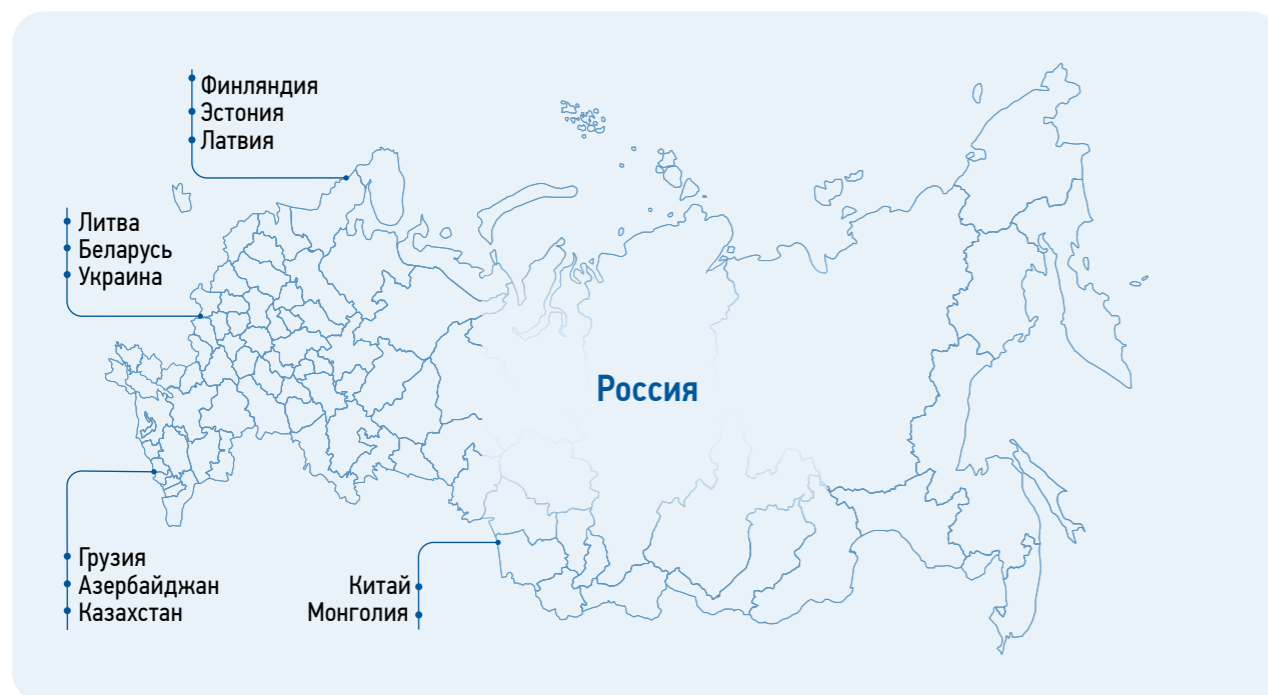

Экспорт и импорт электроэнергии по контрактам ПАО «Интер РАО» в 2019–2023 годах

Фактический экспорт электроэнергии, млн кВт • ч

Страна	2019	2020	2021	2022	2023
Азербайджан	90,849	88,839	95,063	96,394	92,915
Беларусь	31,179	66,358	497,994	46,341	32,333
Грузия, Южная Осетия, Абхазия	670,203	715,854	1 861,091	1 691,314	1 128,290
Казахстан, Киргизия	1 437,460	1 263,850	1 812,643	1 957,001	5 030,782
Китай	3 099,125	3 060,283	3 973,913	4 690,288	3 088,480
Латвия	–	301,617	2 861,799	439,053	–
Литва	6 285,853	3 142,721	1 859,788	694,538	45,379
Эстония	–	–	–	–	–
Монголия	372,372	312,217	486,759	694,337	937,985
Украина	327,857	112,333	154,972	14,228	–
Финляндия	7 023,414	2 637,155	8 168,070	3 235,683	–
Всего	19 338,312	11 701,227	21 772,092	13 559,177	10 356,164

Фактический импорт электроэнергии, млн кВт • ч

Страна	2019	2020	2021	2022	2023
Азербайджан	218,569	118,485	95,168	100,090	103,786
Беларусь	–	0,078	–	–	–
Грузия, Южная Осетия, Абхазия	59,215	–	0,007	0,025	0,180
Казахстан, Киргизия	1 243,257	1 116,926	1 326,603	1 458,968	1 377,059
Китай	–	–	–	–	–
Латвия	–	–	–	–	–
Литва	55,055	79,101	115,567	145,033	164,326
Эстония	–	–	–	–	–
Монголия	26,513	39,850	23,324	37,240	24,903
Украина	–	–	–	–	–
Финляндия	–	19,500	–	–	–
Всего	1 602,609	1 373,940	1 560,669	1 741,356	1 670,254

Информация о межгосударственных линиях электропередачи (МГЛЭП) и осуществлении транзитов электрической энергии

В соответствии с Постановлением Правительства РФ от 26.01.2006 № 41 линии электропередачи, пересекающие государственную границу Российской Федерации, соответствуют критериям отнесения объектов электросетевого хозяйства к ЕНЭС.

Общество осуществляет сбор и обработку информации о перемещении электроэнергии по 125 межгосударственным линиям электропередачи (далее — МГЛЭП) на основе данных приборов коммерческого учета электрической энергии.

В соответствии с Соглашением между Правительством РФ и Правительством Республики Беларусь о некоторых мерах по обеспечению параллельной работы ЕЭС России и ОЭС Беларуси от 15.03.2011 ГПО «Белэнерго» оказывает услугу по передаче электроэнергии по ОЭС Беларуси в целях электроснабжения российских потребителей, а Общество оплачивает эти услуги. 23.11.2023 был подписан Протокол о внесении изменений и дополнений в Соглашение, который направлен

на повышение безопасности и надежности параллельной работы энергосистем, в том числе за счет предоставления резервов мощности и оказания аварийной взаимопомощи.

В соответствии с Соглашением между Правительством РФ и Правительством Республики Казахстан о мерах по обеспечению параллельной работы единых энергетических систем Российской Федерации и Республики Казахстан от 20.11.2009 подписан договор транзита электроэнергии, в соответствии с которым Общество оплачивает транзит электроэнергии через территорию Казахстана начиная с мая 2010 года с целью обеспечения электроснабжения российских потребителей. 09.11.2023 было подписано новое Межправительственное соглашение взамен ранее действовавшего, в котором предусматривается, что в пределах среднечасовой величины допустимого отклонения

фактического межгосударственного сальдо перетоков оплата услуг по передаче электрической энергии по единой национальной (общероссийской) электрической сети Российской Федерации не осуществляется. В настоящий момент ожидается ратификация Межправительственного соглашения между Россией и Казахстаном от 09.11.2023.

В соответствии с Протоколом об обеспечении доступа к услугам субъектов естественных монополий в сфере электроэнергетики, включая основы ценообразования и тарифной политики, являющимся Приложением № 21 к Договору о Евразийском экономическом союзе, возможно осуществление межгосударственной передачи электрической энергии между странами-членами, в том числе по сетям ЕЭС России.

В 2023 году представители Общества принимали участие в заседаниях рабочих групп Электроэнергетического Совета СНГ и Координационного совета при ЭЭС СНГ, участвовали в подготовке позиции и материалов по вопросам повесток, а также в разработке нормативно-правовых документов, регламентирующих формирование общего электроэнергетического рынка СНГ.

В 2023 году с участием представителей Общества состоялись два заседания Координационного совета при ЭЭС СНГ, 62-е и 63-е заседания ЭЭС СНГ, по итогам которых были рассмотрены проект Плана мероприятий Электроэнергетического Совета СНГ и Исполнительного комитета ЭЭС СНГ и проект Сметы расходов на финансирование деятельности Электроэнергетического Совета СНГ и его Исполнительного комитета на 2024 год, отчет о деятельности Электроэнергетического Совета ЭЭС СНГ в 2022 году, проект Регламента оценки эффективности рабочих структур и Исполнительного комитета ЭЭС СНГ, проекты Положений о рабочих структурах Электроэнергетического Совета СНГ, документы Комиссии по оперативно-технологической координации совместной работы энергосистем государств — участников СНГ и стран Балтии (КОТК), детализирована версия Плана мероприятий Электроэнергетического Совета СНГ и Исполнительного комитета ЭЭС СНГ на 2023 год, проведена работа по инвентаризации международных документов в сфере электроэнергетики в рамках СНГ и т. д.

мероприятиях обсуждались концептуальные вопросы, результаты обсуждений которых отражены в проектах Правил функционирования общего электроэнергетического рынка.

В 2023 году представители Группы компаний «Россети» приняли участие в разработке следующих документов общего электроэнергетического рынка ЕАЭС, которые впоследствии были утверждены:

- Правила доступа к услугам по межгосударственной передаче электрической энергии (мощности) в рамках общего электроэнергетического рынка Евразийского экономического союза, утверждены решением Евразийского межправительственного совета от 03.02.2023 № 2. Правила определяют принципы и порядок доступа к услугам по межгосударственной передаче электроэнергии (мощности), а также устанавливают порядок заключения, исполнения, изменения, расторжения и прекращения договоров внеторговой межгосударственной передачи электроэнергии и порядок регистрации и учета договоров межгосударственной передачи;
- Правила взаимной торговли электрической энергией на общем электроэнергетическом рынке Евразийского экономического союза, утверждены решением Евразийского межправительственного совета от 26.10.2023 № 5. Правила предусматривают порядок и процедуры доступа участников к общему рынку, заключения договора о присоединении, механизмы взаимодействия участников торговли с инфраструктурой будущего рынка. Кроме того, в Правилах определен порядок заключения, регистрации, учета, расторжения договоров купли-продажи, содержится перечень межгосударственных сечений, на которых будет осуществляться торговля;
- Правила определения и распределения пропускной способности межгосударственных сечений на общем электроэнергетическом рынке Евразийского экономического союза, утверждены решением Евразийского межправительственного совета от 26.10.2023 № 6. Правилами обеспечиваются необходимые условия для функционирования общего электроэнергетического рынка и недискриминационное использование его участниками пропускной способности межгосударственных линий электропередачи. Принятие Правил необходимо для снижения экономических рисков продавцов и покупателей электроэнергии, которые возможны из-за технической нереализуемости сделок, заключенных на общем рынке Союза.

Принятие этих документов завершило очередной этап формирования правовой базы для функционирования общего электроэнергетического рынка ЕАЭС и позволяет ускорить подготовку операторов централизованной торговли и регистратора к созданию необходимой инфраструктуры, обеспечивающей работу общего электроэнергетического рынка.

Информация о межгосударственной передаче (транзитах) электроэнергии через Беларусь и Казахстан, млн кВт • ч

Страна	2019	2020	2021	2022	2023
Объем транзита через Беларусь	251,6	700,4	314,3	223,2	266,7
Объем транзита через Казахстан	3 573,4	4 103,5	3 957,3	6 053,5	4 860,0
Итого объемы транзита	3 825,0	4 803,9	4 271,6	6 276,7	5 126,7

Совместная работа ЕЭС Российской Федерации с электроэнергетическими системами других государств

Энергосистема России связана межгосударственными линиями электропередачи с энергосистемами сопредельных государств. Для реализации совместной/параллельной работы ЕЭС России с электроэнергетическими системами иностранных государств подписаны соответствующие договоры и соглашения, стороной которых является Публичное акционерное общество «Федеральная сетевая компания — Россети».

Как организация по управлению ЕНЭС, в том числе межгосударственными линиями электропередачи (далее — МГЛЭП), Общество осуществляет:

- организацию и осуществление коммерческого учета электроэнергии, перемещаемой по МГЛЭП;
- взаимодействие с зарубежными энергосистемами и АО «СО ЕЭС» в рамках ежедневного, ежемесячного и годового планирования режимов параллельной работы ЕЭС России и зарубежных энергосистем;
- информационный обмен данными о перетоках электрической энергии с зарубежными энергосистемами;
- согласование и технологическое сопровождение коммерческих договоров экспорта-импорта электрической энергии;

- определение и таможенное оформление фактических объемов электроэнергии, перемещенной через государственную границу;
- обеспечение межгосударственной передачи (транзита) российской электроэнергии через энергосистемы зарубежных государств.

Для определения количества электроэнергии, перемещенной по каждой МГЛЭП, а также в целях урегулирования вопросов информационного обмена данными показаний приборов учета по межгосударственным линиям электропередачи Обществом с зарубежными электроэнергетическими организациями заключены соглашения об организации учета перетоков электрической энергии с электроэнергетическими системами иностранных государств.

В рамках планирования режимов параллельной работы ЕЭС России с зарубежными энергосистемами заключены и действуют положения по планированию с сопредельными энергосистемами. Обществом в рамках международного взаимодействия проводится работа по совершенствованию отношений с энергосистемами сопредельных государств в области электроэнергетики, в том числе на площадке Электроэнергетического совета СНГ и комиссий при нем, рабочих групп в Исполнительном комитете ЭЭС СНГ и Комитете энергосистем БРЭЛЛ¹.

Формирование общего электроэнергетического рынка Евразийского экономического союза

Формирование общего электроэнергетического рынка Евразийского экономического союза (далее — ОЭР Союза) осуществляется в соответствии со ст. 81 Договора о Евразийском экономическом союзе от 29.05.2014 на основе параллельно работающих электроэнергетических систем государств-членов с учетом особенностей существующих моделей электроэнергетических рынков государств — членов Союза.

Представители Группы компаний «Россети» являются участниками экспертного сообщества, привлекаемого Минэнерго России для формирования консолидированной позиции со стороны Российской Федерации при разработке и согласовании установочных нормативных документов общего электроэнергетического рынка Союза. В частности, представители Группы компаний «Россети» входят в состав Консультативного комитета по электроэнергетике и Подкомитета по формированию общего электроэнергетического рынка при Коллегии Евразийской экономической комиссии.

В 2023 году представители Общества приняли участие в 22 заседаниях Подкомитета по формированию общего электроэнергетического рынка. На указанных

¹ Учитывая позицию представителей стран Балтии об отсутствии вопросов для обсуждения, в 2023 году заседаний Комитета энергосистем БРЭЛЛ и ежегодных встреч руководителей сторон Соглашения о параллельной работе энергосистем Беларуси, России, Эстонии, Латвии и Литвы (БРЭЛЛ) не проводилось.

Управление рисками

Информация о мероприятиях по управлению ключевыми операционными рисками в 2023 году

Риски	Мероприятия по управлению риском
КОР-001 «Риск отклонения объема услуг по передаче электроэнергии в сравнении с заданным значением в бизнес-плане»	<ul style="list-style-type: none"> Проведение мероприятий, направленных на урегулирование разногласий с потребителями услуг по передаче электрической энергии в части объемов услуг и предотвращение возникновения оспариваемых объемов услуг Проведение работы по согласованию плановых объемов услуг, в том числе заявленной мощности, с потребителями услуг (ТСО) по передаче электроэнергии для включения в соответствующие договоры оказания услуг по передаче электроэнергии и представления в органы государственного регулирования тарифов
КОР-002 «Риск отклонения среднего тарифа на услуги по передаче электроэнергии от значения, использованного при формировании бизнес-плана»	<ul style="list-style-type: none"> Получение экономически обоснованных тарифно-балансовых решений с учетом обеспечения соответствия уровня тарифов не ниже уровня, установленного прогнозом социально-экономического развития Российской Федерации
КОР-003 «Риск отклонения объемов по ТП по сравнению со значением, установленным в бизнес-плане»	<ul style="list-style-type: none"> Контроль за своевременностью исполнения обязательств по заключенным договорам ТП Проведение претензионно-исковой работы в отношении заявителей, допустивших просрочку исполнения обязательств по ТП перед Обществом Контроль за сроками и реализация комплекса мер по выполнению процедур структурными подразделениями Общества, исполнению всех этапов бизнес-процесса, начиная с момента регистрации заявки на ТП и до момента полного выполнения обязательств по заключенным договорам Качественная подготовка материалов при подаче тарифной заявки Проведение мероприятий по привлечению новых потребителей Своевременное актирование работ в рамках реализации ИП Своевременное включение мероприятий по ТП в ИП Исполнение накопленных обязательств ПАО «Россети» по ранее заключенным договорам об осуществлении ТП, срок по которым нарушен со стороны Общества Контроль за качеством ПИР, выполненных заявителями по проектам ТП, реализуемым по индивидуальным проектам, с последующей передачей проектной документации в ПАО «Россети» в рамках положений Правил ТП
КОР-004 «Риск отклонения величины затрат на покупку потерь от установленного в бизнес-плане»	<ul style="list-style-type: none"> Контроль исполнения плановых показателей в части деятельности по оказанию услуг по передаче электроэнергии, учет факторов при бизнес-планировании Контроль реализации мероприятий по снижению потерь электроэнергии Своевременное и в полном объеме выполнение мероприятий по снижению потерь электроэнергии
КОР-005 «Риск отклонения неподконтрольных затрат от величины, установленной в бизнес-плане, за исключением затрат на покупку электроэнергии в целях компенсации потерь»	<ul style="list-style-type: none"> Бюджетный контроль, в случае возникновения дополнительных неподконтрольных расходов — подготовка предложений для Бюджетного комитета по перераспределению средств за счет экономики неподконтрольных расходов Контроль превышения утвержденной величины неподконтрольных затрат и достижения установленных целевых значений показателей по снижению удельных неподконтрольных затрат
КОР-006 «Риск увеличения величины операционных расходов от установленных на плановый период»	<ul style="list-style-type: none"> Контроль превышения утвержденной величины операционных расходов и достижения установленных целевых значений показателей по снижению удельных операционных расходов Бюджетный контроль: согласование заключаемых договоров при наличии средств в утвержденном Бюджете доходов и расходов и Бюджете движения денежных средств, подписание актов выполненных работ при соответствии стоимостным условиям договора
КОР-007 «Риск отклонения объема просроченной дебиторской задолженности от установленного в бизнес-плане»	<ul style="list-style-type: none"> Проведение претензионной работы с целью снижения дебиторской задолженности, контроль за своевременностью сроков ее проведения Проведение исковой работы с целью снижения дебиторской задолженности, контроль за своевременностью сроков ее проведения Контроль введения полного и (или) частичного ограничения энергоснабжения потребителей-должников Введение полного и (или) частичного ограничения энергоснабжения потребителей-должников Контроль исполнения соглашений по реструктуризации задолженности Взаимодействие с ФССП России и ее территориальными органами, кредитными организациями (банками) по принудительному взысканию просроченной дебиторской задолженности за услуги по передаче электроэнергии по полученным исполнительным документам

Риски	Мероприятия по управлению риском
КОР-008 «Риск отклонения величины показателя «Долг/ EBITDA» в сравнении с установленным значением в бизнес-плане»	<ul style="list-style-type: none"> Контроль превышения утвержденной величины операционных расходов и достижения установленных целевых значений показателей по снижению удельных операционных расходов Управление уровнем расходов в зависимости от ожидаемого уровня доходов (с учетом обязательных требований по надежности и безопасности) для достижения уровня EBITDA согласно утвержденному бизнес-плану Общества Осуществление финансирования в соответствии с плановыми показателями инвестиционного бюджета Общества Своевременное утверждение органами управления Общества плановых показателей инвестиционного бюджета и их изменений (корректировок) по инвестиционной программе в составе бюджета Общества Выполнение мероприятий по снижению просроченной дебиторской задолженности за услуги по передаче электроэнергии и урегулированию разногласий, контроль достижения запланированного уровня сбора платежей за электроэнергию: <ul style="list-style-type: none"> претензионно-исковая работа с целью снижения дебиторской задолженности, контроль своевременности сроков проведения; введение полного и (или) частичного ограничения энергоснабжения потребителей-должников Контроль исполнения соглашений по реструктуризации задолженности
КОР-009 «Риск отклонения чистой прибыли от величины, установленной в бизнес-плане»	<ul style="list-style-type: none"> Оперативный контроль, мониторинг исполнения чистой прибыли в соответствии с утвержденным бизнес-планом Контроль превышения утвержденной величины операционных расходов и достижения установленных целевых значений показателей по снижению удельных операционных расходов Выполнение Плана-графика мероприятий по снижению просроченной дебиторской задолженности за услуги по передаче электроэнергии и урегулированию разногласий, контроль достижения запланированного уровня сбора платежей за электроэнергию
КОР-010 «Риск неисполнения основных параметров инвестиционной программы»	<ul style="list-style-type: none"> Подготовка и направление в Минэнерго России проекта изменений (корректировок) плановых показателей инвестиционной программы ПАО «Россети» на 2020–2024 годы Своевременное утверждение Минэнерго России изменений (корректировок) плановых показателей инвестиционной программы ПАО «Россети» на 2020–2024 годы Своевременное утверждение органами управления Общества плановых показателей инвестиционного бюджета и их изменений (корректировок) по инвестиционной программе в составе бюджета ПАО «Россети» Своевременное предоставление руководителями проектов (генеральными директорами МЭС, структурными подразделениями ИА) Графика реализации инвестиционного проекта (УСГ) в составе паспортов проектов для формирования проекта ИПР по проектам строительства и реконструкции электросетевых объектов Своевременное исполнение плановых мероприятий Графика реализации инвестиционного проекта (УСГ) в составе паспортов проектов для формирования проекта ИПР по проектам строительства и реконструкции электросетевых объектов утвержденной инвестиционной программы Осуществление входного контроля качества материалов и оборудования Управление качеством капитального строительства Ведение претензионной работы с подрядными организациями, нарушающими договорные обязательства, до ввода объекта в эксплуатацию Осуществление финансирования в соответствии с плановыми показателями инвестиционного бюджета Общества Своевременная подготовка исходно-разрешительной документации, проектной документации
КОР-012 «Риск недостижения показателя загрузки мощностей, установленного на плановый период»	<ul style="list-style-type: none"> Мониторинг существующего и прогнозного потребления электроэнергии и мощности по электросетевым объектам Общества (анализ перспективных нагрузок по энергетическим узлам, центрам питания 35 кВ и выше) Направление предложений в органы исполнительной власти субъектов Российской Федерации в части учета технических мероприятий по оптимизации степени загрузки недозагруженных объектов электросетевого хозяйства и прогнозируемого роста электропотребления в Схемах и программах развития электроэнергетики субъектов Российской Федерации Учет технических мероприятий по оптимизации степени загрузки недозагруженных объектов электросетевого хозяйства при формировании инвестиционных программ Общества
КОР-013 «Риск недостижения уровня надежности услуг по передаче электроэнергии, установленного при тарифном регулировании»	<ul style="list-style-type: none"> Расширение просек воздушных линий до нормативного состояния Формирование программ ТОиР с учетом результатов оценки текущего технического состояния оборудования, в том числе выполненной на основании результатов диагностики электросетевого оборудования Контроль за качеством выполнения ТОиР (в том числе выполняемым подрядными организациями) Контроль за выполнением мероприятий по результатам расследования технологических нарушений (аварий) Реализация в запланированные сроки инвестиционных проектов ТПИР (исполнение ИПР)

Риски

Мероприятия по управлению риском

<p>КОР-014 «Риск недостижения уровня качества услуг по ТП, установленного при тарифном регулировании»</p>	<ul style="list-style-type: none"> Контроль за сроками направления ТУ на согласование в ОДУ/РДУ Контроль за сроками обращения Общества в уполномоченный орган исполнительной власти в области государственного регулирования тарифов для определения размера платы за ТП к электрическим сетям Контроль за сроками включения объектов ТП в инвестиционную программу Общества Контроль за сроками проведения подрядных работ Оперативный контроль за исполнением заявок на ТП, анализ рисков их неисполнения Проведение регулярных совещаний для оперативного решения вопросов по ТП Обеспечение соблюдения сроков исполнения предупреждений ФАС России и ее территориальных органов в части ТП Обеспечение досудебного урегулирования вопросов с заявителями в части ТП. Проведение совещаний: <ul style="list-style-type: none"> РГ в части ДЗО ПАО «Россети»; с заявителями по досудебному урегулированию
<p>КОР-015 «Риск возникновения несчастного случая по вине Общества»</p>	<ul style="list-style-type: none"> Повышение квалификации персонала с практическим обучением навыкам и методам безопасного выполнения работ (для формирования у работников навыков безопасного поведения на производстве и предупреждения опасных ситуаций) Проведение Дней охраны труда и других проверок состояния охраны труда и работы с персоналом в каждом филиале ПАО «Россети» — ПМЭС Функционирование системы реагирования на нарушение требований охраны труда (принятие мер воздействия к работникам, допускающим нарушения требований охраны труда) Проведение анализа при нарушении требований охраны труда с разработкой корректирующих мероприятий Организация приобретения, выдачи сертифицированных, качественных средств индивидуальной защиты, специальной одежды и обуви, смывающихся и обезвреживающих средств Контроль за соблюдением требований охраны труда на объектах ПАО «Россети» Организация безопасной эксплуатации транспортных средств, в том числе помещений и стоянок для транспортных средств Контроль за соблюдением правил перевозки пассажиров и транспортировки грузов Проведение анализа дорожно-транспортных происшествий с разработкой корректирующих мероприятий Контроль за исполнением (реализацией) программ, содержащих требования по охране труда и направленных на предупреждение травматизма (программ ликвидации травмоопасных мест и т. п.) Проведение проверок ПМЭС, на которых произошли несчастные случаи, в том числе при дорожно-транспортных происшествиях Разработка и реализация мероприятий по предупреждению производственного травматизма и обеспечению исполнения работниками филиалов ПАО «Россети» — МЭС, ПМЭС требований охраны труда согласно результатам расследования несчастных случаев, контрольных мероприятий и решений Комитета охраны труда, а также по обеспечению эффективного функционирования и непрерывного совершенствования системы управления охраной труда Исполнение в установленные сроки мероприятий актов-предписаний и оперативных предписаний, выданных по результатам проверок органами надзора и контроля и в рамках осуществления технического надзора, а также мероприятий по устранению причин несчастных случаев, указанных в актах расследования
<p>КОР-016 «Риск отклонения от установленного в бизнес-плане значения показателя повышения производительности труда»</p>	<ul style="list-style-type: none"> Повышение эффективности организационных структур и формирование подходов к организационному дизайну: реализация организационных изменений в ПАО «Россети», в том числе в рамках цифровой трансформации Обучение работников по программам профессиональной подготовки, переподготовки и повышения квалификации в соответствии с утвержденными планами ЦПП ИА ПАО «Россети», ЦПП филиалов ПАО «Россети» — МЭС Проведение контрольных противоаварийных тренировок в ЦПП филиалов ПАО «Россети» — МЭС для оперативного персонала ГЦУС МЭС, ЦУС ПМЭС в соответствии с утвержденными графиками

Показатели в части корпоративного управления — управление рисками и внутренний контроль

Наименование показателя	Единица измерения	2021	2022	2023	Изменение 2023/2022 (%)
Общая сумма поступивших в бюджет Общества денежных средств от контрагентов, находящихся в процедурах банкротства и ликвидации	млн руб.	576,8	531,8	205,1	(61,4)
Общая сумма сэкономленных Обществом денежных средств в связи с приобретением на торгах собственной задолженности перед должниками, находящимися в процедурах банкротства	млн руб.	Общество не участвовало в торгах в связи с отсутствием экономической целесообразности выкупа собственной задолженности	Общество не участвовало в торгах в связи с отсутствием экономической целесообразности выкупа собственной задолженности	Торги по продаже собственной задолженности перед должниками, находящимися в процедурах банкротства, не проводились	

Закупочная деятельность

Нормативные документы, которыми руководствуется Общество в рамках осуществления закупочной деятельности:

- Постановление Правительства РФ от 21.06.2012 № 616 «Об утверждении перечня товаров, работ и услуг, закупка которых осуществляется в электронной форме»;
- Постановление Правительства РФ от 10.09.2012 № 908 «Об утверждении Положения о размещении на официальном сайте информации о закупке»;
- Постановление Правительства РФ от 17.09.2012 № 932 «Об утверждении правил формирования плана закупки товаров (работ, услуг) и требований к форме такого плана»;
- Постановление Правительства РФ от 22.11.2012 № 1211 «О ведении реестра недобросовестных поставщиков, предусмотренного Федеральным законом «О закупках товаров, работ, услуг отдельными видами юридических лиц»;
- Постановление Правительства РФ от 11.12.2014 № 1352 «Об особенностях участия субъектов малого и среднего предпринимательства в закупках товаров, работ, услуг отдельными видами юридических лиц»;
- Постановление Правительства РФ от 25.12.2015 № 1442 «О закупках инновационной продукции, высокотехнологичной продукции отдельными видами юридических лиц и внесении изменений в отдельные акты Правительства Российской Федерации»;
- Постановление Правительства РФ от 31.10.2014 № 1132 «О порядке ведения реестра договоров, заключенных заказчиками по результатам закупки»;
- Постановление Правительства РФ от 16.09.2016 № 925 «О приоритете товаров российского происхождения, работ, услуг, выполняемых, оказываемых российскими лицами, по отношению к товарам, происходящим из иностранного государства, работам, услугам, выполняемым, оказываемым иностранными лицами»;
- Постановление Правительства РФ от 03.12.2020 № 2013 «О минимальной доле закупок товаров российского происхождения»;
- Постановление Правительства РФ от 22.08.2022 № 1478 «Об утверждении требований к программному обеспечению, в том числе в составе программно-аппаратных комплексов».

Модель системы закупок

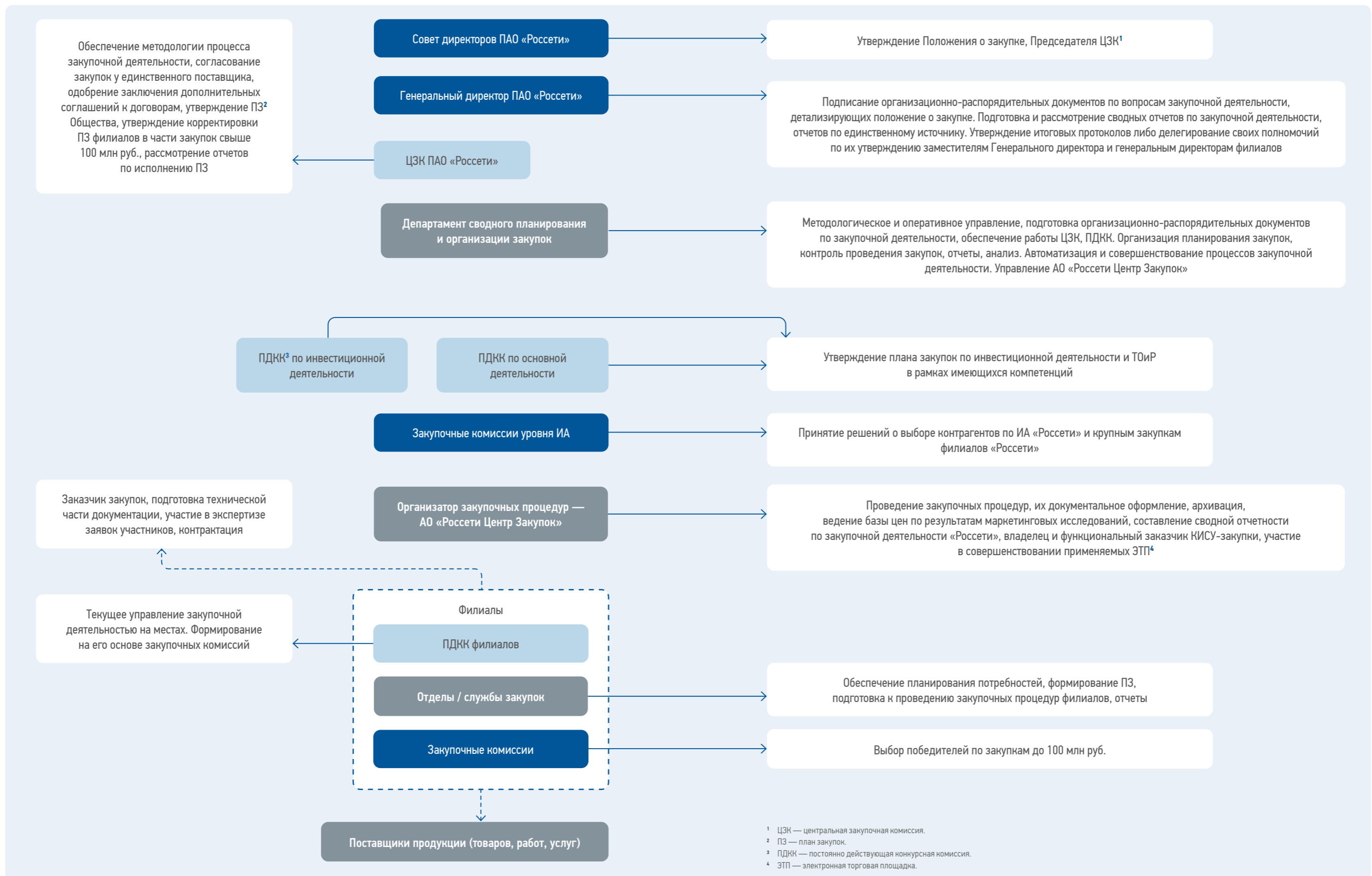

Размещение облигаций

По состоянию на 31.12.2023 в обращении находятся следующие выпуски облигаций Общества:

Серия	Общая номинальная стоимость, руб.	Ставка купона при размещении, % годовых	Объем в обращении по номинальной стоимости, руб.	Ставка купона на 31.12.2023, % годовых
4-21-65018-D	10 000 000 000	8,75%	419 838 000	7,40
4-22-65018-D	10 000 000 000	1-2 купоны — 9% годовых, купоны 3-20 рассчитываются по формуле: $K_i = (CPI - 100\%) + 2,5\%$, купоны 21-24 — 9,15% годовых	10 000 000 000	9,15
4-23-65018-D	10 000 000 000	1 купон — 8,4% годовых, купоны 2-140 рассчитываются по формуле: $K_i = (CPI - 100\%) + 1\%$	10 000 000 000	7,69
4-26-65018-D	15 000 000 000	1 купон — 7,5% годовых, купоны 2-136 рассчитываются по формуле: $K_i = (CPI - 100\%) + 1\%$	15 000 000 000	7,00
4-27-65018-D	15 000 000 000	1 купон — 7,5% годовых, купоны 2-136 рассчитываются по формуле: $K_i = (CPI - 100\%) + 1\%$	11 000 000 000	7,00
4-28-65018-D	20 000 000 000	1 купон — 8,4% годовых, купоны 2-140 рассчитываются по формуле: $K_i = (CPI - 100\%) + 1\%$	20 000 000 000	7,69
4-29-65018-D	20 000 000 000	1 купон — 7,1% годовых, купоны 2-132 рассчитываются по формуле: $K_i = (CPI - 100\%) + 1\%$	20 000 000 000	6,15
4-30-65018-D	10 000 000 000	1 купон — 7,5% годовых, купоны 2-132 рассчитываются по формуле: $K_i = (CPI - 100\%) + 1\%$	10 000 000 000	7,69
4-34-65018-D	15 000 000 000	1 купон — 7,5% годовых, купоны 2-132 рассчитываются по формуле: $K_i = (CPI - 100\%) + 1\%$	14 000 000 000	7,69
4-37-65018-D	20 000 000 000	1 купон — 17,9% годовых, купоны 2-120 рассчитываются по формуле: $K_i = (CPI - 100\%) + 1\%$	20 000 000 000	7,00
4-38-65018-D	20 000 000 000	1 купон — 17,9% годовых, купоны 2-120 рассчитываются по формуле: $K_i = (CPI - 100\%) + 1\%$	20 000 000 000	7,00
4B02-03-65018-D	9 000 000 000	7,75%	9 065 000	8,00
4B02-04-65018-D	7 000 000 000	7,6%	110 893 000	8,00
Биржевые облигации серии 001P-04R	10 000 000 000	6,75%	10 000 000 000	6,75
Биржевые облигации серии 001P-05R	10 000 000 000	6,50%	10 000 000 000	6,50
Биржевые облигации серии 001P-02R	10 000 000 000	6,60%	10 000 000 000	6,60
Биржевые облигации серии 001P-03R	10 000 000 000	7,50%	10 000 000 000	7,50
Биржевые облигации серии 001P-06R	15 000 000 000	8,70%	15 000 000 000	8,70
4B02-05-65018-D	10 000 000 000	8,50%	10 000 000 000	8,50
4B02-06-65018-D	10 000 000 000	9,70%	10 000 000 000	9,70
4B02-07-65018-D	15 000 000 000	9,70%	15 000 000 000	9,70
Биржевые облигации серии 001P-07R	30 000 000 000	8,80%	30 000 000 000	8,80
Биржевые облигации серии БО-001P-02 (Россети)	10 000 000 000	6,50%	10 000 000 000	6,50
Биржевые облигации серии 001P-08R	12 000 000 000	1 купон — 8,8% годовых, 2-20 купоны — размер купона определяется по формуле: $C_i = S_k(i) + 1,3\%$, где C_i — размер процентной ставки по i -му купону ($i = 2, 3 \dots 20$); $S_k(i)$ — действующее значение ключевой ставки Банка России на 7-й день, предшествующий дате начала i -го купонного периода	12 000 000 000	16,30

Серия	Общая номинальная стоимость, руб.	Ставка купона при размещении, % годовых	Объем в обращении по номинальной стоимости, руб.	Ставка купона на 31.12.2023, % годовых
Биржевые облигации серии 001P-09R	5 000 000 000	10,44%	5 000 000 000	10,44
Биржевые облигации серии 001P-10R	10 000 000 000	11,15%	10 000 000 000	11,15
Биржевые облигации серии 001P-11R	10 000 000 000	1-73 купоны — ставка определяется по формуле: $RD_{ij} = R + S$, где RD_{ij} — размер процентной ставки на каждую дату D_{ij} , в процентах годовых; R — значение ключевой ставки Банка России за 7-й день, предшествующий дате D_{ij} (далее — D_{ij-7}); S — спред, в процентах годовых. $S = 1,05\%$	10 000 000 000	17,05
Биржевые облигации серии 001P-12R	5 000 000 000	12,80%	5 000 000 000	12,80

Облигации Общества допущены к обращению в ПАО Московская Биржа в первом, втором и третьем уровнях листинга и включены в базы расчетов индексов Московской биржи и Cbonds.

Кредитные рейтинги

№	Общество	Уровень рейтинга	Прогноз	Дата пересмотра	Дата присвоения	Рейтинговое агентство
1	ПАО «Россети»	AAA (RU)	Стабильный	18.10.2023	28.11.2017	АКРА
2	ПАО «Россети Московский регион»	AAA (RU)	Стабильный	29.06.2023	06.06.2018	АКРА
3	ПАО «Россети Центр»	ruAAA	Стабильный	13.12.2023	19.02.2018	Эксперт РА
4	ПАО «Россети Центр и Приволжье»	ruAAA	Стабильный	19.12.2023	07.03.2018	Эксперт РА
5	ПАО «Россети Ленэнерго»	AAA (RU)	Стабильный	16.05.2023	11.04.2018	АКРА
6	ПАО «Россети Северо-Запад»	AA+ (RU)	Стабильный	03.08.2023	08.08.2018	АКРА
7	ПАО «Россети Волга»	AA+ (RU)	Стабильный	15.12.2023	31.10.2018	АКРА
8	ПАО «Россети Урал»	ruAA+	Стабильный	24.03.2023	16.04.2018	Эксперт РА
9	АО «Россети Тюмень»	AA+ (RU)	Стабильный	07.06.2023	29.06.2021	АКРА

Информация об инвестиционных вложениях Общества на 01.01.2024, предполагаемый уровень дохода по которым составляет более 10% в год (в части депозитных сделок и векселей, отражаемых в учете как финансовые вложения)

№	Тип	Контрагент	Сумма размещения	Валюта	Ставка, % год.	Количество дней	Дата начала	Дата завершения
1	Депозит	ПАО «Московский кредитный банк»	29 324 497 302,43	RUB	17,00	96	28.12.2023	02.04.2024

Охрана окружающей среды

Компания осуществляет водозабор в 13 регионах России с наблюдаемым дефицитом чистой воды. Общий водозабор в таких регионах в 2023 году составил 440,6 тыс. м³.

Общий водозабор в регионах с наблюдаемым дефицитом воды по типу источника в 2023 году, тыс. м³

Регион	Поверхностные воды	Подземные воды	Система центрального водоснабжения	Вода, предоставленная третьими лицами
Республика Калмыкия	0	0	3,207	0,764
Краснодарский край	0	4,336	68,805	0,166
Ставропольский край	0	0	46,732	0,079
Астраханская область	0	0	17,35	1,128
Волгоградская область	0	13,73	43,53	23,929
Курганская область	0	0,033	0,007	0,003
Ростовская область	0	3,62	55,54	0,096
Оренбургская область	0	4,466	64,319	0,0444
Мурманская область	0	2,077	14,962	0,008
Омская область	0	0,208	15,778	0
Новгородская область	0	0,544	2,09	0
Ярославская область	0	0	23,09	0
Белгородская область	0	2,78	27,18	0

Энергопотребление и энергосбережение

Основные мероприятия, направленные на снижение расхода электрической и тепловой энергии в зданиях, строениях и сооружениях:

- утепление тепловых контуров зданий и сооружений;
- замена оконных конструкций на энергоэффективные;
- замена старых дверей, входных групп и ворот на новые энергоэффективные;
- модернизация систем отопления, вентиляции и кондиционирования;
- регулирование режимов работы тепловых узлов;
- оптимизация работы средств отопления, кондиционирования, освещения зданий, отключение оргтехники, электроприборов с назначением ответственных лиц.

Основные мероприятия, направленные на снижение расхода горюче-смазочных материалов:

- технический контроль за эксплуатацией транспортных средств (регулировка углов установки автомобильных колес, контроль давления в шинах, замена масла, фильтров, свечей зажигания, впрыска топливных форсунок и т. д.);
- использование топливных карт;
- приобретение стендов диагностики инжекторных двигателей;
- оптимизация маршрутов движения, разъяснительная работа с персоналом, по возможности приоритетная загрузка с наименьшим удельным расходом топлива.

Объем энергетических ресурсов, использованных в Группе компаний «Россети» в 2023 году

№ п/п	Виды ресурсов	Единицы измерения	План 2023	Факт 2023	Отклонение в %
1.	Атомная энергия ¹	В натуральном выражении	–	–	
		В денежном выражении	–	–	
2.	Тепловая энергия	В натуральном выражении, тыс. Гкал	433,29	422,86	(2,41)
		В денежном выражении, млн руб.	865,19	884,33	2,21 ²
3.	Электрическая энергия	В натуральном выражении, млн кВт • ч	892,34	863,90	(3,19)
		В денежном выражении, млн руб.	4 107,08	4 065,20	(1,02)
4.	Электромагнитная энергия ¹	В натуральном выражении	–	–	
		В денежном выражении	–	–	
5.	Нефть ¹	В натуральном выражении	–	–	
		В денежном выражении	–	–	
6.	Бензин автомобильный	В натуральном выражении, тыс. л	76 156,34	66 386,75	(12,83)
		В денежном выражении, млн руб.	3 138,08	2 924,68	(6,80)
7.	Топливо дизельное	В натуральном выражении, тыс. л	68 273,88	77 932,06	14,15 ³
		В денежном выражении, млн руб.	3 088,62	3 725,60	20,62 ³
8.	Мазут топочный ¹	В натуральном выражении	–	–	
		В денежном выражении	–	–	
9.	Газ естественный (природный)	В натуральном выражении, тыс. м ³	23 617,26	16 965,39	(28,17)
		В денежном выражении, млн руб.	78,75	72,39	(8,08)
10.	Уголь ¹	В натуральном выражении	–	–	
		В денежном выражении	–	–	
11.	Горючие сланцы ¹	В натуральном выражении	–	–	
		В денежном выражении	–	–	
12.	Торф ¹	В натуральном выражении	–	–	
		В денежном выражении	–	–	
13.	Другие	В натуральном выражении, тыс. т у. т.	1,46	1,41	(3,42)
		В денежном выражении, млн руб.	23,32	14,96	(35,85)

¹ Ресурс не используется.

² Фактические затраты на тепловую энергию превышают плановые с несопоставимыми значениями тарифов на тепловую энергию в 2023 году и тарифа, используемого при расчете планового значения показателя.

³ Фактическое значение потребления дизельного топлива над плановым связано:

- с изменением состава фактических работ;
- увеличением объемов работ по технологическому присоединению;
- увеличенной потребностью в использовании дизельной спецтехники при эксплуатации электрических сетей и устранении технологических нарушений на объектах Общества.

Охрана труда и промышленная безопасность

Производственный травматизм

Коэффициент общего травматизма с учетом всех пострадавших (в том числе по вине сторонних лиц, а не работников)¹

Наименование филиала	2021	2022	2023
ПАО «Россети Московский регион»	0,349	0,351	0,069
ПАО «Россети Ленэнерго»	0,127	0,504	0
ПАО «Россети Центр»	0,216	0,401	0,219
ПАО «Россети Урал»	0,395	0,267	0,532
ПАО «Россети Центр и Приволжье»	0,193	0,144	0,097
ПАО «Россети Сибирь»	0,206	0	0,161
ПАО «Россети Волга»	0,144	0,196	0,403
ПАО «Россети Северо-Запад»	0,371	0,541	0,382
ПАО «Россети Юг»	0	0,073	0,221
ПАО «Россети Северный Кавказ»	0,214	0,209	0,422
ПАО «Россети Кубань»	0,113	0,342	0,457
АО «Чеченэнерго»	0	0,42	0
ПАО «ТРК»	0	0	4,135
АО «Россети Янтарь»	0	1,078	0
АО «Россети Тюмень»	0,539	1,362	0,54
АО «Россети Сибирь Тывазэнерго»	0	0	0
АО «РЭС»	0	0	0
АО «Энергетик»	0	0	0
АО «Электромагистраль»	0	0	0
Итого по распределительному комплексу	0,178	0,308	0,292
Итого по ПАО «Россети»	0,418	0,186	0,482
Итого по Группе компаний «Россети»	0,245	0,296	0,312

Пожарная безопасность

В целях обеспечения выполнения требований пожарной безопасности деятельность на объектах компаний Группы «Россети» осуществляется в соответствии с требованиями федерального законодательства.

Основные реализованные проекты Общества в области пожарной безопасности в 2023 году:

- разработаны и направлены в рамках реализации государственной политики в электроэнергетике и механизма регуляторной гильотины предложения в законодательные акты Российской Федерации и нормативно-правовые акты в части обеспечения пожарной безопасности;
- произведен сбор, анализ и подготовка информационно-аналитических материалов о пожарной обстановке на объектах электросетевого комплекса в 2023 году;

- проведена разработка нормативных, методических и других документов по направлению пожарной безопасности;
- внедрена Политика в области пожарной безопасности ПАО «Россети»;

- организована работа по координации деятельности филиалов и ДОО ПАО «Россети» в области пожарной безопасности и работа по осуществлению контроля в части выполнения обязательных требований пожарной безопасности, реализации дополнительных мероприятий на электросетевых объектах.

Динамика количества пожаров и возгораний на объектах Группы «Россети»

Филиалы, ДОО Общества	Количество пожаров и возгораний ¹	
	Всего в 2022 году	Всего в 2023 году
ПАО «Россети Сибирь»	68	12
ПАО «ТРК»	–	3
АО «Россети Тюмень»	20	40
ПАО «Россети Урал»	10	26
ПАО «Россети Волга»	2	5
ПАО «Россети Юг»	16	12
ПАО «Россети Кубань»	–	1
ПАО «Россети Северный Кавказ»	14	6
ПАО «Россети Центр и Приволжье»	3	4
ПАО «Россети Центр»	3	0
ПАО «Россети Московский регион»	1	1
ПАО «Россети Северо-Запад»	3	6
ПАО «Россети Ленэнерго»	4	3
АО «Россети Янтарь»	–	1
Филиалы ПАО «Россети» — МЭС	63	92
Всего	207	212

Сведения о сделках ПАО «Россети» и подконтрольных ему юридических лиц

1. Информация о сделках, совершенных ПАО «Россети» в 2023 году, признаваемых в соответствии с законодательством Российской Федерации крупными сделками.

В 2023 году сделок, признаваемых в соответствии с Федеральным законом «Об акционерных обществах» крупными сделками, Обществом не совершалось.

2. Информация о сделках, совершенных ПАО «Россети» в 2023 году, признаваемых в соответствии с законодательством Российской Федерации сделками, в совершении которых имеется заинтересованность.

Информация о сделках, совершенных ПАО «Россети» в 2023 году, признаваемых в соответствии с Федеральным законом «Об акционерных обществах» сделками, в совершении которых имеется заинтересованность, содержится в Отчете о заключенных ПАО «Россети» в 2023 году сделках, в совершении которых имеется заинтересованность, в Приложении 3.

3. Информация о существенных сделках ПАО «Россети» и подконтрольных ему юридических лиц, совершенных в 2023 году.

Информация о существенных сделках ПАО «Россети» и подконтрольных ему юридических лиц, совершенных в 2023 году, содержится в Приложении 4.

4. Информация о заключенных ПАО «Россети» в 2023 году договорах купли-продажи долей, акций, паев хозяйственных товариществ и обществ.

Информация о заключенных ПАО «Россети» в 2023 году договорах купли-продажи долей, акций, паев хозяйственных товариществ и обществ, включая сведения о сторонах, предмете, цене и иных условиях данных договоров и подконтрольных ему юридических лиц, содержится в Приложении 9.

¹ Показатель частоты травматизма Кч представляет собой отношение числа пострадавших к среднесписочной численности рабочих и служащих за учетный период, отнесенный к 1 тыс. работающих: $Kч = (N1/Np) * 1000$, где N1 — число пострадавших с утратой трудоспособности на срок более трех рабочих дней и со смертельным исходом; Np — число работающих за определенный период времени (среднесписочная численность работников). Данные коэффициенты частоты несчастных случаев на производстве представлены за 2021 и 2022 годы без учета АО «Электромагистраль», АО «Энергетик», АО «РЭС». За 2023 год коэффициент частоты несчастных случаев на производстве представлен с учетом несчастных случаев в АО «Электромагистраль», АО «Энергетик» и АО «РЭС» с момента присоединения к Группе компаний «Россети» (ноябрь 2023 года).

¹ По информации, предоставленной АО «Энергетик», АО «Электромагистраль», АО «РЭС», пожаров и возгораний на вверенных объектах в 2023 году не зафиксировано.

Приложение 2.

Отчет ПАО «Россети» о соблюдении принципов и рекомендаций Кодекса корпоративного управления, утвержденного Советом директоров Банка России 21.03.2014 и рекомендованного Банком России к применению акционерными обществами, ценные бумаги которых допущены к организованным торгам (письмо Банка России от 10.04.2014 № 06-52/2463)

Дата составления Отчета: 30.03.2024.

Настоящий Отчет о соблюдении принципов и рекомендаций Кодекса корпоративного управления Банка России (далее — Отчет) рассмотрен Советом директоров ПАО «Россети» (далее — Общество) на заседании 28.05.2024 (протокол от 28.05.2024 № 655) в составе Годового отчета Общества по итогам 2023 года.

Настоящим Совет директоров Общества подтверждает, что приведенные в Отчете данные содержат полную и достоверную информацию о соблюдении Обществом принципов и рекомендаций Кодекса корпоративного управления Банка России за отчетный период с 01.01.2023 по 31.12.2023.

Оценка соблюдения принципов и рекомендаций Кодекса корпоративного управления Банка России осуществляется Обществом на основании Методики, рекомендованной Банком России письмом от 27.12.2021 № ИН06-28/102 «О раскрытии в годовом отчете публичного акционерного общества отчета о соблюдении принципов и рекомендаций Кодекса корпоративного управления».

Настоящий Отчет является приложением к Годовому отчету Общества за 2023 год, содержащему описание наиболее существенных аспектов модели и практики корпоративного управления.

Принципы корпоративного управления	Критерии оценки соблюдения принципа корпоративного управления	Статус соответствия принципу корпоративного управления	Объяснения отклонения от критериев оценки соблюдения принципа корпоративного управления	Примечания
1.1	Общество должно обеспечивать равное и справедливое отношение ко всем акционерам при реализации ими права на участие в управлении Обществом.			
1.1.1	Общество создает для акционеров максимально благоприятные условия для участия в Общем собрании, условия для выработки обоснованной позиции по вопросам повестки дня Общего собрания, координации своих действий, а также возможность высказать свое мнение по рассматриваемым вопросам	<input checked="" type="radio"/> соблюдается <input type="radio"/> частично соблюдается <input type="radio"/> не соблюдается	1. Общество предоставляет доступный способ коммуникации с Обществом, такой как горячая линия, электронная почта или форум в сети Интернет, позволяющий акционерам высказать свое мнение и направить вопросы в отношении повестки дня в процессе подготовки к проведению Общего собрания. Указанные способы коммуникации были организованы Обществом и предоставлены акционерам в ходе подготовки к проведению каждого Общего собрания, прошедшего в отчетный период	
1.1.2	Порядок сообщения о проведении Общего собрания и предоставления материалов к Общему собранию дает акционерам возможность надлежащим образом подготовиться к участию в нем	<input checked="" type="radio"/> соблюдается <input type="radio"/> частично соблюдается <input type="radio"/> не соблюдается	1. В отчетном периоде сообщение о проведении Общего собрания акционеров размещено (опубликовано) на сайте Общества в сети Интернет не менее, чем за 30 дней до даты проведения Общего собрания, если законодательством не предусмотрен больший срок. 2. В сообщении о проведении собрания указаны документы, необходимые для допуска в помещение. 3. Акционерам был обеспечен доступ к информации о том, кем предложены вопросы повестки дня и кем выдвинуты кандидатуры в Совет директоров и ревизионную комиссию Общества (в случае, если ее формирование предусмотрено уставом Общества)	Согласно ст. 2 и 3 Федерального закона от 25.02.2022 № 25-ФЗ «О внесении изменений в Федеральный закон «Об акционерных обществах» и о приостановлении действия отдельных положений законодательных актов Российской Федерации» общее собрание акционеров, повестка дня которого включает вопросы, указанные в п. 2 ст. 50 Федерального закона от 26.12.1995 № 208-ФЗ «Об акционерных обществах», по решению совета директоров (наблюдательного совета) акционерного общества в 2023 году могло быть проведено в форме заочного голосования. Советом директоров Общества было принято решение о созыве годового Общего собрания акционеров по итогам 2022 года в форме заочного голосования (протокол от 12.05.2023 № 618). По этой причине в сообщении о проведении годового Общего собрания акционеров не были указаны документы, необходимые для допуска в помещение. Общество предоставляет акционерам возможность надлежащим образом подготовиться к участию в Общем собрании акционеров

Принципы корпоративного управления	Критерии оценки соблюдения принципа корпоративного управления	Статус соответствия принципу корпоративного управления	Объяснения отклонения от критериев оценки соблюдения принципа корпоративного управления	Примечания
1.1.3 В ходе подготовки и проведения Общего собрания акционеры имели возможность беспрепятственно и своевременно получать информацию о собрании и материалы к нему, задавать вопросы исполнительным органам и членам Совета директоров Общества, общаться друг с другом	<ol style="list-style-type: none"> 1. В отчетном периоде акционерам была предоставлена возможность задать вопросы членам исполнительных органов и членам Совета директоров Общества в период подготовки к собранию и в ходе проведения годового Общего собрания. 2. Позиция Совета директоров (включая внесенные в протокол особые мнения (при наличии) по каждому вопросу повестки Общих собраний, проведенных в отчетный период, была включена в состав материалов к Общему собранию. 3. Общество предоставляло акционерам, имеющим на это право, доступ к списку лиц, имеющих право на участие в Общем собрании, начиная с даты получения его Обществом во всех случаях проведения общих собраний в отчетном периоде 	<input checked="" type="radio"/> соблюдается <input type="radio"/> частично соблюдается <input type="radio"/> не соблюдается		Годовое Общее собрание акционеров Общества по итогам 2022 года было проведено в форме заочного голосования. В период подготовки к годовому Общему собранию акционеров и в ходе его проведения акционеры могли задать вопросы членам исполнительных органов и членам Совета директоров Общества по электронной почте или посредством форума, организованного на сайте Общества в сети Интернет
1.1.4 Реализация права акционера требовать созыва Общего собрания, выдвигать кандидатов в органы управления и вносить предложения для включения в повестку дня Общего собрания не была сопряжена с неоправданными сложностями	<ol style="list-style-type: none"> 1. Уставом Общества установлен срок внесения акционерами предложений для включения в повестку дня годового Общего собрания, составляющий не менее 60 дней после окончания соответствующего календарного года. 2. В отчетном периоде Общество не отказывало в принятии предложений в повестку дня или кандидатов в органы Общества по причине опечаток и иных несущественных недостатков в предложении акционера 	<input checked="" type="radio"/> соблюдается <input type="radio"/> частично соблюдается <input type="radio"/> не соблюдается		
1.1.5 Каждый акционер имел возможность беспрепятственно реализовать право голоса самым простым и удобным для него способом	<ol style="list-style-type: none"> 1. Уставом Общества предусмотрена возможность заполнения электронной формы бюллетеня на сайте в сети Интернет, адрес которого указан в сообщении о проведении Общего собрания акционеров 	<input checked="" type="radio"/> соблюдается <input type="radio"/> частично соблюдается <input type="radio"/> не соблюдается		
1.1.6 Установленный Обществом порядок ведения Общего собрания обеспечивает равную возможность всем лицам, присутствующим на собрании, высказать свое мнение и задать интересующие их вопросы	<ol style="list-style-type: none"> 1. При проведении в отчетном периоде Общих собраний акционеров в форме собрания (совместного присутствия акционеров) предусматривалось достаточное время для докладов по вопросам повестки дня и время для обсуждения этих вопросов, акционерам была предоставлена возможность высказать свое мнение и задать интересующие их вопросы по повестке дня. 2. Обществом были приглашены кандидаты в органы управления и контроля Общества и предприняты все необходимые меры для обеспечения их участия в Общем собрании акционеров, на котором их кандидатуры были поставлены на голосование. Присутствующие на Общем собрании акционеров кандидаты в органы управления и контроля Общества были доступны для ответов на вопросы акционеров. 3. Единоличный исполнительный орган, лицо, ответственное за ведение бухгалтерского учета, председатель или иные члены комитета Совета директоров по аудиту были доступны для ответов на вопросы акционеров на Общих собраниях акционеров, проведенных в отчетном периоде. 4. В отчетном периоде Общество использовало телекоммуникационные средства для обеспечения дистанционного доступа акционеров для участия в Общих собраниях, либо Советом директоров было принято обоснованное решение об отсутствии необходимости (возможности) использования таких средств в отчетном периоде 	<input checked="" type="radio"/> соблюдается <input type="radio"/> частично соблюдается <input type="radio"/> не соблюдается		Согласно ст. 2 и 3 Федерального закона от 25.02.2022 № 25-ФЗ «О внесении изменений в Федеральный закон «Об акционерных обществах» и о приостановлении действия отдельных положений законодательных актов Российской Федерации» общее собрание акционеров, повестка дня которого включает вопросы, указанные в п. 2 ст. 50 Федерального закона от 26.12.1995 № 208-ФЗ «Об акционерных обществах», по решению совета директоров (наблюдательного совета) акционерного общества в 2023 году могло быть проведено в форме заочного голосования. Советом директоров Общества было принято решение о созыве годового Общего собрания акционеров по итогам 2022 года в форме заочного голосования (протокол от 12.05.2023 № 618). Годовое Общее собрание акционеров Общества в отчетном периоде было проведено в форме заочного голосования
1.2 Акционерам предоставлена равная и справедливая возможность участвовать в прибыли Общества посредством получения дивидендов.				
1.2.1 Общество разработало и внедрило прозрачный и понятный механизм определения размера дивидендов и их выплаты	<ol style="list-style-type: none"> 1. Положение о дивидендной политике Общества утверждено Советом директоров и раскрыто на сайте Общества в сети Интернет. 2. Если дивидендная политика Общества, составляющего консолидированную финансовую отчетность, использует показатели отчетности Общества для определения размера дивидендов, то соответствующие положения дивидендной политики учитывают консолидированные показатели финансовой отчетности. 3. Обоснование предлагаемого распределения чистой прибыли, в том числе на выплату дивидендов и собственные нужды Общества, и оценка его соответствия принятой в Обществе дивидендной политике, с пояснениями и экономическим обоснованием потребности в направлении определенной части чистой прибыли на собственные нужды в отчетном периоде были включены в состав материалов к Общему собранию акционеров, в повестку дня которого включен вопрос о распределении прибыли (в том числе о выплате (объявлении) дивидендов) 	<input checked="" type="radio"/> соблюдается <input type="radio"/> частично соблюдается <input type="radio"/> не соблюдается		
1.2.2 Общество не принимает решение о выплате дивидендов, если такое решение, формально не нарушая ограничений, установленных законодательством, является экономически необоснованным и может привести к формированию ложных представлений о деятельности Общества	<ol style="list-style-type: none"> 1. В Положении о дивидендной политике Общества помимо ограничений, установленных законодательством, определены финансовые/экономические обстоятельства, при которых Обществу не следует принимать решение о выплате дивидендов 	<input checked="" type="radio"/> соблюдается <input type="radio"/> частично соблюдается <input type="radio"/> не соблюдается		
1.2.3 Общество не допускает ухудшения дивидендных прав существующих акционеров	<ol style="list-style-type: none"> 1. В отчетном периоде Общество не предпринимало действий, ведущих к ухудшению дивидендных прав существующих акционеров 	<input checked="" type="radio"/> соблюдается <input type="radio"/> частично соблюдается <input type="radio"/> не соблюдается		

Принципы корпоративного управления	Критерии оценки соблюдения принципа корпоративного управления	Статус соответствия принципу корпоративного управления	Объяснения отклонения от критериев оценки соблюдения принципа корпоративного управления	Примечания
1.2.4 Общество стремится к исключению использования акционерами иных способов получения прибыли (дохода) за счет Общества, помимо дивидендов и ликвидационной стоимости.	1. В отчетном периоде иные способы получения лицами, контролирующими общество, прибыли (дохода) за счет Общества помимо дивидендов (например, с помощью трансфертного ценообразования, необоснованного оказания Обществу контролирующим лицом услуг по завышенным ценам, путем замещающих дивиденды внутренних займов контролирующему лицу и (или) его подконтрольным лицам) не использовались.	<input checked="" type="radio"/> соблюдается <input type="radio"/> частично соблюдается <input type="radio"/> не соблюдается		
1.3 Система и практика корпоративного управления обеспечивают равенство условий для всех акционеров — владельцев акций одной категории (типа), включая миноритарных (мелких) акционеров и иностранных акционеров, и равное отношение к ним со стороны Общества.				
1.3.1 Общество создало условия для справедливого отношения к каждому акционеру со стороны органов управления и контролирующих лиц общества, в том числе условия, обеспечивающие недопустимость злоупотреблений со стороны крупных акционеров по отношению к миноритарным акционерам.	1. В течение отчетного периода лица, контролирующие Общество, не допустили злоупотреблений правами по отношению к акционерам Общества, конфликты между контролирующими лицами Общества и акционерами Общества отсутствовали, а если таковые были, Совет директоров уделил им надлежащее внимание.	<input checked="" type="radio"/> соблюдается <input type="radio"/> частично соблюдается <input type="radio"/> не соблюдается		
1.3.2 Общество не предпринимает действий, которые приводят или могут привести к искусственному перераспределению корпоративного контроля.	1. Квазиказначейские акции отсутствуют или не участвовали в голосовании в течение отчетного периода.	<input type="radio"/> соблюдается <input checked="" type="radio"/> частично соблюдается <input type="radio"/> не соблюдается	<p>1. Частично соблюдается.</p> <p>На внеочередном Общем собрании акционеров Общества, проведенном 21.03.2023, подконтрольное Обществу ООО «ФСК — Управление активами» (с 22.09.2023 наименование изменено на ООО «Россети Капитал»), владеющее акциями Общества, не принимало участия в голосовании.</p> <p>На годовом Общем собрании акционеров Общества, проведенном 30.06.2023, ООО «ФСК — Управление активами» принимало участие в голосовании.</p> <p>Общество планирует в дальнейшем вернуться к практике отказа от участия в голосовании квазиказначейских акций</p>	
1.4 Акционерам обеспечены надежные и эффективные способы учета прав на акции, а также возможность свободного и необременительного отчуждения принадлежащих им акций				
1.4 Акционерам обеспечены надежные и эффективные способы учета прав на акции, а также возможность свободного и необременительного отчуждения принадлежащих им акций	1. Используемые регистратором Общества технологии и условия оказываемых услуг соответствуют потребностям Общества и его акционеров, обеспечивают учет прав на акции и реализацию прав акционеров наиболее эффективным образом	<input checked="" type="radio"/> соблюдается <input type="radio"/> частично соблюдается <input type="radio"/> не соблюдается		
2.1 Совет директоров осуществляет стратегическое управление Обществом, определяет основные принципы и подходы к организации в Обществе системы управления рисками и внутреннего контроля, контролирует деятельность исполнительных органов Общества, а также реализует иные ключевые функции				
2.1.1 Совет директоров отвечает за принятие решений, связанных с назначением и освобождением от занимаемых должностей исполнительных органов, в том числе в связи с ненадлежащим исполнением ими своих обязанностей. Совет директоров также осуществляет контроль за тем, чтобы исполнительные органы Общества действовали в соответствии с утвержденными стратегией развития и основными направлениями деятельности Общества	<p>1. Совет директоров имеет закрепленные в уставе полномочия по назначению, освобождению от занимаемой должности и определению условий договоров в отношении членов исполнительных органов.</p> <p>2. В отчетном периоде комитет по номинациям (назначениям, кадрам) рассмотрел вопрос о соответствии профессиональной квалификации, навыков и опыта членов исполнительных органов текущим и ожидаемым потребностям Общества, продиктованным утвержденной стратегией Общества.</p> <p>3. В отчетном периоде Советом директоров рассмотрен отчет (отчеты) единичного исполнительного органа и членов коллегиального исполнительного органа (при наличии) о выполнении стратегии Общества</p>	<input type="radio"/> соблюдается <input checked="" type="radio"/> частично соблюдается <input type="radio"/> не соблюдается	<p>1. Соблюдается.</p> <p>2. Частично соблюдается.</p> <p>Вопросы о соответствии профессиональной квалификации, навыков и опыта членов коллегиального исполнительного органа (Правления) текущим и ожидаемым потребностям Общества учитываются Советом директоров Общества при принятии решения по вопросу об утверждении отчета о выполнении ключевых показателей эффективности высших менеджеров Общества, а также при принятии решения об избрании новых членов исполнительных органов или переизбрании членов исполнительных органов на новый срок.</p> <p>Невыполнение данной рекомендации не влечет за собой дополнительных рисков для Общества и его заинтересованных сторон.</p> <p>3. Соблюдается</p>	
2.1.2 Совет директоров устанавливает основные ориентиры деятельности Общества на долгосрочную перспективу, оценивает и утверждает ключевые показатели деятельности и основные бизнес-цели Общества, оценивает и одобряет стратегию и бизнес-планы по основным видам деятельности Общества	1. В течение отчетного периода на заседаниях Совета директоров были рассмотрены вопросы, связанные с ходом исполнения и актуализации стратегии, утверждением финансово-хозяйственного плана (бюджета) Общества, а также рассмотрением критериев и показателей (в том числе промежуточных) реализации стратегии и бизнес-планов Общества	<input checked="" type="radio"/> соблюдается <input type="radio"/> частично соблюдается <input type="radio"/> не соблюдается		

Принципы корпоративного управления	Критерии оценки соблюдения принципа корпоративного управления	Статус соответствия принципу корпоративного управления	Объяснения отклонения от критериев оценки соблюдения принципа корпоративного управления	Примечания
2.1.3 Совет директоров определяет принципы и подходы к организации системы управления рисками и внутреннего контроля в Обществе	<ol style="list-style-type: none"> 1. Принципы и подходы к организации системы управления рисками и внутреннего контроля в Обществе определены Советом директоров и закреплены во внутренних документах Общества, определяющих политику в области управления рисками и внутреннего контроля. 2. В отчетном периоде Совет директоров утвердил (пересмотрел) приемлемую величину рисков (риск-аппетит) Общества либо комитет по аудиту и (или) комитет по рискам (при наличии) рассмотрел целесообразность вынесения на рассмотрение Совета директоров вопроса о пересмотре риск-аппетита Общества 	<input checked="" type="radio"/> соблюдается <input type="radio"/> частично соблюдается <input type="radio"/> не соблюдается		Советом директоров в отчетном периоде утвержден предпочтительный риск (риск-аппетит) Группы компаний «Россети» (протокол от 04.08.2023 № 626)
2.1.4 Совет директоров определяет политику Общества по вознаграждению и (или) возмещению расходов (компенсаций) членам совета директоров, исполнительным органам Общества и иным ключевым руководящим работникам Общества	<ol style="list-style-type: none"> 1. В Обществе разработана, утверждена Советом директоров и внедрена политика (политики) по вознаграждению и возмещению расходов (компенсаций) членов Совета директоров, исполнительных органов Общества и иных ключевых руководящих работников Общества. 2. В течение отчетного периода Советом директоров были рассмотрены вопросы, связанные с указанной политикой (политиками) 	<input checked="" type="radio"/> соблюдается <input type="radio"/> частично соблюдается <input type="radio"/> не соблюдается		
2.1.5 Совет директоров играет ключевую роль в предупреждении, выявлении и урегулировании внутренних конфликтов между органами Общества, акционерами Общества и работниками Общества	<ol style="list-style-type: none"> 1. Совет директоров играет ключевую роль в предупреждении, выявлении и урегулировании внутренних конфликтов. 2. Общество создало систему идентификации сделок, связанных с конфликтом интересов, и систему мер, направленных на разрешение таких конфликтов 	<input checked="" type="radio"/> соблюдается <input type="radio"/> частично соблюдается <input type="radio"/> не соблюдается		
2.1.6 Совет директоров играет ключевую роль в обеспечении прозрачности Общества, своевременности и полноты раскрытия Обществом информации, необременительного доступа акционеров к документам Общества	<ol style="list-style-type: none"> 1. Во внутренних документах Общества определены лица, ответственные за реализацию информационной политики 	<input checked="" type="radio"/> соблюдается <input type="radio"/> частично соблюдается <input type="radio"/> не соблюдается		
2.1.7 Совет директоров осуществляет контроль за практикой корпоративного управления в Обществе и играет ключевую роль в существенных корпоративных событиях Общества	<ol style="list-style-type: none"> 1. В течение отчетного периода Совет директоров рассмотрел результаты самооценки и (или) внешней оценки практики корпоративного управления в Обществе 	<input checked="" type="radio"/> соблюдается <input type="radio"/> частично соблюдается <input type="radio"/> не соблюдается		
2.2 Совет директоров подотчетен акционерам Общества				
2.2.1 Информация о работе Совета директоров раскрывается и предоставляется акционерам	<ol style="list-style-type: none"> 1. Годовой отчет Общества за отчетный период включает в себя информацию о посещаемости заседаний Совета директоров и комитетов каждым из членов Совета директоров. 2. Годовой отчет содержит информацию об основных результатах оценки (самооценки) качества работы Совета директоров, проведенной в отчетном периоде. 	<input checked="" type="radio"/> соблюдается <input type="radio"/> частично соблюдается <input type="radio"/> не соблюдается		
2.2.2 Председатель совета директоров доступен для общения с акционерами Общества	<ol style="list-style-type: none"> 1. В Обществе существует прозрачная процедура, обеспечивающая акционерам возможность направления председателю Совета директоров (и, если применимо, старшему независимому директору) обращений и получения обратной связи по ним 	<input checked="" type="radio"/> соблюдается <input type="radio"/> частично соблюдается <input type="radio"/> не соблюдается		
2.3 Совет директоров является эффективным и профессиональным органом управления Общества, способным выносить объективные независимые суждения и принимать решения, отвечающие интересам Общества и его акционеров				
2.3.1 Только лица, имеющие безупречную деловую и личную репутацию и обладающие знаниями, навыками и опытом, необходимыми для принятия решений, относящихся к компетенции Совета директоров, и требующимися для эффективного осуществления его функций, избираются членами Совета директоров	<ol style="list-style-type: none"> 1. В отчетном периоде Советом директоров (или его комитетом по номинациям) была проведена оценка кандидатов в Совет директоров с точки зрения наличия у них необходимого опыта, знаний, деловой репутации, отсутствия конфликта интересов и т. д. 	<input checked="" type="radio"/> соблюдается <input type="radio"/> частично соблюдается <input type="radio"/> не соблюдается		

Принципы корпоративного управления	Критерии оценки соблюдения принципа корпоративного управления	Статус соответствия принципу корпоративного управления	Объяснения отклонения от критериев оценки соблюдения принципа корпоративного управления	Примечания
2.3.2 Члены Совета директоров Общества избираются посредством прозрачной процедуры, позволяющей акционерам получить информацию о кандидатах, достаточную для формирования представления об их личных и профессиональных качествах	1. Во всех случаях проведения Общего собрания акционеров в отчетном периоде, повестка дня которого включала вопросы об избрании Совета директоров, Общество представило акционерам биографические данные всех кандидатов в члены Совета директоров, результаты оценки соответствия профессиональной квалификации, опыта и навыков кандидатов текущим и ожидаемым потребностям Общества, проведенной Советом директоров (или его комитетом по номинациям), а также информацию о соответствии кандидата критериям независимости согласно рекомендациям 102–107 Кодекса и информацию о наличии письменного согласия кандидатов на избрание в состав Совета директоров.	<input type="radio"/> соблюдается <input checked="" type="radio"/> частично соблюдается <input type="radio"/> не соблюдается	<p>1. Частично соблюдается.</p> <p>На внеочередном Общем собрании акционеров Общества, проведенном 21.03.2023, информация о кандидатах (профессиональный опыт за последние пять лет, наличие согласий, статус независимого директора) представлялась акционерам в составе материалов к Общему собранию акционеров Общества.</p> <p>В соответствии с Постановлением Правительства РФ от 12.03.2022 № 351 «Об особенностях раскрытия и предоставления в 2022 году информации, подлежащей раскрытию и предоставлению в соответствии с требованиями Федерального закона «Об акционерных обществах» и Федерального закона «О рынке ценных бумаг», и особенностях раскрытия инсайдерской информации в соответствии с требованиями Федерального закона «О противодействии неправомерному использованию инсайдерской информации и манипулированию рынком и о внесении изменений в отдельные законодательные акты Российской Федерации» (далее — Постановление № 351) в целях минимизации рисков негативного эффекта от недружественных действий иностранных государств и организаций Обществом принято решение не раскрывать биографические данные всех кандидатов в члены Совета директоров, а также результаты оценки соответствия профессиональной квалификации, опыта и навыков кандидатов текущим и ожидаемым потребностям Общества, проведенной Комитетом по кадрам и вознаграждениям Совета директоров Общества.</p> <p>На годовом Общем собрании акционеров Общества, проведенном 30.06.2023, акционерам в составе материалов были представлены данные о профессиональном опыте всех кандидатов в члены Совета директоров, результаты оценки профессиональной квалификации, опыта и навыков кандидатов, проведенной Комитетом по кадрам и вознаграждениям Совета директоров, а также информация о соответствии кандидата критериям независимости и информация о наличии письменного согласия кандидатов на избрание в состав Совета директоров</p>	
2.3.3 Состав Совета директоров сбалансирован, в том числе по квалификации его членов, их опыту, знаниям и деловым качествам, и пользуется доверием акционеров.	1. В отчетном периоде Совет директоров проанализировал собственные потребности в области профессиональной квалификации, опыта и навыков и определил компетенции, необходимые Совету директоров в краткосрочной и долгосрочной перспективе	<input checked="" type="radio"/> соблюдается <input type="radio"/> частично соблюдается <input type="radio"/> не соблюдается		
2.3.4 Количественный состав Совета директоров общества дает возможность организовать деятельность Совета директоров наиболее эффективным образом, включая возможность формирования комитетов Совета директоров, а также обеспечивает существенным миноритарным акционерам Общества возможность избрания в состав Совета директоров кандидата, за которого они голосуют	1. В отчетном периоде Совет директоров рассмотрел вопрос о соответствии количественного состава Совета директоров потребностям Общества и интересам акционеров	<input checked="" type="radio"/> соблюдается <input type="radio"/> частично соблюдается <input type="radio"/> не соблюдается		Оценка соответствия количественного состава Совета директоров Общества потребностям Общества и интересам акционеров в отчетном периоде была произведена в рамках проведения самооценки деятельности Совета директоров Общества за 2022 год (протокол от 07.06.2023 № 620)
2.4 В состав Совета директоров входит достаточное количество независимых директоров.				
2.4.1 Независимым директором признается лицо, которое обладает достаточными профессионализмом, опытом и самостоятельностью для формирования собственной позиции, способно выносить объективные и добросовестные суждения, независимые от влияния исполнительных органов Общества, отдельных групп акционеров или иных заинтересованных сторон. При этом следует учитывать, что в обычных условиях не может считаться независимым кандидат (избранный член Совета директоров), который связан с Обществом, его существенным акционером, существенным контрагентом или конкурентом Общества, или связан с государством	1. В течение отчетного периода все независимые члены Совета директоров отвечали всем критериям независимости, указанным в рекомендациях 102–107 Кодекса, или были признаны независимыми по решению Совета директоров	<input checked="" type="radio"/> соблюдается <input type="radio"/> частично соблюдается <input type="radio"/> не соблюдается		

Принципы корпоративного управления	Критерии оценки соблюдения принципа корпоративного управления	Статус соответствия принципу корпоративного управления	Объяснения отклонения от критериев оценки соблюдения принципа корпоративного управления	Примечания
<p>2.4.2 Проводится оценка соответствия кандидатов в члены Совета директоров критериям независимости, а также осуществляется регулярный анализ соответствия независимых членов Совета директоров критериям независимости. При проведении такой оценки содержание преобладает над формой</p>	<p>1. В отчетном периоде Совет директоров (или комитет по номинациям Совета директоров) составил мнение о независимости каждого кандидата в Совет директоров и представил акционерам соответствующее заключение. 2. За отчетный период Совет директоров (или комитет по номинациям Совета директоров) по крайней мере один раз рассмотрел вопрос о независимости действующих членов Совета директоров (после их избрания). 3. В Обществе разработаны процедуры, определяющие необходимые действия члена Совета директоров в том случае, если он перестает быть независимым, включая обязательства по своевременному информированию об этом Совета директоров</p>	<p><input type="radio"/> соблюдается <input checked="" type="radio"/> частично соблюдается <input type="radio"/> не соблюдается</p>	<p>1. Частично соблюдается. Комитетом по кадрам и вознаграждениям Совета директоров был рассмотрен вопрос о предварительной оценке кандидатов в Совет директоров Общества (протокол от 20.03.2023 № 102). В соответствии с Постановлением № 351 в целях минимизации рисков негативного эффекта от недружественных действий иностранных государств и организаций Обществом принято решение не предоставлять акционерам результаты предварительной оценки кандидатов в члены Совета директоров Общества на внеочередном Общем собрании акционеров Общества, проведенном 21.03.2023 (протокол от 21.03.2023 № 28). 29.05.2023 Комитетом по кадрам и вознаграждениям Совета директоров был рассмотрен вопрос о предварительной оценке кандидатов в Совет директоров Общества (протокол от 29.05.2023 № 104). Результаты предварительной оценки кандидатов в члены Совета директоров Общества были представлены акционерам в составе материалов на годовом Общем собрании акционеров Общества, проведенном 30.06.2023 (протокол от 30.06.2023 № 29). 2. Соблюдается. 3. Соблюдается.</p>	
<p>2.4.3 Независимые директора составляют не менее одной трети избранного состава Совета директоров</p>	<p>1. Независимые директора составляют не менее одной трети состава Совета директоров</p>	<p><input type="radio"/> соблюдается <input checked="" type="radio"/> частично соблюдается <input type="radio"/> не соблюдается</p>	<p>1. Частично соблюдается. Количество независимых членов Совета директоров Общества в течение отчетного периода составляло менее 1/3 от общего состава Совета директоров Общества в количестве 11 членов. Процесс формирования предложений и выдвижения кандидатов в органы управления Общества урегулирован Постановлением Правительства РФ от 03.12.2004 № 738 «Об управлении находящимися в федеральной собственности акциями акционерных обществ и использования специального права на участие Российской Федерации в управлении акционерными обществами («золотая акция»)» (далее — Постановление Правительства РФ от 03.12.2004 № 738). Кандидаты в состав Совета директоров Общества избираются на основании соответствующего распоряжения Правительства РФ. В 2022 году кандидаты для избрания в Совет директоров Общества в качестве представителей Российской Федерации и независимых директоров выдвигались распоряжением Правительства РФ от 18.05.2022 № 1209-р. В 2023 году кандидаты для избрания в Совет директоров Общества в качестве представителей Российской Федерации и независимых директоров выдвигались распоряжением Правительства РФ от 17.02.2023 № 392-р. Риски, связанные с неполным исполнением рекомендаций Кодекса корпоративного управления Банка России, нивелируются эффективной организацией деятельности независимых директоров в Обществе</p>	

Принципы корпоративного управления	Критерии оценки соблюдения принципа корпоративного управления	Статус соответствия принципу корпоративного управления	Объяснения отклонения от критериев оценки соблюдения принципа корпоративного управления	Примечания
2.4.4 Независимые директора играют ключевую роль в предотвращении внутренних конфликтов в Обществе и совершении Обществом существенных корпоративных действий	1. Независимые директора (у которых отсутствует конфликт интересов) в отчетном периоде предварительно оценивали существенные корпоративные действия, связанные с возможным конфликтом интересов, а результаты такой оценки предоставлялись Совету директоров	<input type="radio"/> соблюдается <input checked="" type="radio"/> частично соблюдается <input type="radio"/> не соблюдается	<p>1. Частично соблюдается.</p> <p>Принятие решений по указанным в Кодексе корпоративного управления Банка России вопросам, относящимся к существенным действиям:</p> <ul style="list-style-type: none"> • реорганизация Общества; • приобретение 30 и более процентов голосующих акций Общества (поглощение); • совершение Обществом существенных сделок; • увеличение или уменьшение уставного капитала Общества; • осуществление листинга и делистинга акций Общества, — <p>в соответствии с действующим законодательством и Уставом Общества отнесены к компетенции Совета директоров или Общего собрания акционеров Общества.</p> <p>Предоставление Совету директоров Общества рекомендаций по данным вопросам (за исключением листинга и делистинга акций и уменьшения уставного капитала) относится к компетенции Комитета по стратегии Совета директоров.</p> <p>В отчетном периоде Общество не совершало сделок, которые в соответствии с рекомендациями Кодекса корпоративного управления Банка России относятся к существенным сделкам.</p> <p>Во всех этих случаях независимые директора предварительно оценивали данные сделки в рамках рассмотрения материалов по соответствующему вопросу повестки дня, направляемых членам Комитета по стратегии Совета директоров и членам Совета директоров.</p> <p>В связи с этим риски, связанные с неполным исполнением данной рекомендации Кодекса корпоративного управления Банка России, не выявлены</p>	
2.5 Председатель Совета директоров способствует наиболее эффективному осуществлению функций, возложенных на Совет директоров				
2.5.1 Председателем Совета директоров избран независимый директор либо из числа избранных независимых директоров определен старший независимый директор, координирующий работу независимых директоров и осуществляющий взаимодействие с председателем Совета директоров	1. Председатель Совета директоров является независимым директором, или же среди независимых директоров определен старший независимый директор. 2. Роль, права и обязанности председателя Совета директоров (и, если применимо, старшего независимого директора) должным образом определены во внутренних документах Общества	<input type="radio"/> соблюдается <input checked="" type="radio"/> частично соблюдается <input type="radio"/> не соблюдается	<p>1. Не соблюдается.</p> <p>Председатель Совета директоров не является независимым директором.</p> <p>В соответствии с подп. «д» п. 1 перечня поручений Президента РФ от 02.04.2011 № Пр-846, а также с поручением Правительства РФ от 08.04.2011 № ИШ-П13-26пр председателями советов директоров компаний с государственным участием избираются профессиональные поверенные.</p> <p>По вопросу избрания Председателя Совета директоров в соответствии с Постановлением Правительства РФ от 03.12.2004 № 738 выдается директива.</p> <p>Практика определения в Совете директоров старшего независимого директора в отчетном периоде отсутствует.</p> <p>Вместе с тем в Кодексе корпоративного управления Общества, утвержденном решением Совета директоров Общества от 18.11.2021 (протокол от 22.11.2021 № 556), предусмотрено, что из числа избранных независимых членов Совета директоров в Обществе может быть определен старший независимый директор. Кандидатура старшего независимого директора выдвигается независимыми директорами.</p> <p>Таким образом, вопрос об избрании старшего независимого директора может быть решен по инициативе независимых директоров.</p> <p>В настоящее время отсутствие старшего независимого директора не влечет за собой дополнительных рисков для Общества и его заинтересованных сторон.</p> <p>Вопрос об избрании Председателя Совета директоров будет решаться в соответствии с директивой Правительства РФ.</p> <p>2. Соблюдается</p>	

Принципы корпоративного управления	Критерии оценки соблюдения принципа корпоративного управления	Статус соответствия принципу корпоративного управления	Объяснения отклонения от критериев оценки соблюдения принципа корпоративного управления	Примечания
2.5.2	Председатель Совета директоров обеспечивает конструктивную атмосферу проведения заседаний, свободное обсуждение вопросов, включенных в повестку дня заседания, контроль за исполнением решений, принятых Советом директоров	1. Эффективность работы председателя Совета директоров оценивалась в рамках процедуры оценки (самооценки) качества работы Совета директоров в отчетном периоде	<input checked="" type="radio"/> соблюдается <input type="radio"/> частично соблюдается <input type="radio"/> не соблюдается	
2.5.3	Председатель Совета директоров принимает необходимые меры для своевременного предоставления членам Совета директоров информации, необходимой для принятия решений по вопросам повестки дня	1. Обязанность председателя Совета директоров принимать меры по обеспечению своевременного предоставления полной и достоверной информации членам Совета директоров по вопросам повестки заседания Совета директоров закреплена во внутренних документах Общества	<input checked="" type="radio"/> соблюдается <input type="radio"/> частично соблюдается <input type="radio"/> не соблюдается	
2.6	Члены Совета директоров действуют добросовестно и разумно в интересах Общества и его акционеров на основе достаточной информированности, с должной степенью заботливости и осмотрительности			
2.6.1	Члены Совета директоров принимают решения с учетом всей имеющейся информации, в отсутствие конфликта интересов, с учетом равного отношения к акционерам Общества, в рамках обычного предпринимательского риска	1. Внутренними документами Общества установлено, что член Совета директоров обязан уведомить Совет директоров, если у него возникает конфликт интересов в отношении любого вопроса повестки дня заседания Совета директоров или комитета Совета директоров, до начала обсуждения соответствующего вопроса повестки. 2. Внутренние документы Общества предусматривают, что член Совета директоров должен воздержаться от голосования по любому вопросу, в котором у него есть конфликт интересов. 3. В Обществе установлена процедура, которая позволяет Совету директоров получать профессиональные консультации по вопросам, относящимся к его компетенции, за счет Общества	<input checked="" type="radio"/> соблюдается <input type="radio"/> частично соблюдается <input type="radio"/> не соблюдается	
2.6.2	Права и обязанности членов Совета директоров четко сформулированы и закреплены во внутренних документах Общества	1. В Обществе принят и опубликован внутренний документ, четко определяющий права и обязанности членов Совета директоров	<input checked="" type="radio"/> соблюдается <input type="radio"/> частично соблюдается <input type="radio"/> не соблюдается	
2.6.3	Члены Совета директоров имеют достаточно времени для выполнения своих обязанностей	1. Индивидуальная посещаемость заседаний Совета директоров и комитетов, а также достаточность времени для работы в Совете директоров, в том числе в его комитетах, проанализирована в рамках процедуры оценки (самооценки) качества работы Совета директоров в отчетном периоде. 2. В соответствии с внутренними документами Общества члены Совета директоров обязаны уведомлять Совет директоров о своем намерении войти в состав органов управления других организаций (помимо подконтрольных Обществу организаций), а также о факте такого назначения	<input checked="" type="radio"/> соблюдается <input type="radio"/> частично соблюдается <input type="radio"/> не соблюдается	
2.6.4	Все члены Совета директоров в равной степени имеют возможность доступа к документам и информации Общества. Вновь избранным членам Совета директоров в максимально возможный короткий срок предоставляется достаточная информация об обществе и о работе Совета директоров	1. В соответствии с внутренними документами Общества члены Совета директоров имеют право получать информацию и документы, необходимые членам Совета директоров Общества для исполнения ими своих обязанностей, касающиеся Общества и подконтрольных ему организаций, а исполнительные органы Общества обязаны обеспечить предоставление соответствующей информации и документов. 2. В Обществе реализуется формализованная программа ознакомительных мероприятий для вновь избранных членов Совета директоров	<input checked="" type="radio"/> соблюдается <input type="radio"/> частично соблюдается <input type="radio"/> не соблюдается	
2.7	Заседания Совета директоров, подготовка к ним и участие в них членов Совета директоров обеспечивают эффективную деятельность Совета директоров			
2.7.1	Заседания Совета директоров проводятся по мере необходимости, с учетом масштабов деятельности и стоящих перед Обществом в определенный период времени задач	1. Совет директоров провел не менее шести заседаний за отчетный год	<input checked="" type="radio"/> соблюдается <input type="radio"/> частично соблюдается <input type="radio"/> не соблюдается	
2.7.2	Во внутренних документах Общества закреплён порядок подготовки и проведения заседаний Совета директоров, обеспечивающий членам Совета директоров возможность надлежащим образом подготовиться к его проведению	1. В Обществе утверждён внутренний документ, определяющий процедуру подготовки и проведения заседаний Совета директоров, в котором в том числе установлено, что уведомление о проведении заседания должно быть сделано, как правило, не менее чем за пять дней до даты его проведения. 2. В отчетном периоде отсутствующим в месте проведения заседания Совета директоров членам Совета директоров предоставлялась возможность участия в обсуждении вопросов повестки дня и голосовании дистанционно — посредством конференц- и видео-конференц-связи	<input checked="" type="radio"/> соблюдается <input type="radio"/> частично соблюдается <input type="radio"/> не соблюдается	
2.7.3	Форма проведения заседания Совета директоров определяется с учетом важности вопросов повестки дня. Наиболее важные вопросы решаются на заседаниях, проводимых в очной форме	1. Уставом или внутренним документом общества предусмотрено, что наиболее важные вопросы (в том числе перечисленные в рекомендации 168 Кодекса) должны рассматриваться на очных заседаниях Совета директоров	<input checked="" type="radio"/> соблюдается <input type="radio"/> частично соблюдается <input type="radio"/> не соблюдается	
2.7.4	Решения по наиболее важным вопросам деятельности Общества принимаются на заседании Совета директоров квалифицированным большинством или большинством голосов всех избранных членов Совета директоров	1. Уставом Общества предусмотрено, что решения по наиболее важным вопросам, в том числе изложенным в рекомендации 170 Кодекса, должны приниматься на заседании Совета директоров квалифицированным большинством, не менее чем в 3/4 голосов, или же большинством голосов всех избранных членов Совета директоров	<input checked="" type="radio"/> соблюдается <input type="radio"/> частично соблюдается <input type="radio"/> не соблюдается	

Принципы корпоративного управления	Критерии оценки соблюдения принципа корпоративного управления	Статус соответствия принципу корпоративного управления	Объяснения отклонения от критериев оценки соблюдения принципа корпоративного управления	Примечания
2.8 Совет директоров создает комитеты для предварительного рассмотрения наиболее важных вопросов деятельности Общества				
2.8.1 Для предварительного рассмотрения вопросов, связанных с контролем за финансово-хозяйственной деятельностью Общества, создан Комитет по аудиту, состоящий из независимых директоров	<ol style="list-style-type: none"> Совет директоров сформировал Комитет по аудиту, состоящий исключительно из независимых директоров. Во внутренних документах Общества определены задачи Комитета по аудиту, в том числе задачи, содержащиеся в рекомендации 172 Кодекса. По крайней мере один член Комитета по аудиту, являющийся независимым директором, обладает опытом и знаниями в области подготовки, анализа, оценки и аудита бухгалтерской (финансовой) отчетности. Заседания Комитета по аудиту проводились не реже одного раза в квартал в течение отчетного периода 	<input checked="" type="radio"/> соблюдается <input type="radio"/> частично соблюдается <input type="radio"/> не соблюдается		
2.8.2 Для предварительного рассмотрения вопросов, связанных с формированием эффективной и прозрачной практики вознаграждения, создан Комитет по вознаграждениям, состоящий из независимых директоров и возглавляемый независимым директором, не являющимся председателем Совета директоров	<ol style="list-style-type: none"> Советом директоров создан Комитет по вознаграждениям, который состоит только из независимых директоров. Председателем Комитета по вознаграждениям является независимый директор, который не является председателем Совета директоров. Во внутренних документах Общества определены задачи Комитета по вознаграждениям, включая в том числе задачи, содержащиеся в рекомендации 180 Кодекса, а также условия (события), при наступлении которых Комитет по вознаграждениям рассматривает вопрос о пересмотре политики Общества по вознаграждению членов Совета директоров, исполнительных органов и иных ключевых руководящих работников 	<input type="radio"/> соблюдается <input checked="" type="radio"/> частично соблюдается <input type="radio"/> не соблюдается	<ol style="list-style-type: none"> Соблюдается. Соблюдается. Соблюдается частично. <p>В Положении о Комитете по кадрам и вознаграждениям Совета директоров Общества, утвержденном решением Совета директоров Общества 30.09.2015 (протокол от 02.10.2015 № 285), определены задачи Комитета, в том числе содержащиеся в рекомендации 180 Кодекса. При этом Положение о Комитете по кадрам и вознаграждениям Совета директоров Общества не содержит условия (события), при наступлении которых Комитет по кадрам и вознаграждениям рассматривает вопрос о пересмотре политики Общества по вознаграждению членов Совета директоров, исполнительных органов и иных ключевых руководящих работников</p>	
2.8.3 Для предварительного рассмотрения вопросов, связанных с осуществлением кадрового планирования (планирования преемственности), профессиональным составом и эффективностью работы Совета директоров, создан Комитет по номинациям (назначениям, кадрам), большинство членов которого являются независимыми директорами	<ol style="list-style-type: none"> Советом директоров создан Комитет по номинациям (или его задачи, указанные в рекомендации 186 Кодекса, реализуются в рамках иного комитета), большинство членов которого являются независимыми директорами. Во внутренних документах Общества определены задачи Комитета по номинациям (или соответствующего комитета с совмещенным функцио-налом), включая в том числе задачи, содержащиеся в рекомендации 186 Кодекса. В целях формирования Совета директоров, наиболее полно отвечающего целям и задачам Общества, Комитет по номинациям в отчетном периоде самостоятельно или совместно с иными комитетами Совета директоров или уполномоченное подразделение Общества по взаимодействию с акци-онерами организовал взаимодействие с акционерами, не ограничиваясь кругом крупнейших акционеров, в контексте подбора кандидатов в Совет директоров Общества 	<input type="radio"/> соблюдается <input checked="" type="radio"/> частично соблюдается <input type="radio"/> не соблюдается	<ol style="list-style-type: none"> Соблюдается. Соблюдается. Не соблюдается. <p>Порядок выдвижения кандидатов в Совет директоров Общества урегулирован Постановлением Правительства РФ от 03.12.2004 № 738.</p> <p>В связи с включением Общества в специальный пере-чень, утвержденный распоряжением Правительства РФ от 23.01.2003 № 91р «О перечне акционерных обществ, в отношении которых определение позиции акционера — Российской Федерации осуществляется Правительством Российской Федерации, Председателем Правительства Российской Федерации или по его поручению Заместителем Председателя Правительства Российской Федерации» (далее — распоряжение Правительства РФ от 23.01.2003 № 91р), выдвижение кандидатов в Совет директоров Общества производится в соответствии с рас-поряжением Правительства РФ.</p> <p>Отбор и оценка кандидатов, которые могут быть выдви-нуты в Совет директоров Общества, производятся Комиссией Росимущества по отбору независимых дирек-торов и представителей интересов Российской Федерации для избрания в органы управления и контроля акци-онерных обществ на основании и с учетом предложе-ний Минэнерго России и Общества, при этом проводятся предварительное анкетирование и оценка возможных кандидатов, в том числе с точки зрения наличия у них необходимого опыта, знаний, деловой репутации, отсут-ствия конфликта интересов и т. д.</p> <p>В 2023 году кандидаты для избрания в Совет директоров Общества выдвигались в соответствии с распоряжением Правительства РФ от 17.02.2023 № 392-р.</p> <p>Учитывая описанные выше особенности формирования Совета директоров Общества, Общество не планирует реа-лизацию указанной рекомендации в следующих отчетных периодах</p>	Советом директоров Общества создан Комитет по кадрам и вознаграждениям Совета директоров Общества, к компетенции которого отнесены задачи Комитета по номинациям (назначениям, кадрам), предусмотренные рекомендацией 186 Кодекса кор-поративного управления Банка России

Принципы корпоративного управления	Критерии оценки соблюдения принципа корпоративного управления	Статус соответствия принципу корпоративного управления	Объяснения отклонения от критериев оценки соблюдения принципа корпоративного управления	Примечания
2.8.4	С учетом масштабов деятельности и уровня риска Совет директоров Общества удостоверился в том, что состав его комитетов полностью отвечает целям деятельности Общества. Дополнительные комитеты либо были сформированы, либо не были признаны необходимыми (комитет по стратегии, комитет по корпоративному управлению, комитет по этике, комитет по управлению рисками, комитет по бюджету, комитет по здоровью, безопасности и окружающей среде и др.)	1. В отчетном периоде Совет директоров Общества рассмотрел вопрос о соответствии структуры Совета директоров масштабу и характеру, целям деятельности и потребностям, профилю рисков Общества. Дополнительные комитеты либо были сформированы, либо не были признаны необходимыми	<input checked="" type="radio"/> соблюдается <input type="radio"/> частично соблюдается <input type="radio"/> не соблюдается	
2.8.5	Состав комитетов определен таким образом, чтобы он позволял проводить всестороннее обсуждение предварительно рассматриваемых вопросов с учетом различных мнений	1. Комитет по аудиту, Комитет по вознаграждениям, Комитет по номинациям (или соответствующий комитет с совмещенным функционалом) в отчетном периоде возглавлялись независимыми директорами. 2. Во внутренних документах (политиках) Общества предусмотрены положения, в соответствии с которыми лица, не входящие в состав Комитета по аудиту, Комитета по номинациям (или соответствующий комитет с совмещенным функционалом) и Комитета по вознаграждениям, могут посещать заседания комитетов только по приглашению председателя соответствующего комитета	<input checked="" type="radio"/> соблюдается <input type="radio"/> частично соблюдается <input type="radio"/> не соблюдается	Советом директоров Общества создан Комитет по кадрам и вознаграждениям Совета директоров Общества, к компетенции которого отнесены в том числе задачи Комитета по номинациям
2.8.6	Председатели комитетов регулярно информируют Совет директоров и его председателя о работе своих комитетов	1. В течение отчетного периода председатели комитетов регулярно отчитывались о работе комитетов перед Советом директоров	<input checked="" type="radio"/> соблюдается <input type="radio"/> частично соблюдается <input type="radio"/> не соблюдается	
2.9	Совет директоров обеспечивает проведение оценки качества работы Совета директоров, его комитетов и членов Совета директоров.			
2.9.1	Проведение оценки качества работы Совета директоров направлено на определение степени эффективности работы Совета директоров, комитетов и членов Совета директоров, соответствия их работы потребностям развития Общества, активизацию работы Совета директоров и выявление областей, в которых их деятельность может быть улучшена	1. Во внутренних документах Общества определены процедуры проведения оценки (самооценки) качества работы Совета директоров. 2. Оценка (самооценка) качества работы Совета директоров, проведенная в отчетном периоде, включала оценку работы комитетов, индивидуальную оценку каждого члена Совета директоров и Совета директоров в целом. 3. Результаты оценки (самооценки) качества работы Совета директоров, проведенной в течение отчетного периода, были рассмотрены на очном заседании Совета директоров	<input type="radio"/> соблюдается <input checked="" type="radio"/> частично соблюдается <input type="radio"/> не соблюдается	1. Соблюдается. 2. Соблюдается. 3. Частично соблюдается. Внутренним документом Общества — Положением о проведении оценки деятельности Совета директоров Общества, утвержденным решением Совета директоров Общества 06.03.2020 (протокол от 10.03.2020 № 490), — предусмотрено, что результаты оценки должны рассматриваться на очном заседании Совета директоров (если иная форма проведения заседания Совета директоров не определена Председателем Совета директоров) с предварительным рассмотрением Комитетом по кадрам и вознаграждениям Совета директоров. Результаты оценки деятельности Совета директоров Общества за 2022 год, проведенной в течение отчетного периода, были рассмотрены на заседании Совета директоров Общества 07.06.2023, проведенном по решению Председателя Совета директоров в форме заочного голосования (протокол от 07.06.2023 № 620). При проведении оценки эффективности работы Совета директоров в 2024 году Общество планирует рассмотреть результаты оценки на очном заседании Совета директоров Общества. Окончательное решение о форме проведения заседания принимается Председателем Совета директоров Общества
2.9.2	Оценка работы Совета директоров, комитетов и членов Совета директоров осуществляется на регулярной основе не реже одного раза в год. Для проведения независимой оценки качества работы Совета директоров не реже одного раза в три года привлекается внешняя организация (консультант)	1. Для проведения независимой оценки качества работы Совета директоров в течение трех последних отчетных периодов по меньшей мере один раз Обществом привлекалась внешняя организация (консультант)	<input checked="" type="radio"/> соблюдается <input type="radio"/> частично соблюдается <input type="radio"/> не соблюдается	
3.1	Корпоративный секретарь Общества обеспечивает эффективное текущее взаимодействие с акционерами, координацию действий Общества по защите прав и интересов акционеров, поддержку эффективной работы Совета директоров			
3.1.1	Корпоративный секретарь обладает знаниями, опытом и квалификацией, достаточными для исполнения возложенных на него обязанностей, безупречной репутацией и пользуется доверием акционеров	1. На сайте общества в сети Интернет и в годовом отчете представлена биографическая информация о корпоративном секретаре (включая сведения о возрасте, образовании, квалификации, опыте), а также сведения о должностях в органах управления иных юридических лиц, занимаемых корпоративным секретарем в течение не менее чем пяти последних лет.	<input checked="" type="radio"/> соблюдается <input type="radio"/> частично соблюдается <input type="radio"/> не соблюдается	

Принципы корпоративного управления	Критерии оценки соблюдения принципа корпоративного управления	Статус соответствия принципу корпоративного управления	Объяснения отклонения от критериев оценки соблюдения принципа корпоративного управления	Примечания
3.1.2 Корпоративный секретарь обладает достаточной независимостью от исполнительных органов Общества и имеет необходимые полномочия и ресурсы для выполнения поставленных перед ним задач	<ol style="list-style-type: none"> 1. В Обществе принят и раскрыт внутренний документ — Положение о корпоративном секретаре. 2. Совет директоров утверждает кандидатуру на должность корпоративного секретаря и прекращает его полномочия, рассматривает вопрос о выплате ему дополнительного вознаграждения. 3. Во внутренних документах Общества закреплено право корпоративного секретаря запрашивать, получать документы Общества и информацию у органов управления, структурных подразделений и должностных лиц Общества 	<input checked="" type="radio"/> соблюдается <input type="radio"/> частично соблюдается <input type="radio"/> не соблюдается		
4.1 Уровень выплачиваемого Обществом вознаграждения достаточен для привлечения, мотивации и удержания лиц, обладающих необходимой для Общества компетенцией и квалификацией. Выплата вознаграждения членам Совета директоров, исполнительным органам и иным ключевым руководящим работникам Общества осуществляется в соответствии с принятой в Обществе политикой по вознаграждению				
4.1.1 Уровень вознаграждения, предоставляемого обществом членам Совета директоров, исполнительным органам и иным ключевым руководящим работникам, создает достаточную мотивацию для их эффективной работы, позволяя Обществу привлекать и удерживать компетентных и квалифицированных специалистов. При этом Общество избегает большего, чем это необходимо, уровня вознаграждения, а также неоправданно большого разрыва между уровнями вознаграждения указанных лиц и работников Общества	<ol style="list-style-type: none"> 1. Вознаграждение членов Совета директоров, исполнительных органов и иных ключевых руководящих работников Общества определено с учетом результатов сравнительного анализа уровня вознаграждения в сопоставимых компаниях 	<input type="radio"/> соблюдается <input checked="" type="radio"/> частично соблюдается <input type="radio"/> не соблюдается	<ol style="list-style-type: none"> 1. Частично соблюдается. <p>Порядок определения размера вознаграждений и компенсаций членам Совета директоров Общества установлен Положением о выплате членам Совета директоров Общества вознаграждений и компенсаций (далее — Положение), утвержденным внеочередным Общим собранием акционеров Общества 14.09.2022 (протокол от 15.09.2022 № 27).</p> <p>Предусмотренный Положением порядок определения размера вознаграждения членов Совета директоров Общества установлен с учетом рекомендаций Минэнерго России. Расчет вознаграждения, подлежащего выплате члену Совета директоров Общества, производится по представленной в Положении формуле. Общий размер вознаграждения члена Совета директоров Общества (с учетом дополнительного вознаграждения) не может превышать 900 тыс. руб.</p> <p>В случае издания федеральными органами исполнительной власти новых рекомендаций Общество пересмотрит порядок определения размера вознаграждений и компенсаций членам Совета директоров Общества с учетом таких рекомендаций.</p> <p>Учитывая уникальный характер и масштаб деятельности Общества, проведение сравнительного анализа уровня вознаграждения исполнительных органов и иных ключевых руководящих работников Общества в настоящее время не представляется возможным.</p> <p>Общество рассмотрит возможность полного соблюдения данной рекомендации в случае изменения вышеуказанной специфики (обстоятельств)</p>	
4.1.2 Политика Общества по вознаграждению разработана Комитетом по вознаграждениям и утверждена Советом директоров Общества. Совет директоров при поддержке Комитета по вознаграждениям обеспечивает контроль за внедрением и реализацией в Обществе политики по вознаграждению, а при необходимости — пересматривает и вносит в нее коррективы	<ol style="list-style-type: none"> 1. В течение отчетного периода Комитет по вознаграждениям рассмотрел политику (политики) по вознаграждениям (или) практику ее (их) внедрения, осуществил оценку их эффективности и прозрачности и при необходимости представил соответствующие рекомендации Совету директоров по пересмотру указанной политики (политик) 	<input checked="" type="radio"/> соблюдается <input type="radio"/> частично соблюдается <input type="radio"/> не соблюдается		
4.1.3 Политика Общества по вознаграждению содержит прозрачные механизмы определения размера вознаграждения членов Совета директоров, исполнительных органов и иных ключевых руководящих работников Общества, а также регламентирует все виды выплат, льгот и привилегий, предоставляемых указанным лицам	<ol style="list-style-type: none"> 1. Политика (политики) Общества по вознаграждению содержит (содержат) прозрачные механизмы определения размера вознаграждения членов Совета директоров, исполнительных органов и иных ключевых руководящих работников Общества, а также регламентирует (регламентируют) все виды выплат, льгот и привилегий, предоставляемых указанным лицам 	<input checked="" type="radio"/> соблюдается <input type="radio"/> частично соблюдается <input type="radio"/> не соблюдается		
4.1.4 Общество определяет политику возмещения расходов (компенсаций), конкретизирующую перечень расходов, подлежащих возмещению, и уровень обслуживания, на который могут претендовать члены Совета директоров, исполнительные органы и иные ключевые руководящие работники Общества. Такая политика может быть составной частью политики Общества по вознаграждению	<ol style="list-style-type: none"> 1. В политике (политиках) по вознаграждению или в иных внутренних документах Общества установлены правила возмещения расходов членов Совета директоров, исполнительных органов и иных ключевых руководящих работников Общества 	<input checked="" type="radio"/> соблюдается <input type="radio"/> частично соблюдается <input type="radio"/> не соблюдается		

Принципы корпоративного управления	Критерии оценки соблюдения принципа корпоративного управления	Статус соответствия принципу корпоративного управления	Объяснения отклонения от критериев оценки соблюдения принципа корпоративного управления	Примечания
4.2 Система вознаграждения членов Совета директоров обеспечивает сближение финансовых интересов директоров с долгосрочными финансовыми интересами акционеров				
4.2.1 Общество выплачивает фиксированное годовое вознаграждение членам Совета директоров. Общество не выплачивает вознаграждение за участие в отдельных заседаниях Совета или комитетов Совета директоров. Общество не применяет формы краткосрочной мотивации и дополнительного материального стимулирования в отношении членов Совета директоров	1. В отчетном периоде Общество выплачивало вознаграждение членам Совета директоров в соответствии с принятой в Обществе политикой по вознаграждению. 2. В отчетном периоде Обществом в отношении членов Совета директоров не применялись формы краткосрочной мотивации, дополнительного материального стимулирования, выплата которого зависит от результатов (показателей) деятельности Общества. Выплата вознаграждения за участие в отдельных заседаниях Совета директоров или комитетов Совета директоров не осуществлялась	<input checked="" type="radio"/> соблюдается <input type="radio"/> частично соблюдается <input type="radio"/> не соблюдается		
4.2.2 Долгосрочное владение акциями Общества в наибольшей степени способствует сближению финансовых интересов членов Совета директоров с долгосрочными интересами акционеров. При этом Общество не обуславливает права реализации акций достижением определенных показателей деятельности, а члены Совета директоров не участвуют в опционных программах	1. Если внутренний документ (документы) — политика (политики) по вознаграждению Общества — предусматривает (предусматривают) предоставление акций Общества членам Совета директоров, должны быть предусмотрены и раскрыты четкие правила владения акциями членами Совета директоров, нацеленные на стимулирование долгосрочного владения такими акциями	<input type="radio"/> соблюдается <input type="radio"/> частично соблюдается <input type="radio"/> не соблюдается	Оценка соответствия критерию в настоящем пункте не может быть дана, так как внутренний документ — Положение о выплате членам Совета директоров Общества вознаграждений и компенсаций — не предусматривает предоставление акций Общества членам Совета директоров	
4.2.3 В Обществе не предусмотрены какие-либо дополнительные выплаты или компенсации в случае досрочного прекращения полномочий членов Совета директоров в связи с переходом контроля над Обществом или иными обстоятельствами	1. В Обществе не предусмотрены какие-либо дополнительные выплаты или компенсации в случае досрочного прекращения полномочий членов Совета директоров в связи с переходом контроля над Обществом или иными обстоятельствами	<input checked="" type="radio"/> соблюдается <input type="radio"/> частично соблюдается <input type="radio"/> не соблюдается		
4.3 Система вознаграждения членов исполнительных органов и иных ключевых руководящих работников Общества предусматривает зависимость вознаграждения от результата работы Общества и их личного вклада в достижение этого результата				
4.3.1 Вознаграждение членов исполнительных органов и иных ключевых руководящих работников Общества определяется таким образом, чтобы обеспечивать разумное и обоснованное соотношение фиксированной части вознаграждения и переменной части вознаграждения, зависящей от результатов работы Общества и личного (индивидуального) вклада работника в конечный результат	1. В течение отчетного периода одобренные Советом директоров годовые показатели эффективности использовались при определении размера переменного вознаграждения членов исполнительных органов и иных ключевых руководящих работников Общества. 2. В ходе последней проведенной оценки системы вознаграждения членов исполнительных органов и иных ключевых руководящих работников Общества Совет директоров (Комитет по вознаграждениям) удостоверился в том, что в Обществе применяется эффективное соотношение фиксированной части вознаграждения и переменной части вознаграждения. 3. При определении размера выплачиваемого вознаграждения членам исполнительных органов и иным ключевым руководящим работникам Общества учитываются риски, которые несет Общество, с тем чтобы избежать создания стимулов к принятию чрезмерно рискованных управленческих решений	<input checked="" type="radio"/> соблюдается <input type="radio"/> частично соблюдается <input type="radio"/> не соблюдается		Система вознаграждения высших менеджеров Общества определяется в соответствии с Постановлением Правительства РФ от 13.02.2023 № 209 «Об условиях оплаты труда руководителей, их заместителей, главных бухгалтеров и членов коллегиальных исполнительных органов государственных корпораций, государственных компаний, хозяйственных обществ, акции в уставном капитале которых находятся в собственности Российской Федерации» (далее — Постановление Правительства РФ от 13.02.2023 № 209) и основана на достижении результатов утвержденных ключевых показателей эффективности деятельности Общества (КПЭ) и функциональных ключевых показателей эффективности (ФКПЭ). Результаты достижения целевых показателей рассматриваются Советом директоров Общества, и только после принятия Советом директоров Общества решения об утверждении соответствующего отчета допускается выплата вознаграждения в размере согласно достигнутым результатам. Таким образом, исключается вероятность неправомерного получения вознаграждения
4.3.2 Общество внедрило программу долгосрочной мотивации членов исполнительных органов и иных ключевых руководящих работников Общества с использованием акций Общества (опционов или других производных финансовых инструментов, базисным активом по которым являются акции Общества)	1. В случае если Общество внедрило программу долгосрочной мотивации для членов исполнительных органов и иных ключевых руководящих работников Общества с использованием акций Общества (финансовых инструментов, основанных на акциях Общества), программа предусматривает, что право реализации таких акций и иных финансовых инструментов наступает не ранее чем через три года с момента их предоставления. При этом право их реализации обусловлено достижением определенных показателей деятельности Общества	<input type="radio"/> соблюдается <input type="radio"/> частично соблюдается <input type="radio"/> не соблюдается	1. Оценка соответствия критерию в настоящем пункте не может быть дана, так как в Обществе отсутствует программа долгосрочной мотивации для членов исполнительных органов и иных ключевых руководящих работников с использованием акций Общества (финансовых инструментов, основанных на акциях Общества). В связи с утверждением Постановлением Правительства РФ от 13.02.2023 № 209 Положения об условиях оплаты труда руководителей, их заместителей, главных бухгалтеров и членов коллегиальных исполнительных органов государственных корпораций, государственных компаний, хозяйственных обществ, акции в уставном капитале которых находятся в собственности Российской Федерации, и директив Правительства РФ по КПЭ необходимо отметить невозможность внедрения в Обществе программы долгосрочной мотивации для членов исполнительных органов и иных ключевых руководящих работников с использованием акций Общества (финансовых инструментов, основанных на акциях Общества) в связи с тем, что указанным Положением фиксируется максимальная сумма вознаграждения для руководящего состава акционерных обществ, акции в уставном капитале которых находятся в собственности Российской Федерации	
4.3.3 Сумма компенсации («золотой парашют»), выплачиваемая Обществом в случае досрочного прекращения полномочий членам исполнительных органов или ключевых руководящих работников по инициативе Общества и при отсутствии с их стороны недобросовестных действий, не превышает двукратного размера фиксированной части годового вознаграждения	1. Сумма компенсации («золотой парашют»), выплачиваемая Обществом в случае досрочного прекращения полномочий членам исполнительных органов или ключевым руководящим работникам по инициативе Общества и при отсутствии с их стороны недобросовестных действий, в отчетном периоде не превышала двукратного размера фиксированной части годового вознаграждения	<input checked="" type="radio"/> соблюдается <input type="radio"/> частично соблюдается <input type="radio"/> не соблюдается		

Принципы корпоративного управления	Критерии оценки соблюдения принципа корпоративного управления	Статус соответствия принципу корпоративного управления	Объяснения отклонения от критериев оценки соблюдения принципа корпоративного управления	Примечания
5.1	В Обществе создана эффективно функционирующая система управления рисками и внутреннего контроля, направленная на обеспечение разумной уверенности в достижении поставленных перед Обществом целей			
5.1.1	Советом директоров Общества определены принципы и подходы к организации системы управления рисками и внутреннего контроля в Обществе	<input checked="" type="radio"/> соблюдается <input type="radio"/> частично соблюдается <input type="radio"/> не соблюдается		
5.1.2	Исполнительные органы Общества обеспечивают создание и поддержание функционирования эффективной системы управления рисками и внутреннего контроля в Обществе	<input checked="" type="radio"/> соблюдается <input type="radio"/> частично соблюдается <input type="radio"/> не соблюдается		
5.1.3	Система управления рисками и внутреннего контроля в Обществе обеспечивает объективное, справедливое и ясное представление о текущем состоянии и перспективах Общества, целостность и прозрачность отчетности Общества, разумность и приемлемость принимаемых Обществом рисков	<input checked="" type="radio"/> соблюдается <input type="radio"/> частично соблюдается <input type="radio"/> не соблюдается		
5.1.4	Совет директоров Общества предпринимает необходимые меры для того, чтобы убедиться, что действующая в Обществе система управления рисками и внутреннего контроля соответствует определенным Советом директоров принципам и подходам к ее организации и эффективно функционирует	<input checked="" type="radio"/> соблюдается <input type="radio"/> частично соблюдается <input type="radio"/> не соблюдается		
5.2	Для систематической независимой оценки надежности и эффективности системы управления рисками и внутреннего контроля, и практики корпоративного управления Общество организывает проведение внутреннего аудита			
5.2.1	Для проведения внутреннего аудита в Обществе создано отдельное структурное подразделение или привлечена независимая внешняя организация. Функциональная и административная подотчетность подразделения внутреннего аудита разграничены. Функционально подразделение внутреннего аудита подчиняется Совету директоров	<input checked="" type="radio"/> соблюдается <input type="radio"/> частично соблюдается <input type="radio"/> не соблюдается		
5.2.2	Подразделение внутреннего аудита проводит оценку надежности и эффективности системы управления рисками и внутреннего контроля, а также оценку корпоративного управления, применяет общепринятые стандарты деятельности в области внутреннего аудита	<input checked="" type="radio"/> соблюдается <input type="radio"/> частично соблюдается <input type="radio"/> не соблюдается		
6.1	Общество и его деятельность являются прозрачными для акционеров, инвесторов и иных заинтересованных лиц			
6.1.1	В Обществе разработана и внедрена информационная политика, обеспечивающая эффективное информационное взаимодействие Общества, акционеров, инвесторов и иных заинтересованных лиц	<input checked="" type="radio"/> соблюдается <input type="radio"/> частично соблюдается <input type="radio"/> не соблюдается		
6.1.2	Общество раскрывает информацию о системе и практике корпоративного управления, включая подробную информацию о соблюдении принципов и рекомендаций Кодекса	<input type="radio"/> соблюдается <input checked="" type="radio"/> частично соблюдается <input type="radio"/> не соблюдается	1. Соблюдается. 2. Частично соблюдается. В соответствии с Постановлением Правительства РФ от 04.07.2023 № 1102 «Об особенностях раскрытия и (или) предоставления информации, подлежащей раскрытию и (или) предоставлению в соответствии с требованиями Федерального закона «Об акционерных обществах» и Федерального закона «О рынке ценных бумаг» (далее — Постановление № 1102) в целях минимизации рисков негативного эффекта от недружественных действий иностранных государств и организаций Обществом приняты решения не раскрывать информацию о составе комитетов Совета директоров Общества. Общество вернется к практике полного раскрытия информации в случае прекращения существования соответствующих рисков. 3. Соблюдается	

Принципы корпоративного управления	Критерии оценки соблюдения принципа корпоративного управления	Статус соответствия принципу корпоративного управления	Объяснения отклонения от критериев оценки соблюдения принципа корпоративного управления	Примечания
6.2	Общество своевременно раскрывает полную, актуальную и достоверную информацию об Обществе для обеспечения возможности принятия обоснованных решений акционерами Общества и инвесторами			
6.2.1	Общество раскрывает информацию в соответствии с принципами регулярности, последовательности и оперативности, а также доступности, достоверности, полноты и сравнимости раскрываемых данных	<input checked="" type="radio"/> соблюдается <input type="radio"/> частично соблюдается <input type="radio"/> не соблюдается		
6.2.2	Общество избегает формального подхода при раскрытии информации и раскрывает существенную информацию о своей деятельности, даже если раскрытие такой информации не предусмотрено законодательством	<input type="radio"/> соблюдается <input checked="" type="radio"/> частично соблюдается <input type="radio"/> не соблюдается	1. Соблюдается. 2. Соблюдается. 3. Не соблюдается. В соответствии с Постановлением № 1102 в целях минимизации рисков негативного эффекта от недружественных действий иностранных государств и организаций Обществом принято решение не раскрывать информацию о подконтрольных организациях, имеющих для него существенное значение. Общество вернется к практике полного раскрытия информации в случае прекращения существования соответствующих рисков. 4. Соблюдается	
6.2.3	Годовой отчет, являясь одним из наиболее важных инструментов информационного взаимодействия с акционерами и другими заинтересованными сторонами, содержит информацию, позволяющую оценить итоги деятельности Общества за год	<input checked="" type="radio"/> соблюдается <input type="radio"/> частично соблюдается <input type="radio"/> не соблюдается		
6.3	Общество предоставляет информацию и документы по запросам акционеров в соответствии с принципами равнодоступности и необременительности			
6.3.1	Реализация акционерами права на доступ к документам и информации Общества не сопряжена с неоправданными сложностями	<input checked="" type="radio"/> соблюдается <input type="radio"/> частично соблюдается <input type="radio"/> не соблюдается		
6.3.2	При предоставлении Обществом информации акционерам обеспечивается разумный баланс между интересами конкретных акционеров и интересами самого Общества, заинтересованного в сохранении конфиденциальности важной коммерческой информации, которая может оказать существенное влияние на его конкурентоспособность	<input checked="" type="radio"/> соблюдается <input type="radio"/> частично соблюдается <input type="radio"/> не соблюдается		

Принципы корпоративного управления	Критерии оценки соблюдения принципа корпоративного управления	Статус соответствия принципу корпоративного управления	Объяснения отклонения от критериев оценки соблюдения принципа корпоративного управления	Примечания
7.1	Действия, которые в значительной степени влияют или могут повлиять на структуру акционерного капитала и финансовое состояние Общества и, соответственно, на положение акционеров (существенные корпоративные действия), осуществляются на справедливых условиях, обеспечивающих соблюдение прав и интересов акционеров, а также иных заинтересованных сторон			
7.1.1	Существенными корпоративными действиями признаются реорганизация Общества, приобретение 30 и более процентов голосующих акций Общества (поглощение), совершение Обществом существенных сделок, увеличение или уменьшение уставного капитала Общества, осуществление листинга и делистинга акций Общества, а также иные действия, которые могут привести к существенному изменению прав акционеров или нарушению их интересов. Уставом Общества определен перечень (критерии) сделок или иных действий, являющихся существенными корпоративными действиями, и такие действия отнесены к компетенции Совета директоров Общества	<input type="radio"/> соблюдается <input checked="" type="radio"/> частично соблюдается <input type="radio"/> не соблюдается	<p>1. Частично соблюдается.</p> <p>Уставом Общества не определено само понятие существенных корпоративных действий.</p> <p>Вместе с тем принятие решений по вопросам, относящимся к существенным действиям, указанным в рекомендации 303 Кодекса корпоративного управления Банка России (например, реорганизации Общества, увеличения/уменьшения уставного капитала Общества, принятия решений об участии Общества в других организациях, принятия решения об обращении с заявлением о делистинге акций Общества и (или) эмиссионных ценных бумаг Общества, конвертируемых в его акции, принятия решений о согласии на совершение или о последующем одобрении крупных сделок, одобрения иных сделок Общества и подконтрольных ему лиц), в соответствии с действующим законодательством и Уставом Общества отнесено к компетенции Совета директоров или Общего собрания акционеров. При вынесении на собрание акционеров любых вопросов, в том числе по существенным корпоративным действиям, Совет директоров предоставляет акционерам соответствующие рекомендации</p>	
7.1.2	Совет директоров играет ключевую роль в принятии решений или выработке рекомендаций в отношении существенных корпоративных действий, Совет директоров опирается на позицию независимых директоров Общества	<input checked="" type="radio"/> соблюдается <input type="radio"/> частично соблюдается <input type="radio"/> не соблюдается		
7.1.3	При совершении существенных корпоративных действий, затрагивающих права и законные интересы акционеров, обеспечиваются равные условия для всех акционеров Общества, а при недостаточности предусмотренных законодательством механизмов, направленных на защиту прав акционеров, — дополнительные меры, защищающие права и законные интересы акционеров Общества. При этом Общество руководствуется не только соблюдением формальных требований законодательства, но и принципами корпоративного управления, изложенными в Кодексе	<input checked="" type="radio"/> соблюдается <input type="radio"/> частично соблюдается <input type="radio"/> не соблюдается		
7.2	Общество обеспечивает такой порядок совершения существенных корпоративных действий, который позволяет акционерам своевременно получать полную информацию о таких действиях, обеспечивает им возможность влиять на совершение таких действий и гарантирует соблюдение и адекватный уровень защиты их прав при совершении таких действий			
7.2.1	Информация о совершении существенных корпоративных действий раскрывается с объяснением причин, условий и последствий совершения таких действий	<input checked="" type="radio"/> соблюдается <input type="radio"/> частично соблюдается <input type="radio"/> не соблюдается		

Принципы корпоративного управления	Критерии оценки соблюдения принципа корпоративного управления	Статус соответствия принципу корпоративного управления	Объяснения отклонения от критериев оценки соблюдения принципа корпоративного управления	Примечания
7.2.2 Правила и процедуры, связанные с осуществлением Обществом существенных корпоративных действий, закреплены во внутренних документах Общества	<ol style="list-style-type: none"> Во внутренних документах Общества определены случаи и порядок привлечения оценщика для определения стоимости имущества, отчуждаемого или приобретаемого по крупной сделке или сделке с заинтересованностью. Внутренние документы Общества предусматривают процедуру привлечения оценщика для оценки стоимости приобретения и выкупа акций Общества. При отсутствии формальной заинтересованности члена Совета директоров, единоличного исполнительного органа, члена коллегиального исполнительного органа Общества или лица, являющегося контролирующим лицом Общества, либо лица, имеющего право давать Обществу обязательные для него указания, в сделках Общества, но при наличии конфликта интересов или иной их фактической заинтересованности, внутренними документами Общества предусмотрено, что такие лица не принимают участия в голосовании по вопросу одобрения такой сделки 	<ul style="list-style-type: none"> <input type="radio"/> соблюдается <input checked="" type="radio"/> частично соблюдается <input type="radio"/> не соблюдается 	<p>1. Частично соблюдается.</p> <p>Во внутренних документах Общества не определены случаи и порядок привлечения оценщика для определения стоимости имущества, отчуждаемого или приобретаемого по крупной сделке или сделке с заинтересованностью.</p> <p>Вместе с тем в соответствии с подп. 11 п. 15.1 Устава Общества к компетенции Совета директоров отнесены вопросы определения цены (денежной оценки) имущества, цены размещения или порядка ее определения и цены выкупа эмиссионных ценных бумаг в случаях, предусмотренных Федеральным законом «Об акционерных обществах», а также при решении вопросов, указанных в подп. 21, 28 п. 15.1 ст. 15 настоящего Устава (принятие решений об участии Общества в других организациях и предварительное одобрение решений о совершении Обществом сделок с указанными в Уставе параметрами).</p> <p>С учетом изложенного невыполнение данной рекомендации не влечет за собой дополнительных рисков для Общества и его заинтересованных сторон.</p> <p>2. Соблюдается.</p> <p>3. Не соблюдается.</p> <p>Внутренние документы Общества не предусматривают, что при отсутствии формальной заинтересованности члена Совета директоров, единоличного исполнительного органа, члена коллегиального исполнительного органа Общества или лица, являющегося контролирующим лицом Общества, либо лица, имеющего право давать Обществу обязательные для него указания, в сделках Общества, но при наличии конфликта интересов или иной их фактической заинтересованности такие лица не принимают участия в голосовании по вопросу одобрения такой сделки.</p> <p>Учитывая особенности деятельности холдинговой структуры, между компаниями Группы «Россети» заключается большое количество сделок, в совершении которых имеется заинтересованность.</p> <p>По мнению Общества, установленные Федеральным законом «Об акционерных обществах» критерии формальной заинтересованности и, соответственно, связанные с ними случаи неучастия в голосовании по вопросу одобрения сделок достаточны для обеспечения оптимальной защиты прав и интересов акционеров и инвесторов. Закрепление во внутренних документах случаев, когда члены Совета директоров Общества и иные лица не принимают участия в голосовании по вопросу одобрения сделки при отсутствии формальной заинтересованности, но при наличии конфликта интересов или иной их фактической заинтересованности, могло бы затруднить деятельность Общества в связи с увеличением количества сделок, в совершении которых имеется заинтересованность</p>	

Приложение 3. Отчет о заключенных ПАО «Россети» в 2023 году сделках, в совершении которых имеется заинтересованность¹

Приложение 4. Отчет о существенных сделках ПАО «Россети» и подконтрольных ему лиц¹

¹ Информация не раскрывается в соответствии с правом, предоставленным Постановлением Правительства РФ от 04.07.2023 № 1102 «Об особенностях раскрытия и (или) предоставления информации, подлежащей раскрытию и (или) предоставлению в соответствии с требованиями Федерального закона «Об акционерных обществах» и Федерального закона «О рынке ценных бумаг».

¹ Информация не раскрывается в соответствии с правом, предоставленным Постановлением Правительства РФ от 04.07.2023 № 1102 «Об особенностях раскрытия и (или) предоставления информации, подлежащей раскрытию и (или) предоставлению в соответствии с требованиями Федерального закона «Об акционерных обществах» и Федерального закона «О рынке ценных бумаг».

Приложение 5. Сведения о фактическом исполнении ПАО «Россети»¹ поручений Президента Российской Федерации и Правительства Российской Федерации в 2023 году

№	Поручение	Регистрационные данные	Краткое содержание входящего документа	Сведения об исполнении ПАО «Россети» соответствующих поручений и распоряжений
1	2	3	4	5
1. Отчуждение непрофильных активов				
1.1.	Указ Президента РФ	От 07.05.2012 № 596 (абзац 4 подп. «в» п. 2)	О реализации программ отчуждения непрофильных активов	<p>В Компании с 2012 года осуществляются мероприятия по выявлению и распоряжению непрофильными активами. Советом директоров ОАО «ФСК ЕЭС» (выписка из протокола заседания Совета директоров ОАО «ФСК ЕЭС» от 16.11.2012 № 178) была утверждена Программа управления непрофильными активами ОАО «ФСК ЕЭС» (далее — Программа управления НА), а решением Совета директоров ПАО «ФСК ЕЭС» (выписка из протокола заседания Совета директоров ПАО «ФСК ЕЭС» от 14.03.2016 № 311) Программа управления НА утверждена в новой редакции.</p> <p>На основании директив Правительства РФ от 07.07.2016 № 4863п-П13, а также в соответствии с Методическими указаниями по выявлению и отчуждению непрофильных активов, разработанными Минэкономразвития России совместно с Росимуществом, ПАО «ФСК ЕЭС» разработана (актуализирована) Программа отчуждения непрофильных активов ПАО «ФСК ЕЭС» и ДО ПАО «ФСК ЕЭС» (далее — Программа отчуждения НА), утвержденная решением Совета директоров ПАО «ФСК ЕЭС» (выписка из протокола заседания Совета директоров ПАО «ФСК ЕЭС» от 28.12.2016 № 350/12).</p> <p>На основании директив Правительства РФ от 18.09.2017 № 6604п-П13 решением Совета директоров ПАО «ФСК ЕЭС» от 22.05.2018 (выписка из протокола заседания Совета директоров ПАО «ФСК ЕЭС» от 25.05.2018 № 404/1) утверждены новые редакции внутренних документов ПАО «ФСК ЕЭС», регламентирующих порядок выявления и реализации непрофильных активов ПАО «ФСК ЕЭС»:</p> <ul style="list-style-type: none"> Программа отчуждения непрофильных активов ПАО «ФСК ЕЭС» и ДО ПАО «ФСК ЕЭС» (далее — Программа отчуждения НПА 2018); Порядок организации продажи непрофильных активов ПАО «ФСК ЕЭС» и ДО ПАО «ФСК ЕЭС». <p>В целях повышения эффективности деятельности по реализации непрофильных активов в развитие Программы отчуждения НПА 2018 в Обществе были выпущены следующие организационно-распорядительные документы:</p> <ul style="list-style-type: none"> приказ от 05.10.2018 № 377 «Об утверждении Порядка безвозмездной передачи (дарения) непрофильных активов ПАО «ФСК ЕЭС» в собственность публично-правовых образований»; распоряжение от 15.11.2018 № 555р «Об утверждении методических рекомендаций», регламентирующее порядок заполнения формы реестра непрофильных активов;

¹ Прежнее наименование до 12.10.2022 — ПАО «ФСК ЕЭС».

№	Поручение	Регистрационные данные	Краткое содержание входящего документа	Сведения об исполнении ПАО «Россети» соответствующих поручений и распоряжений
				<ul style="list-style-type: none"> приказ от 02.10.2019 № 348 «Об определении ответственных за реализацию Программы отчуждения непрофильных активов ПАО «ФСК ЕЭС» и ДО ПАО «ФСК ЕЭС»; приказ от 11.11.2019 № 399 «Об утверждении Порядка выявления непрофильных активов ПАО «ФСК ЕЭС» и подготовки обосновывающих материалов в целях формирования и актуализации Реестра непрофильных активов ПАО «ФСК ЕЭС». <p>В соответствии с положениями Программы отчуждения НПА 2018 Совет директоров ПАО «ФСК ЕЭС»:</p> <ul style="list-style-type: none"> не реже одного раза в год утверждает актуализированный реестр непрофильных активов ПАО «ФСК ЕЭС»; рассматривает ежеквартальные отчеты о ходе и результатах реализации мероприятий по Программе отчуждения НПА 2018. <p>В 2020 году решениями Совета директоров ПАО «ФСК ЕЭС»:</p> <ul style="list-style-type: none"> утвержден актуализированный реестр непрофильных активов ПАО «ФСК ЕЭС» (выписка из протокола заседания Совета директоров ПАО «ФСК ЕЭС» от 10.03.2020 № 490/5); внесены изменения в Программу отчуждения НПА (выписка из протокола заседания Совета директоров ПАО «ФСК ЕЭС» от 11.12.2020 № 522/3). <p>Решением Совета директоров ПАО «ФСК ЕЭС» от 12.10.2021 (протокол от 12.10.2021 № 555) утверждена Программа отчуждения непрофильных активов ПАО «ФСК ЕЭС» и ДО ПАО «ФСК ЕЭС» в новой редакции (далее — Программа отчуждения НПА 2021), а также Реестр непрофильных активов ПАО «ФСК ЕЭС» по состоянию на 30.06.2021.</p> <p>В соответствии с положениями Программы отчуждения НПА 2021 Совет директоров ПАО «ФСК ЕЭС»:</p> <ul style="list-style-type: none"> утверждает Реестр НПА и план мероприятий по реализации непрофильных активов Общества (далее — план) либо вносит изменения в утвержденный Реестр НПА и план не реже одного раза в год; рассматривает ежегодный отчет о ходе исполнения Реестра непрофильных активов ПАО «ФСК ЕЭС». <p>В связи с утратой актуальности приказа ПАО «ФСК ЕЭС» от 02.10.2019 № 348 в 2021 году выпущен приказ ПАО «ФСК ЕЭС» и ПАО «Россети» от 15.11.2021 № 335/525 «Об определении ответственных за реализацию Программы отчуждения непрофильных активов ПАО «ФСК ЕЭС» и ДО ПАО «ФСК ЕЭС».</p> <p>Решением Совета директоров Общества от 16.05.2022 (протокол от 17.05.2022 № 574) утвержден Реестр непрофильных активов Общества по состоянию на 31.12.2021.</p> <p>В целях повышения эффективности деятельности по реализации непрофильных активов в развитие Программы отчуждения НПА 2021 в Обществе выпущены следующие организационно-распорядительные документы:</p> <ul style="list-style-type: none"> приказ от 03.02.2022 № 42/64 «Об утверждении Порядка выявления непрофильных активов ПАО «ФСК ЕЭС» и подготовки обосновывающих материалов в целях формирования и актуализации Реестра непрофильных активов ПАО «ФСК ЕЭС»; приказ от 03.03.2022 № 68/107 «Об утверждении Порядка безвозмездной передачи (дарения) непрофильных активов ПАО «ФСК ЕЭС» в собственность публично-правовых образований»; приказ от 24.06.2022 № 193/293 «Об утверждении Положения о возмездном отчуждении непрофильных активов ПАО «ФСК ЕЭС» в собственность третьих лиц». <p>В связи с утратой актуальности отменено действие следующих организационно-распорядительных документов:</p> <ul style="list-style-type: none"> приказ от 05.10.2018 № 377 «Об утверждении Порядка безвозмездной передачи (дарения) непрофильных активов ПАО «ФСК ЕЭС» в собственность публично-правовых образований»; приказ от 11.11.2019 № 399 «Об утверждении Порядка выявления непрофильных активов ПАО «ФСК ЕЭС» и подготовки обосновывающих материалов в целях формирования и актуализации Реестра непрофильных активов ПАО «ФСК ЕЭС». <p>Решением Совета директоров ПАО «Россети» (прежнее наименование до 12.10.2022 — ПАО «ФСК ЕЭС») от 13.12.2022 (протокол от 15.12.2022 № 601) внесены изменения в Программу отчуждения НПА 2021.</p>

№	Поручение	Регистрационные данные	Краткое содержание входящего документа	Сведения об исполнении ПАО «Россети» соответствующих поручений и распоряжений
				<p>Распоряжением Правительства РФ от 19.04.2023 № 985-р утверждены изменения, которые вносятся в распоряжение Правительства РФ от 10.05.2017 № 894-р, в том числе новая редакция методических рекомендаций по выявлению и отчуждению непрофильных активов.</p> <p>Решением Совета директоров ПАО «Россети» от 11.09.2023 (протокол от 13.09.2023 № 629) утверждена Программа отчуждения непрофильных активов ПАО «Россети» и ДО ПАО «Россети» в новой редакции (далее — Программа отчуждения НПА 2023), разработанная во исполнение распоряжения Правительства РФ от 10.05.2017 № 894-р (в редакции распоряжения Правительства РФ от 19.04.2023 № 985-р) «Об утверждении Методических рекомендаций по выявлению и отчуждению непрофильных активов», а также утвержден перечень ДО ПАО «Россети», на которые распространяется Программа отчуждения НПА 2023, и внесены изменения в Реестр непрофильных активов ПАО «Россети» и план мероприятий по реализации непрофильных активов ПАО «Россети», утвержденные решением Совета директоров ПАО «Россети» от 29.06.2023 (протокол от 29.06.2023 № 623). Кроме того, вышеуказанным решением Совета директоров ПАО «Россети» признано утратившим силу решение Совета директоров Общества об утверждении Порядка организации продажи непрофильных активов Общества (п. 1.2 протокола заседания Совета директоров Общества от 25.05.2018 № 404) в связи с включением соответствующих положений в Программу отчуждения НПА 2023.</p> <p>Во исполнение положений Программы отчуждения НПА 2023 инициировано утверждение советами директоров ДО ПАО «Россети» Программ отчуждения непрофильных активов ДО ПАО «Россети».</p> <p>Решением Совета директоров ПАО «Россети» от 28.12.2023 (протокол от 28.12.2023 № 640) внесено изменение в решение Совета директоров ПАО «Россети» от 11.09.2023 (выписка от 13.09.2023 № 629) в части актуализации перечня ДО ПАО «Россети», на которые распространяется Программа отчуждения НПА 2023.</p> <p>В целях повышения эффективности деятельности по отчуждению непрофильных активов выпущены организационно-распорядительные документы ПАО «Россети» актуализированные в соответствии с Программой отчуждения НПА 2023, а именно:</p> <ul style="list-style-type: none"> распоряжение ПАО «Россети» от 16.10.2023 № 595р «Об утверждении методических рекомендаций»; распоряжение ПАО «Россети» от 16.10.2023 № 596р «О создании комиссии по выявлению и распоряжению непрофильными активами ПАО «Россети»; приказ от 01.11.2023 № 483 «Об утверждении Порядка выявления непрофильных активов ПАО «Россети» и подготовки обосновывающих материалов в целях формирования и актуализации Реестра непрофильных активов ПАО «Россети»; приказ от 22.11.2023 № 513 «Об определении ответственных за реализацию Программы отчуждения непрофильных активов ПАО «Россети» и ДО ПАО «Россети»; приказ от 19.12.2023 № 594 «Об утверждении Порядка безвозмездной передачи (дарения) непрофильных активов ПАО «Россети» в собственность публично-правовых образований». <p>В связи с утратой актуальности отменено действие следующих организационно-распорядительных документов ПАО «Россети»:</p> <ul style="list-style-type: none"> распоряжения от 15.11.2018 № 555р «Об утверждении методических рекомендаций» и от 03.06.2022 № 236р «О внесении изменений в распоряжение ПАО «ФСК ЕЭС» от 15.11.2018 № 555р»; распоряжения от 19.04.2022 № 163р «О создании комиссии по выявлению и распоряжению непрофильными активами ПАО «Россети», от 24.01.2023 № 23р и от 09.08.2023 № 393р «О внесении изменений в распоряжение ПАО «ФСК ЕЭС» от 19.04.2022 № 163р»; приказ от 03.02.2022 № 42/64 «Об утверждении Порядка выявления непрофильных активов ПАО «ФСК ЕЭС» и подготовки обосновывающих материалов в целях формирования и актуализации Реестра непрофильных активов ПАО «ФСК ЕЭС»; приказ от 15.11.2021 № 335/525 «Об определении ответственных за реализацию Программы отчуждения непрофильных активов ПАО «ФСК ЕЭС» и ДО ПАО «ФСК ЕЭС»; приказ от 03.03.2022 № 68/107 «Об утверждении Порядка безвозмездной передачи (дарения) непрофильных активов ПАО «ФСК ЕЭС» в собственность публично-правовых образований».

№	Поручение	Регистрационные данные	Краткое содержание входящего документа	Сведения об исполнении ПАО «Россети» соответствующих поручений и распоряжений
				<p>Кроме того, в соответствии с порядком реализации п. 6 распоряжения Правительства РФ от 10.05.2017 № 894р, предусмотренным протоколом заседания Межведомственной комиссии по мониторингу реализации обществами и организациями непрофильных активов (протокол от 18.09.2017 № 67-Д06), а также в соответствии с п. 10 распоряжения Правительства РФ от 10.05.2017 № 894-р (в редакции распоряжения Правительства РФ от 19.04.2023 № 985-р) «Об утверждении Методических рекомендаций по выявлению и отчуждению непрофильных активов» осуществляются следующие мероприятия:</p> <ul style="list-style-type: none"> ежеквартально, до 8-го числа месяца, следующего за отчетным кварталом (с даты утверждения Программы отчуждения НПА 2023 до 15-го числа месяца, следующего за отчетным кварталом, и за IV квартал отчетного года — до 25 января года, следующего за отчетным годом), размещается информация о реализации непрофильных активов на Межведомственном портале по управлению государственной собственностью (Росимущество); ежеквартально, до 15-го числа, следующего за отчетным кварталом, в федеральные органы исполнительной власти (Минэнерго, Минэкономразвития России) представляется отчетная информация о фактической реализации Программы отчуждения НПА и о фактическом исполнении планов мероприятий по реализации непрофильных активов, подготовленная по формам отчетности, утвержденным Межведомственной комиссией по мониторингу реализации обществами и организациями непрофильных активов. <p>Информация по итогам 2023 года отражена в полном объеме</p>
2. Закупка товаров, работ, услуг				
2.1.	Поручение Президента РФ	От 05.12.2014 № Пр-2821 (подп. 4 п. 1)	О поэтапном замещении закупки иностранной продукции (работ, услуг) закупкой эквивалентной по техническим характеристикам и потребительским свойствам российской продукции (работ, услуг)	Деятельность ПАО «Россети» в области импортозамещения ведется в соответствии с Корпоративным планом импортозамещения на 2016–2027 годы (приказ ПАО «Россети» от 24.10.2023 № 466).
	Поручение Правительства РФ	От 25.11.2013 № ДМ-П9-87пр (п. 3, 6)		Корпоративный план импортозамещения ПАО «Россети» разработан в соответствии с Методическими рекомендациями по подготовке корпоративных планов импортозамещения государственными корпорациями, государственными компаниями, акционерными обществами, в уставном капитале которых доля участия Российской Федерации превышает 50%, организациями, реализующими инвестиционные проекты, включенные в реестр инвестиционных проектов в соответствии с решением Правительственной комиссии по импортозамещению, утвержденным распоряжением Минэкономразвития России от 11.08.2016 № 219Р-АУ, рассмотренного Правлением ПАО «Россети».
	Поручение Правительства РФ	От 12.12.2014 № АД-П9-9176		Цели и задачи Корпоративного плана импортозамещения ПАО «Россети» направлены на обеспечение технологической безопасности электросетевого комплекса Российской Федерации и снижение зависимости от иностранной продукции, оборудования, технических устройств, а также от услуг/работ иностранных компаний и использования иностранного программного обеспечения.
	Поручение Правительства РФ	От 05.03.2015 № ИШ-П13-1419		По итогам 2020 года доля закупок импортного оборудования в общем объеме закупок ПАО «ФСК ЕЭС» составила 9,7%.
				По итогам 2021 года доля закупок импортного оборудования в общем объеме закупок ПАО «ФСК ЕЭС» составила 9,1%.
				По итогам 2022 года доля закупок импортного оборудования в общем объеме закупок ПАО «Россети» (прежнее наименование до 12.10.2022 — ПАО «ФСК ЕЭС») составила 6,1%.

№	Поручение	Регистрационные данные	Краткое содержание входящего документа	Сведения об исполнении ПАО «Россети» соответствующих поручений и распоряжений
2.2.	Поручение Правительства РФ	От 01.04.2016 № ИШ-П13-1872	Внесение изменений в закупочную политику в части закупок отечественного конкурентоспособного программного обеспечения	<p>Решением Совета директоров ПАО «ФСК ЕЭС» (протокол от 13.10.2016 № 342) внесены изменения в положение о закупках, касающихся закупки отечественного конкурентоспособного программного обеспечения, необходимого для обеспечения деятельности Общества.</p> <p>В рамках исполнения внесены изменения в Положение о закупке товаров, работ, услуг для нужд ПАО «ФСК ЕЭС» (в редакции от 13.10.2016 № 342).</p> <p>Право Заказчика устанавливать при закупках приоритеты продукции российского происхождения предусмотрено разделом 4.5 Единого стандарта закупок ПАО «ФСК ЕЭС» (Положение о закупке) (решение Совета директоров от 29.01.2019 протокол № 436).</p> <p>В рамках исполнения поручения в ДЗО направлено письмо ПАО «ФСК ЕЭС» от 14.10.2017 № ФР-5925.</p> <p>Кроме того, в соответствии с Положением о закупке на официальном сайте Общества не позднее семи календарных дней с даты размещения в Единой информационной системе в сфере закупок (www.zakupki.gov.ru) и на специализированных сайтах в сети Интернет извещений и документации по закупкам программного обеспечения публикуются сведения о данных закупках, не включенных в реестр ПО</p>
2.3.	Поручение Президента РФ Поручение Правительства РФ	От 10.12.2015 № Пр-2578 От 12.12.2015 № ДМ-П9-8413 (п. 2)	О разработке и утверждении положения, обеспечивающего осуществление нормирования закупочной деятельности и внедрения нормативов закупок в акционерных обществах	<p>В рамках исполнения утвержден приказ ПАО «ФСК ЕЭС» от 04.08.2016 № 278 «О нормировании закупок отдельных видов товаров, работ, услуг для нужд ПАО «ФСК ЕЭС» (с изменениями в редакции от 12.09.2017 № 384, от 09.11.2017 № 472, от 27.11.2018 № 435, от 25.03.2019 № 93, от 15.08.2019 № 268).</p> <p>Приказом № 278 ДО ПАО «ФСК ЕЭС», являющимся инициаторами закупок, рекомендовано обеспечить утверждение организационно-распорядительных документов по установлению нормативов закупок.</p> <p>В рамках исполнения поручения соответствующие изменения и дополнения внесены во внутренние документы, регламентирующие процедуры закупок</p>
2.4.	Протокол совещания у Председателя Правительства РФ	От 14.06.2016 № ДМ-П9-38пр (п. 7)	О внесении изменений в закупочную политику в части инновационных строительных материалов	<p>Решением Правления ПАО «ФСК ЕЭС» (протокол от 02.11.2016 № 1422) Совету директоров рекомендовано внести изменения в Положение о закупке в части установления приоритета закупкам российских инновационных строительных материалов.</p> <p>В рамках исполнения внесены изменения в Положение о закупке товаров, работ, услуг для нужд ПАО «ФСК ЕЭС» (в редакции от 09.01.2017 № 352).</p> <p>Приоритет закупкам российских инновационных строительных материалов установлен п. 4.5.9 Единого стандарта закупок ПАО «ФСК ЕЭС» (Положение о закупке) (решение Совета директоров от 29.01.2019 протокол № 436).</p>
2.5.	Поручение заместителя Председателя Правительства РФ	От 13.05.2019 № ДК-П9-81пр (п. 6)	О закупке российской продукции, используемой для реализации национальных проектов и комплексного плана модернизации и расширения магистральной инфраструктуры	<p>Решением Совета директоров ПАО «ФСК ЕЭС» в рамках исполнения директивы Правительства РФ от 01.11.2019 № 9984п-П13 (письмо Росимущества от 08.11.2019 № 11/37814) по вопросу о закупке российской продукции, используемой для реализации национальных проектов и комплексного плана модернизации и расширения магистральной инфраструктуры (протокол от 30.12.2019 № 481/14):</p> <ol style="list-style-type: none"> внесены в Единый стандарт закупок ПАО «ФСК ЕЭС» (Положение о закупке) изменения согласно приложению 76 к вышеуказанному протоколу; размещены в Единой информационной системе в сфере закупок (www.zakupki.gov.ru) утвержденные изменения в Стандарт; размещена на Межведомственном портале по управлению государственной собственностью информация об исполнении директив Правительства РФ от 01.11.2019 № 9984п-П13 с приложением электронных копий подтверждающих документов

№	Поручение	Регистрационные данные	Краткое содержание входящего документа	Сведения об исполнении ПАО «Россети» соответствующих поручений и распоряжений
2.6.	Указ Президента РФ Указ Президента РФ	От 21.12.2017 № 618 От 07.05.2018 № 204	О разработке программ по повышению качества управления закупочной деятельностью	<p>Разработана и утверждена приказом ПАО «ФСК ЕЭС» от 26.06.2019 № 194 Программа по повышению качества управления закупочной деятельностью ПАО «ФСК ЕЭС» в соответствии с директивой Правительства РФ от 20.02.2019 № 1519п-П13 (далее — Директива). Проведены мероприятия, направленные на проведение оценки и повышение квалификации сотрудников, не только непосредственно участвующих в осуществлении закупок, но и ответственных за формирование конкретной потребности ПАО «ФСК ЕЭС», исполнение договора и его оплаты. В соответствии с распоряжением ПАО «ФСК ЕЭС» от 27.10.2020 № 589р в ноябре 2020 года проведено обучающее мероприятие в рамках повышения квалификации сотрудников по федеральному закону № 223-ФЗ с выдачей удостоверений установленного образца.</p> <p>Решением Совета директоров ПАО «ФСК ЕЭС» от 18.04.2019 (протокол Совета директоров ПАО «ФСК ЕЭС» от 19.04.2019 № 443, п. 1.2.) по вопросу о разработке программы по повышению качества управления закупочной деятельностью рекомендовано дочерним обществам ПАО «ФСК ЕЭС» инициировать проведение заседаний советов директоров ДО с внесением в повестку дня вопроса о разработке программ по повышению качества управления закупочной деятельностью в соответствии с Директивой</p>
2.7.	Распоряжение Правительства РФ	От 29.05.2013 № 867-р	О реализации программ партнерства с МСП	<p>В рамках исполнения директивы Правительства РФ от 07.12.2013 № 7377п-П13, а также решения Совета директоров ОАО «ФСК ЕЭС» (п. 2.1.9 протокола от 30.12.2013 № 208) приказом ОАО «ФСК ЕЭС» от 25.02.2014 № 92 «Об утверждении Программы партнерства между ОАО «ФСК ЕЭС» и субъектами малого и среднего предпринимательства» разработана Программа партнерства. В настоящее время к Программе присоединились 115 организаций</p>
2.8.	Указ Президента РФ Поручение Правительства РФ	От 07.05.2018 № 204 От 01.03.2016 № ДМ-П13-1100 (п. 89)	О расширении практики использования факторинга при исполнении договоров на поставку товаров (выполнение работ, оказание услуг)	<p>Внесение изменений в Положение о закупке в части установления возможности применения уступки права требования (факторинга) при исполнении договоров на поставку товаров (выполнение работ, оказание услуг), заключенных ПАО «ФСК ЕЭС» с субъектами малого или среднего предпринимательства.</p> <p>В рамках исполнения директивы Правительства РФ от 08.05.2016 № 4111п-П13 внесены изменения в Единый стандарт закупок (Положение о закупке) (протокол Совета директоров ПАО «ФСК ЕЭС» от 06.09.2019 № 465).</p> <p>Использование факторинга при исполнении договоров на поставку товаров, выполнение работ (услуг) установлено п. 9.2.7 Единого стандарта закупок ПАО «ФСК ЕЭС» (Положение о закупке):</p> <p>При исполнении договоров на поставку товаров (выполнение работ, оказание услуг), заключенных с субъектами МСП, по результатам осуществления закупок поставщик (исполнитель, подрядчик) вправе переуступить право требования (факторинг) в пользу иного лица (финансового агента, фактора). В случае принятия Заказчиком дополнительных документов, регламентирующих уступку права требования (факторинга), такие документы должны соответствовать настоящему Стандарту и в обязательном порядке подлежат размещению на сайте Заказчика в разделе «Закупки» в соответствующем подразделе, предусматривающем размещение документов, регламентирующих закупочную деятельность Заказчика</p>
2.9.	Поручение Правительства РФ	От 28.06.2017 № РД-П7-4168 (п. 2)	Об объемах заключаемых с предприятиями оборонно-промышленного комплекса (ОПК) контрактов на закупку гражданской продукции для топливно-энергетического комплекса	<p>Письмом Росимущества от 01.10.2018 № 05/32761 в адрес ПАО «ФСК ЕЭС» направлена директива Правительства РФ от 26.09.2018 № 7923п-П13 (далее — Директива).</p> <p>Информация о заключаемых ПАО «Россети» (прежнее наименование до 12.10.2022 — ПАО «ФСК ЕЭС») контрактах с организациями ОПК Российской Федерации на закупку гражданской продукции (работ, услуг), не относящейся к государственному оборонному заказу, направляется ежегодно в Федеральные органы исполнительной власти (Минэнерго, Минпромторг, Минэкономразвития России)</p>

№	Поручение	Регистрационные данные	Краткое содержание входящего документа	Сведения об исполнении ПАО «Россети» соответствующих поручений и распоряжений
2.10.	Директива Правительства РФ	От 06.02.2021 № 1021п-П13	Внесение дополнений в положение о закупках в части закупок волоконно-оптической кабельной продукции	<p>Решением Совета директоров ПАО «ФСК ЕЭС» от 27.04.2021 (протокол от 28.04.2021 № 536) в рамках исполнения требований директив Правительства РФ от 06.02.2021 № 1021п-П13 по вопросу внесения дополнений в Положение о закупке в части закупок волоконно-оптической кабельной продукции:</p> <ol style="list-style-type: none"> Внесены изменения в Единый стандарт закупок ПАО «ФСК ЕЭС» (Положение о закупке) в части осуществления закупок волоконно-оптической кабельной продукции, а также закупок работ, услуг, при выполнении, оказании которых предусматривается поставка волоконно-оптической кабельной продукции. Изменения предусматривают возможность при осуществлении указанных закупок неконкурентными способами допуска к участию в закупках участников, предлагающих волоконно-оптическую продукцию, соответствующую критериям подтверждения производства промышленной продукции на территории Российской Федерации, установленным Постановлением Правительства РФ от 17.07.2015 № 719 «О подтверждении производства промышленной продукции на территории Российской Федерации», за исключением отсутствия производства такой продукции на территории Российской Федерации. Размещены в Единой информационной системе в сфере закупок (www.zakupki.gov.ru) утвержденные изменения в Стандарт. Размещена на Межведомственном портале по управлению государственной собственностью информация об исполнении директив Правительства РФ от 06.02.2021 № 1021п-П13 с приложением электронных копий подтверждающих документов
2.11.	Указ Президента РФ Поручение Президента РФ Поручения Правительства РФ	От 07.05.2018 № 204 От 04.12.2019 № Пр-2472 От 03.11.2020 № ЮБ-П9-14129 (п. 4), от 15.10.2020 № ЮБ-П7-13014 (п. 2), от 18.06.2020 № ЮБ-П7-6 553 (п. 4) и от 27.05.2020 № ДЧ-П10-5598 (п. 3 протокола совещания Совета Безопасности РФ от 29.04.2020), от 25.03.2020 № ММ-П7-9пр (подп. «б» п. 2)	О минимальной доле закупок товаров российского происхождения	<p>Решением Совета директоров ПАО «ФСК ЕЭС» от 28.06.2021 (протокол от 28.06.2021 № 547) в рамках исполнения требований директивы Правительства РФ от 23.04.2021 № 3853п-П17 по вопросу внесения дополнений в Положение о закупке в части минимальной доли закупок товаров российского происхождения:</p> <ol style="list-style-type: none"> Внесены изменения в Единый стандарт закупок ПАО «ФСК ЕЭС» (Положение о закупке) в части п. 8.2.7.5 и 9.2.13: <ul style="list-style-type: none"> в случае проведения заказчиком закупки с ограниченным участием в целях обеспечения минимальной доли закупки товаров российского происхождения (в том числе товаров, поставляемых при выполнении закупаемых работ, оказании закупаемых услуг) в документации о закупке устанавливается требование о наличии предлагаемого (предлагаемых) к поставке товара (товаров) в реестрах, предусмотренных Постановлением Правительства РФ от 03.12.2020 № 2013 «О минимальной доле закупок товаров российского происхождения», и представления участниками такой закупки в составе заявки информации о номере (номерах) реестровой записи (реестровых записей) соответствующих реестров; при проведении закупок способом закупки с ограниченным участием в целях обеспечения минимальной доли закупки товаров российского происхождения (в том числе товаров, поставляемых при выполнении закупаемых работ, оказании закупаемых услуг) в договоры, заключаемые по результатам таких закупок, должны быть включены номер (номера) реестровой записи (реестровых записей) предложенного (предложенных) к поставке товара (товаров) участником закупки. При исполнении таких договоров замена товара (товаров), содержащегося (содержащихся) в одном из реестров, предусмотренных Постановлением Правительства РФ от 03.12.2020 № 2013 «О минимальной доле закупок товаров российского происхождения», на товар (товары), не содержащийся (не содержащиеся) в таких реестрах, не допускается. Размещены в Единой информационной системе в сфере закупок (www.zakupki.gov.ru) утвержденные изменения в Стандарт

№	Поручение	Регистрационные данные	Краткое содержание входящего документа	Сведения об исполнении ПАО «Россети» соответствующих поручений и распоряжений
2.12.	Поручение Правительства РФ	От 26.04.2021 № ЮБ-П7-5298 (п. 4)	Об осуществлении закупок у организаций ОПК	<p>Решением Совета директоров ПАО «ФСК ЕЭС» от 05.03.2022 (протокол от 05.03.2022 № 567) в рамках исполнения требований директив Правительства РФ от 23.12.2021 № 14241п-П13 по вопросу внесения дополнений в Положение о закупке в части осуществления закупки продукции у организации ОПК неконкурентным способом при условии наличия заключения об отнесении продукции к промышленной продукции, не имеющей произведенных в Российской Федерации аналогов:</p> <ol style="list-style-type: none"> Внесены изменения в Единый стандарт закупок ПАО «ФСК ЕЭС» (Положение о закупке) в п. 5.7.3.21 (закупка у ЕП): <ul style="list-style-type: none"> закупка у организации ОПК производимой ею продукции, не имеющей произведенных в Российской Федерации аналогов, при условии наличия выданного Минпромторгом России заключения об отнесении такой продукции к промышленной продукции, не имеющей произведенных в Российской Федерации аналогов. Размещены в Единой информационной системе в сфере закупок (www.zakupki.gov.ru) утвержденные изменения в Стандарт. Размещена на Межведомственном портале по управлению государственной собственностью информация об исполнении директив Правительства РФ от 23.12.2021 № 14241п-П13
2.13.	Распоряжение Правительства РФ	От 13.02.2021 № 350-р (п. 24 раздела II плана мероприятий (дорожной карты) по развитию рынка малотоннажного сжиженного природного газа и газомоторного топлива в Российской Федерации на период до 2025 года)	О поэтапной закупке (переоборудовании) транспортных средств и техники, работающих на природном газе, в сроки, синхронизированные со сроками ввода в эксплуатацию соответствующей инфраструктуры в субъектах Российской Федерации	<p>Во исполнение директив Правительства РФ от 17.02.2022 № 1482п-П13 на заседании Совета директоров рассмотрен вопрос о поэтапной закупке (переоборудовании) транспортных средств и техники, работающих на природном газе, в сроки, синхронизированные со сроками ввода в эксплуатацию соответствующей инфраструктуры в субъектах Российской Федерации (протокол от 17.06.2022 № 578).</p> <p>Выписка из протокола заседания Совета директоров от 17.06.2022 № 578/2 размещена на Межведомственном портале по управлению государственной собственностью в информационно-телекоммуникационной сети Интернет.</p> <p>Результаты анализа деятельности и условий эксплуатации автомобильного парка по возможности перевода автотранспортных средств на газомоторное топливо (метан) направлены в Минэнерго России</p>
3. Разработка и актуализация стратегии, долгосрочное планирование				
3.1.	Поручение Президента РФ Поручение Правительства РФ	От 27.12.2014 № Пр-3013 (п. 1, 2) От 13.01.2015 № ИШ-П13-54 От 30.12.2016 № ИШ-П13-8144	О разработке и утверждении перечня внутренних нормативных документов, регламентирующих деятельность акционерного общества	<p>Во исполнение п. 2 поручения № Пр-3013 разработаны Долгосрочная программа развития на период 2020–2024 годов и прогноз до 2030 года и утверждены Советом директоров ПАО «ФСК ЕЭС» (протокол от 30.12.2020 № 526).</p> <p>Отчет об исполнении Долгосрочной программы развития в 2022 году был включен в состав материалов годового Общего собрания акционеров в 2023 году</p>
3.2.	Поручение Президента РФ Поручение Правительства РФ	От 26.04.2016 № Пр-769 (п. 2) От 20.07.2016 № АД-П36-4292 (п. 6)	О заполнении анкеты анализа внедрения внутренних документов	<p>Согласно письму Росимущества от 20.03.2017 № РБ-11/9968, в личном кабинете ПАО «Россети» на Межведомственном портале по управлению государственной собственностью в установленные сроки были заполнены анкеты анализа внедрения Регламента повышения операционной и инвестиционной эффективности и сокращения расходов, Положения о внутреннем аудите, Положения о системе управления качеством, Положения о системе управления рисками, Положения о порядке разработки и выполнения программы инновационного развития.</p> <p>На Межведомственном портале Росимущества актуализированы данные формы — анкеты анализа внедрения организацией положения о внутреннем аудите, анкеты анализа внедрения Положения о системе управления рисками, анкеты анализа внедрения Положения о системе управления качеством.</p> <p>В настоящее время указанная форма отчетности Межведомственного портала по управлению государственной собственностью в личных кабинетах ПАО «Россети» (ссылка: https://mp.rosim.ru) находится в актуальном состоянии</p>

№	Поручение	Регистрационные данные	Краткое содержание входящего документа	Сведения об исполнении ПАО «Россети» соответствующих поручений и распоряжений
3.3.	Поручение Президента РФ Поручение Правительства РФ	От 27.12.2013 № Пр-3086 (п. 32, 33, 34 п. 1) От 31.12.2013 № ДМ-П13-9589 (п. 32, 33, 34)	Об утверждении долгосрочных программ развития и проведении аудита таких программ	Советом директоров ПАО «Россети» (протокол от 22.12.2023 № 637) принято к сведению заключение независимого аудитора по результатам проверки отчета о реализации Долгосрочной программы развития за 2022 год и утвержден отчет о реализации Долгосрочной программы развития за 2022 год и выполнении ключевых показателей эффективности. Долгосрочная программа развития на период 2020–2024 годов и прогноз до 2030 года утверждены Советом директоров ПАО «ФСК ЕЭС» (протокол от 30.12.2020 № 526). Стандарт оценки реализации Долгосрочной программы развития и выполнения ключевых показателей эффективности ПАО «ФСК ЕЭС» утвержден в новой редакции Советом директоров ПАО «ФСК ЕЭС» (протокол от 26.10.2020 № 520) во исполнение директив Правительства РФ от 30.07.2020 № 6739п-П13
3.4.	Поручение Правительства РФ Протокол заседания президиума Совета при Президенте РФ по модернизации экономики и инновационному развитию России от 17.04.2015 № 2 (подп. «б» п. 2 раздела 2)	От 15.09.2015 № АД-П36-6296 (п. 5) От 10.12.2015 № АД-П36-8381 (п. 1)	О включении интегрального ключевого показателя эффективности инновационной деятельности в перечень ключевых показателей эффективности долгосрочной программы развития	Долгосрочная программа развития на период 2020–2024 годов и прогноз до 2030 года, утвержденные Советом директоров ПАО «ФСК ЕЭС» (протокол от 30.12.2020 № 526), включают в состав ключевых показателей эффективности интегральный ключевой показатель эффективности инновационной деятельности
3.5.	Протокол заседания Межведомственной рабочей группы по реализации приоритетов инновационного развития президиума Совета при Президенте РФ по модернизации экономики и инновационному развитию России Поручение Правительства РФ	От 14.04.2017 № 1 (п. 9 раздела III) От 07.11.2015 № ДМ-П36-7563	О сопоставлении уровня технологического развития и текущих значений ключевых показателей эффективности акционерного общества с уровнем развития и показателями ведущих зарубежных компаний-аналогов	В Долгосрочной программе развития ПАО «ФСК ЕЭС» на период 2020–2024 годов и прогнозе до 2030 года (утверждены Советом директоров Общества, протокол от 30.12.2020 № 526) в разделе 4.1.1. «Результаты сравнительного анализа деятельности ПАО «ФСК ЕЭС»» приведена информация о проведении сравнения ПАО «ФСК ЕЭС» с международными компаниями-аналогами по десяти направлениям, результатах сравнения и выводах из него
3.6.	Постановление Правительства РФ	От 27.12.2016 № 1502	О порядке согласования Министерством РФ по развитию Дальнего Востока инвестиционных программ и иных планов по развитию инфраструктуры, реализуемых государственными корпорациями, государственными компаниями и иными организациями с государственным участием	Долгосрочная программа развития ПАО «ФСК ЕЭС» на период 2020–2024 годов и прогноз до 2030 года (утверждены Советом директоров ПАО «ФСК ЕЭС», протокол от 30.12.2020 № 526) согласованы Министерством РФ по развитию Дальнего Востока (письмо от 12.01.2021 № 09-18/77)
3.7.	Указ Президента РФ Поручение Правительства РФ	От 07.05.2018 № 204 От 21.07.2018 № ДМ-П13-4 513 (п. 3.6)	Об актуализации Долгосрочной программы развития и представлении аудиторских заключений на Долгосрочную программу развития	Долгосрочная программа развития ПАО «ФСК ЕЭС» на период 2020–2024 годов и прогноз до 2030 года, утвержденные Советом директоров ПАО «ФСК ЕЭС» (протокол от 30.12.2020 № 526), учитывают в числе прочих актуальных документов стратегического планирования положения Указа Президента РФ от 07.05.2018 № 204 и Плана действий по ускорению темпов роста инвестиций в основной капитал и повышению до 25% их доли в валовом внутреннем продукте. Аудиторское заключение на Долгосрочную программу развития размещается на Межведомственном портале Росимущества ежегодно. В 2023 году аудиторское заключение на Долгосрочную программу развития было направлено в Росимущество, Минэнерго России и Минэкономразвития России письмом от 08.06.2023 № ЛЮ-4730

№	Поручение	Регистрационные данные	Краткое содержание входящего документа	Сведения об исполнении ПАО «Россети» соответствующих поручений и распоряжений
3.8.	Указ Президента РФ Поручение Правительства РФ	От 07.05.2018 № 204 От 21.07.2018 № ДМ-П13-4513 (п. 3.5) От 21.11.2019 № СА-П13-10176	О проведении оценки реализации долгосрочных программ развития и выполнении ключевых показателей эффективности	Стандарт оценки реализации Долгосрочной программы развития и выполнения ключевых показателей эффективности ПАО «ФСК ЕЭС» утвержден в новой редакции Советом директоров ПАО «ФСК ЕЭС» (протокол от 26.10.2020 № 520) во исполнение директив Правительства РФ от 30.07.2020 № 6739п-П13
3.9.	Протокол заседания правительственной комиссии по использованию информационных технологий	От 09.02.2018 № 1 (п. 4, 6 раздела II)	О переходе на преимущественное отечественное программное обеспечение	В рамках исполнения и в соответствии с директивами Правительства РФ от 06.12.2018 № 10068п-П13 на заседании Совета директоров ПАО «ФСК ЕЭС», состоявшемся 24.04.2019 (протокол от 26.04.2019 № 445), рассмотрен вопрос о переходе ПАО «ФСК ЕЭС» на преимущественное использование отечественного программного обеспечения. В соответствии с принятыми решениями: <ul style="list-style-type: none"> план перехода утвержден в составе Стратегии цифровой трансформации Группы компаний «Россети» на период до 2030 года (протокол Совета директоров от 15.12.2022 № 601); в соответствии с требованиями директив ПАО «Россети» ежеквартально предоставляет отчет об исполнении директив в Министерство цифрового развития, связи и массовых коммуникаций РФ путем размещения на Межведомственном портале по управлению государственной собственностью; также по данному вопросу в Росимущество направлено письмо от 20.12.2023 № КК-11084; ДО ПАО «Россети» актуализируют планы перехода на преимущественное использование отечественного программного обеспечения в качестве приложений к Стратегии цифровой трансформации своих обществ для последующего утверждения их Советом директоров. <p>В адрес Минцифры России и Минэнерго России направлены письма об исполнении Директив: от 21.09.2021 № КК-3784, от 04.10.2021 № КК-3996, от 17.12.2021 № КК-5326, от 10.01.2023 № 296/5, от 08.06.2023 № КК-4724, от 14.12.2023 № КК-10810</p>
3.10.	Директива Правительства РФ	От 14.04.2021 № 3438п-П13	Об обеспечении разработки (актуализации) стратегии (программы) цифровой трансформации акционерного общества на период не менее чем до 2024 года включительно	Со стороны ПАО «Россети» выполнены требования директив Правительства РФ от 14.04.2021 № 3438п-П13 в части разработки проекта Стратегии цифровой трансформации в соответствии с Методическими рекомендациями. Стратегия цифровой трансформации Группы компаний «Россети» на период до 2030 года утверждена Советом директоров ПАО «Россети» (протокол Совета директоров от 15.12.2022 № 601). В настоящее время проект Стратегии доработан с учетом обновленных Методических рекомендаций по цифровой трансформации государственных корпораций и компаний с государственным участием, одобренных на заседании президиума Правительственной комиссии по цифровому развитию (протокол от 31.08.2022 № 34), одобрен Советом директоров (протокол Совета директоров ПАО «Россети» от 29.12.2022 № 604). Доработанный проект Стратегии в ответ на письмо ПАО «Россети» от 27.10.2023 № КК-9241 был согласован Минэнерго России, включая установление индивидуальных показателей импортозамещения с учетом приоритетов и финансовых возможностей компаний Группы «Россети», письмом от 15.11.2023 № ЭШ-18202/14. Стратегия также направлялась на согласование в Минцифры России (Минэнерго России) письмами от 08.06.2023 № КК-4724, от 27.07.2023 № КК-6263, от 11.09.2023 № КК-7549, от 27.10.2023 № КК-9241. Выпущен приказ ПАО «Россети» и ПАО «ФСК ЕЭС» от 07.07.2021 № 324/210 «О выполнении директив Правительства РФ», в составе которого определены сроки разработки и утверждения советами директоров ДЗО индивидуальных программ цифровой трансформации. В адрес Минцифры России и Минэнерго России направлены письма об исполнении Директив: от 21.09.2021 № КК-3784, от 04.10.2021 № КК-3996, от 17.12.2021 № КК-5326, от 10.01.2023 № 296/5, от 08.06.2023 № КК-4724, от 14.12.2023 № КК-10810

№	Поручение	Регистрационные данные	Краткое содержание входящего документа	Сведения об исполнении ПАО «Россети» соответствующих поручений и распоряжений
4. Управление персоналом				
4.1.	Поручение Президента РФ	От 05.12.2014 № Пр-2821 (подп. 5 п. 1)	О внедрении системы премирования руководителей на основе ключевых показателей эффективности их деятельности исходя из необходимости снижения операционных расходов (затрат) не менее чем на 2–3% ежегодно	<p>Во исполнение поручений Президента РФ от 05.12.2014 № Пр-2821, а также директивы Правительства РФ от 16.04.2015 № 2303п-П13 протоколом Совета директоров от 25.06.2015 № 274 Председателю Правления Общества поручено вынести на рассмотрение Совета директоров:</p> <ul style="list-style-type: none"> вопрос, обеспечивающий включение целевых значений показателя снижения операционных расходов в перечень ключевых показателей эффективности деятельности менеджмента, которые должны учитываться при принятии решений об оплате труда и кадровых решений, а также увязку достижения значения показателя снижения операционных расходов с размером вознаграждения менеджмента Общества; вопрос, обеспечивающий внесение изменения в трудовой договор (контракт) с единоличным исполнительным органом Общества в части включения в него обязанности по достижению значений показателя снижения операционных расходов, определенных в Долгосрочной программе развития Общества. <p>В соответствии с протоколом Совета директоров от 01.02.2016 № 307 по вопросу о включении целевых значений показателя снижения операционных расходов (затрат) в перечень КПЭ деятельности менеджмента, которые должны учитываться при принятии решений об оплате труда и кадровых решений, а также об увязке достижения значения показателя снижения операционных расходов (затрат) с размером вознаграждения менеджмента Общества приняты решения:</p> <ul style="list-style-type: none"> внести изменение в Методику расчета и оценки выполнения ключевых показателей эффективности высших менеджеров ОАО «ФСК ЕЭС» на 2015 год, утвержденную решением Совета директоров ОАО «ФСК ЕЭС» от 19.12.2014 (протокол от 22.12.2014 № 243), заменив существующий КПЭ «Снижение удельных операционных расходов» на КПЭ «Снижение удельных операционных расходов (затрат)»; установить целевое значение КПЭ «Снижение удельных операционных расходов (затрат)» не менее 14,2% по итогам работы за 2015 год относительно уровня 2014 года. <p>Также показатель снижения операционных расходов (затрат) включен в Методику расчета и оценки выполнения ключевых показателей эффективности высших менеджеров ПАО «ФСК ЕЭС» на 2016 год, утвержденную решением Совета директоров ПАО «ФСК ЕЭС» (протокол от 09.02.2017 № 354), целевое значение показателя установлено на уровне не менее 10% от фактического значения показателя 2015 года.</p> <p>В соответствии с п. 4.1 раздела 4 Положения об условиях трудовых договоров и определения размеров вознаграждений и компенсаций высшим менеджерам ОАО «ФСК ЕЭС», утвержденного решением Совета директоров ОАО «ФСК ЕЭС» (протокол от 17.06.2010 № 105), «система материального стимулирования высших менеджеров Общества устанавливает зависимость размера вознаграждения от степени достижения утвержденных Советом директоров Общества ключевых показателей эффективности, в том числе в рамках Долгосрочной программы развития».</p> <p>В соответствии с п. 4.6. раздела 4 Положения о материальном стимулировании высших менеджеров ПАО «ФСК ЕЭС», утвержденного приказом ПАО «ФСК ЕЭС» / ПАО «Россети» от 25.09.2020 № 322/437, премирование за результаты выполнения КПЭ высших менеджеров Общества устанавливает зависимость размера вознаграждения от результатов выполнения КПЭ, определенных утвержденной Советом директоров ПАО «ФСК ЕЭС» методикой расчета и оценки выполнения КПЭ высших менеджеров, а также включенных в Долгосрочную программу развития Общества.</p> <p>В соответствии с протоколом Совета директоров от 13.06.2017 № 370 утверждена Методика расчета и оценки выполнения ключевых показателей эффективности высших менеджеров ПАО «ФСК ЕЭС», в составе которой присутствует КПЭ «Снижение удельных операционных расходов (затрат)» с целевым значением $\geq 3,0\%$.</p>

№	Поручение	Регистрационные данные	Краткое содержание входящего документа	Сведения об исполнении ПАО «Россети» соответствующих поручений и распоряжений
				<p>Советом директоров в соответствии с протоколом от 30.08.2018 № 396 утверждены целевые значения КПЭ высших менеджеров ПАО «ФСК ЕЭС» на 2018 год. Целевое значение КПЭ «Снижение удельных операционных расходов (затрат)» установлено на уровне $\geq 2,0\%$. На 2019 год установлено такое же целевое значение КПЭ «Снижение удельных операционных расходов (затрат)» — $\geq 2,0\%$ (протокол Совета директоров от 26.11.2019 № 474).</p> <p>Советом директоров (протокол от 27.12.2019 № 480) утверждена Методика расчета и оценки выполнения ключевых показателей эффективности высших менеджеров ПАО «ФСК ЕЭС», распространяющая свое действие с 2020 года. В состав показателей Методики включен КПЭ «Снижение удельных операционных расходов (затрат)» с целевым значением $\geq 2,0\%$. Целевые значения КПЭ на 2021 и 2022 годы утверждены Советом директоров ПАО «ФСК ЕЭС» (протоколы от 25.02.2021 № 529 и 30.12.2021 № 562 соответственно).</p> <p>Таким образом, при включении показателя снижения операционных расходов в перечень КПЭ деятельности менеджмента Общества степень достижения данного КПЭ автоматически учитывается в системе премирования высших менеджеров Общества, то есть дополнительного внесения изменений в трудовые договоры (контракты) с высшими менеджерами Общества не требуется.</p> <p>Состав КПЭ, ФКПЭ руководящего состава ПАО «Россети» на 2023 год установлен директивами Правительства РФ от 31.01.2023 № 991п-П13. Показатель по снижению операционных расходов (затрат) не менее чем на 2–3% ежегодно для ПАО «Россети» в 2023 году не применялся</p>
4.2.	Поручение Президента РФ	От 05.07.2013 № ПР-1474 (п. 5)	Об обеспечении принятия акционерным обществом ключевых показателей эффективности для оценки работы менеджмента	<p>Методика расчета и оценки выполнения ключевых показателей эффективности высших менеджеров ПАО «ФСК ЕЭС» подготовлена с учетом требований методических указаний по применению ключевых показателей эффективности государственными корпорациями, государственными компаниями, государственными унитарными предприятиями, а также хозяйственными обществами, в уставном капитале которых доля участия Российской Федерации, субъекта Российской Федерации в совокупности превышает 50%.</p> <p>Советом директоров утверждены методики расчета и оценки выполнения ключевых показателей эффективности высших менеджеров ОАО «ФСК ЕЭС» на 2014 год (протокол от 15.04.2014 № 217), на 2015 год (протокол от 22.12.2014 № 243); ПАО «ФСК ЕЭС» на 2016 год (протокол от 09.02.2017 № 354); ПАО «ФСК ЕЭС» на 2017 год (протокол от 13.06.2017 № 370).</p> <p>В 2018 году в ПАО «ФСК ЕЭС» действовали квартальная и годовая системы премирования на основании утвержденной Советом директоров ПАО «ФСК ЕЭС» Методики расчета и оценки выполнения ключевых показателей эффективности высших менеджеров ПАО «ФСК ЕЭС» (протокол от 13.06.2017 № 370 с учетом протокола от 02.04.2018 № 396).</p> <p>В 2018 году на рассмотрение Совета директоров Общества выносились отчеты о выполнении КПЭ высших менеджеров ПАО «ФСК ЕЭС»:</p> <ul style="list-style-type: none"> отчеты о выполнении ключевых показателей эффективности высших менеджеров ПАО «ФСК ЕЭС» за I и II кварталы 2018 года, утверждены решением Совета директоров от 20.11.2018 (протокол от 21.11.2018 № 428); отчет о выполнении ключевого показателя эффективности «Эффективность инновационной деятельности» высших менеджеров ПАО «ФСК ЕЭС» за 2017 год, утвержден решением Совета директоров от 18.12.2018 (протокол от 20.12.2018 № 432). <p>В 2019 году в ПАО «ФСК ЕЭС» действовали квартальная и годовая системы премирования на основании утвержденной Советом директоров ПАО «ФСК ЕЭС» Методики расчета и оценки выполнения ключевых показателей эффективности высших менеджеров ПАО «ФСК ЕЭС» (протокол от 13.06.2017 № 370 с учетом протоколов от 26.11.2019 № 474 и от 27.12.2019 № 480).</p>

№	Поручение	Регистрационные данные	Краткое содержание входящего документа	Сведения об исполнении ПАО «Россети» соответствующих поручений и распоряжений
				<p>В 2019 году на рассмотрение Совета директоров Общества выносились отчеты о выполнении КПЭ высших менеджеров ПАО «ФСК ЕЭС»:</p> <ul style="list-style-type: none"> отчет о выполнении ключевых показателей эффективности высших менеджеров ПАО «ФСК ЕЭС» за III квартал 2018 года, утвержден решением Совета директоров от 05.04.2019 (протокол от 05.04.2019 № 442); отчет о выполнении ключевых показателей эффективности высших менеджеров ПАО «ФСК ЕЭС» за IV квартал 2018 года, утвержден решением Совета директоров от 05.07.2019 (протокол от 08.07.2019 № 457); отчет о выполнении ключевых показателей эффективности высших менеджеров ПАО «ФСК ЕЭС» за 2018 год, утвержден решением Совета директоров от 14.11.2019 (протокол от 18.11.2019 № 473); отчеты о выполнении ключевых показателей эффективности высших менеджеров ПАО «ФСК ЕЭС» за I и II кварталы 2019 года, утверждены решением Совета директоров от 27.12.2019 (протокол от 27.12.2019 № 480). <p>В 2020 году на рассмотрение Совета директоров Общества выносились отчеты о выполнении КПЭ высших менеджеров ПАО «ФСК ЕЭС»:</p> <ul style="list-style-type: none"> отчет о выполнении ключевых показателей эффективности высших менеджеров ПАО «ФСК ЕЭС» за III квартал 2019 года, утвержден решением Совета директоров от 27.02.2020 (протокол от 28.02.2020 № 486); отчет о выполнении ключевого показателя эффективности «Эффективность инновационной деятельности» высших менеджеров ПАО «ФСК ЕЭС» за 2018 год, утвержден решением Совета директоров от 06.03.2020 (протокол от 10.03.2020 № 490); отчет о выполнении ключевых показателей эффективности высших менеджеров ПАО «ФСК ЕЭС» за IV квартал 2019 года, утвержден решением Совета директоров от 07.05.2020 (протокол от 07.05.2020 № 500); отчет о выполнении ключевых показателей эффективности высших менеджеров ПАО «ФСК ЕЭС» за 2019 год, утвержден решением Совета директоров от 07.05.2020 (протокол от 07.05.2020 № 500); отчет о выполнении ключевого показателя эффективности «Эффективность инновационной деятельности» высших менеджеров ПАО «ФСК ЕЭС» за 2019 год, утвержден решением Совета директоров от 20.10.2020 (протокол от 21.10.2020 № 519). <p>В 2020 году в ПАО «ФСК ЕЭС» действует годовая система премирования на основании утвержденной Советом директоров ПАО «ФСК ЕЭС» Методики расчета и оценки выполнения ключевых показателей эффективности высших менеджеров ПАО «ФСК ЕЭС» (протокол от 27.12.2019 № 480 с учетом протокола от 09.04.2020 № 496).</p> <p>В 2021 году на рассмотрение Совета директоров Общества выносились отчеты о выполнении КПЭ высших менеджеров ПАО «ФСК ЕЭС»:</p> <ul style="list-style-type: none"> отчет о выполнении ключевых показателей эффективности высших менеджеров ПАО «ФСК ЕЭС» за 2020 год, утвержден решением Совета директоров от 28.06.2021 (протокол от 28.06.2021 № 547); отчет о выполнении ключевого показателя эффективности «Эффективность инновационной деятельности» высших менеджеров ПАО «ФСК ЕЭС» за 2020 год, утвержден решением Совета директоров от 30.11.2021 (протокол от 30.11.2021 № 559). <p>В 2022 году на рассмотрение Совета директоров Общества выносились отчеты о выполнении КПЭ высших менеджеров Общества:</p> <ul style="list-style-type: none"> отчет о выполнении ключевых показателей эффективности высших менеджеров Общества за 2021 год, утвержден решением Совета директоров от 17.06.2022 (протокол от 17.06.2022 № 547); отчет о выполнении ключевого показателя эффективности высших менеджеров Общества «Эффективность инновационной деятельности» за 2021 год, утвержден решением Совета директоров от 26.12.2022 (протокол от 27.12.2022 № 602).

№	Поручение	Регистрационные данные	Краткое содержание входящего документа	Сведения об исполнении ПАО «Россети» соответствующих поручений и распоряжений
				<p>Система КПЭ, ФКПЭ руководящего состава ПАО «Россети» с 2023 года разработана с учетом методических рекомендаций по формированию и применению ключевых показателей эффективности деятельности акционерных обществ, акции которых находятся в собственности Российской Федерации, и отдельных некоммерческих организаций в целях определения размера вознаграждения их руководящего состава, утвержденных распоряжением Правительства РФ от 28.12.2020 № 3579-р (в редакции от 29.12.2022). Состав КПЭ, ФКПЭ руководящего состава ПАО «Россети» и целевые значения показателей на 2023 год установлены директивами Правительства РФ от 31.01.2023 № 991п-П13. В соответствии с указанными директивами решениями Совета директоров ПАО «Россети» утверждены состав и целевые значения КПЭ, ФКПЭ руководящего состава Общества на 2023 год (протокол от 17.04.2023 № 615) и порядок расчета КПЭ и ФКПЭ руководящего состава Общества (протокол от 16.06.2023 № 616).</p> <p>В 2023 году на рассмотрение Совета директоров Общества выносились отчеты о выполнении КПЭ высших менеджеров Общества (в соответствии с Методикой расчета и оценки выполнения КПЭ высших менеджеров Общества, утвержденной решением Совета директоров (протокол от 27.12.2019 № 480 с учетом протокола от 09.04.2020 № 496 и протокола от 20.10.2022 № 592)):</p> <ul style="list-style-type: none"> отчет о выполнении ключевых показателей эффективности высших менеджеров Общества за 2022 год, утвержден решением Совета директоров (протокол от 16.06.2023 № 622); отчет о выполнении ключевого показателя эффективности высших менеджеров Общества «Эффективность инновационной деятельности» за 2022 год, утвержден решением Совета директоров (протокол от 04.12.2023 № 635)
4.3.	Поручение Правительства РФ	От 25.12.2019 № СА-П13-11470	О повышении производительности труда	<p>Решением Совета директоров ПАО «ФСК ЕЭС» от 08.04.2020 (протокол заседания Совета директоров от 09.04.2020 № 496) по вопросу о внесении изменений в Методику расчета и оценки выполнения КПЭ «Повышение производительности труда» высших менеджеров ПАО «ФСК ЕЭС» во исполнение поручений директив Правительства РФ от 25.12.2019 № 12153п-П13 утверждены изменения в Методику расчета и оценки выполнения КПЭ «Повышение производительности труда» высших менеджеров ПАО «ФСК ЕЭС» с 01.01.2020, которые разработаны в соответствии с приказом Минэкономразвития России от 15.10.2019 № 659 «О внесении изменения в Методику расчета показателей производительности труда предприятия, отрасли, субъекта Российской Федерации, утвержденную приказом Минэкономразвития России от 28.12.2018 № 748 «Об утверждении Методики расчета показателей производительности труда предприятия, отрасли, субъекта Российской Федерации и Методики расчета отдельных показателей национального проекта «Производительность труда и поддержка занятости».</p> <p>Также в решении Совета директоров ПАО «ФСК ЕЭС» от 08.04.2020 (протокол заседания Совета директоров от 09.04.2020 № 496) по вопросу о внесении изменений в Методику расчета и оценки выполнения КПЭ «Повышение производительности труда» высших менеджеров ПАО «ФСК ЕЭС» во исполнение поручений директив Правительства РФ от 25.12.2019 № 12153п-П13 отмечена информация о включении в проект Долгосрочной программы развития ПАО «ФСК ЕЭС» на период 2020–2024 годов задачи по повышению производительности труда не менее чем на 5% ежегодно, мероприятий, направленных на ее реализацию, а также о включении КПЭ «Повышение производительности труда».</p> <p>Решением Совета директоров Общества (протокол от 16.06.2023 № 616) утвержден порядок расчета КПЭ и ФКПЭ руководящего состава Общества, ФКПЭ «Повышение производительности труда относительно 2022 года» установлен для заместителя Генерального директора — руководителя Аппарата и заместителя Генерального директора по экономике и финансам. Методика расчета показателя разработана в соответствии с приказом Минэкономразвития России от 15.10.2019 № 659 «О внесении изменения в Методику расчета показателей производительности труда предприятия, отрасли, субъекта Российской Федерации, утвержденную приказом Минэкономразвития России от 28.12.2018 № 748 «Об утверждении Методики расчета показателей производительности труда предприятия, отрасли, субъекта Российской Федерации и Методики расчета отдельных показателей национального проекта «Производительность труда и поддержка занятости».</p>

№	Поручение	Регистрационные данные	Краткое содержание входящего документа	Сведения об исполнении ПАО «Россети» соответствующих поручений и распоряжений
4.4.	Поручение Президента РФ Поручение Правительства РФ	От 21.09.2015 № Пр-1921 (подп. «г» п. 1) От 29.09.2015 № ОГ-П8-6629	Участие в подготовке нормативных документов по проведению чемпионатов профессионального мастерства по стандартам «Ворлдскиллс»	<p>ПАО «Россети» (прежнее наименование до 12.10.2022 — ПАО «ФСК ЕЭС») ежегодно принимает участие в корпоративных чемпионатах по методике WorldSkills, с 2023 года является организатором корпоративных чемпионатов по методике WorldSkills.</p> <p>В соответствии с распоряжением ПАО «Россети» от 05.04.2019 № 185р ПАО «ФСК ЕЭС» приняло участие в Открытом корпоративном чемпионате профессионального мастерства ПАО «Россети» «Молодые профессионалы» по методике WorldSkills (далее — Чемпионат) с 29.07.2019 по 02.08.2019 на площадке ПАО «МРСК Урала» (г. Екатеринбург).</p> <p>В целях подготовки и участия в Чемпионате в ПАО «ФСК ЕЭС» было выпущено распоряжение от 03.06.2019 № 237р «О подготовке к проведению чемпионата по методике WorldSkills». В Чемпионате принял участие один работник ПАО «ФСК ЕЭС» по компетенции «обслуживание и ремонт оборудования релейной защиты и автоматики».</p> <p>Также два работника ПАО «ФСК ЕЭС», прошедшие обучение в Союзе «Агентство развития профессиональных сообществ и рабочих кадров «Молодые профессионалы (Ворлдскиллс Россия)» по программе «Эксперт WorldSkills Россия», приняли участие в Чемпионате в качестве экспертов по компетенции «обслуживание и ремонт оборудования релейной защиты и автоматики».</p> <p>В связи с ограничениями, вызванными эпидемиологической обстановкой, в 2020 году ПАО «Россети» не проводило корпоративных чемпионатов по методике WorldSkills.</p> <p>В соответствии с приказом ПАО «Россети» / ПАО «ФСК ЕЭС» от 15.06.2021 № 278/180 «О подготовке к проведению чемпионата профессионального мастерства по методике WorldSkills в 2021 году» ПАО «ФСК ЕЭС» обеспечило участие своих работников как в качестве участников, так и в качестве экспертов в Открытом корпоративном чемпионате профессионального мастерства ПАО «Россети» «Молодые профессионалы» по методике WorldSkills по компетенции «обслуживание и ремонт оборудования релейной защиты и автоматики», который прошел на площадке учебного центра ПАО «МРСК Урала» (г. Екатеринбург) в период с 07.08.2021 по 13.08.2021.</p> <p>В 2022 году Компания продолжила активно участвовать в чемпионатном движении «Молодые профессионалы»: Общество приняло участие в Открытом корпоративном чемпионате профессионального мастерства Группы компаний «Россети» «Молодые профессионалы» по методике WorldSkills. В период с 20.08.2022 по 26.08.2022 на площадке ЧУ ДПО «Межрегиональный энергетический институт Юга» (корпоративный учебный центр ПАО «Россети Юг») Компания была представлена в соревновательной программе по профессиональной компетенции «обслуживание и ремонт оборудования релейной защиты и автоматики», где работники Общества выступили не только в качестве участников соревнований, но и в качестве членов экспертного сообщества.</p> <p>В 2023 году Компания (после объединения ПАО «ФСК ЕЭС» и ПАО «Россети») выступила не только в качестве участника, но и как организатор корпоративного чемпионата Группы компаний «Россети» по стандартам Агентства развития профессий и навыков (АРПН, бывшее Агентство Ворлдскиллс Россия). В 2023 году в соревновательную программу корпоративного чемпионата была впервые включена профессиональная компетенция «оперативное обслуживание подстанций в электрических сетях» — таким образом, линейка профессиональных компетенций, курируемых ПАО «Россети», была расширена до четырех компетенций: «обслуживание и ремонт оборудования релейной защиты и автоматики», «эксплуатация кабельных линий электропередачи», «интеллектуальные системы учета электроэнергии» и «оперативное обслуживание подстанций в электрических сетях». В соответствии с приказом ПАО «Россети» от 18.05.2023 № 206 соревнования прошли в период с 29.07.2023 по 15.09.2023 на площадках корпоративных учебных центров «Россети Урал» и «Россети Ленэнерго» в г. Екатеринбург, Челябинской и Ленинградской областях. Всего в соревнованиях приняли участие 95 конкурсантов и 80 аккредитованных экспертов из числа работников компаний Группы «Россети».</p>

№	Поручение	Регистрационные данные	Краткое содержание входящего документа	Сведения об исполнении ПАО «Россети» соответствующих поручений и распоряжений
				<p>ПАО «Россети» традиционно ежегодно выступает партнером АРПН в части застройки площадок и организации соревнований по курируемым профессиональным компетенциям на Международном чемпионате высокотехнологических отраслей промышленности «Хайтек». Не стал исключением и 2023 год: в соответствии с приказом Общества от 25.10.2023 № 467 победители корпоративного чемпионата представили Группу компаний «Россети» на X Международном чемпионате высокотехнологических отраслей промышленности «Хайтек-2023», прошедшем в ноябре 2023 года в г. Екатеринбурге. В «Хайтеке» по профессиональным компетенциям ПАО «Россети» приняла участие 29 конкурсантов и 47 аккредитованных экспертов из числа работников Группы компаний «Россети» и других компаний и учебных заведений: «Сибур», госкорпорация «Росатом», госкорпорация «Роскосмос» ПАО «РусГидро», АО «Сетевая компания», ПАО «Нефтяная компания «Роснефть», ПАО «Красноярскэнергобыт», ФГАУ ВО «Санкт-Петербургский государственный университет аэрокосмического приборостроения»</p>
4.5.	Распоряжение Правительства РФ	От 27.06.2019 № 1388-р	Об актуализации КПЭ	<p>Система КПЭ, ФКПЭ руководящего состава ПАО «Россети» с 2023 года разработана с учетом методических рекомендаций по формированию и применению ключевых показателей эффективности деятельности акционерных обществ, акции которых находятся в собственности Российской Федерации, и отдельных некоммерческих организаций в целях определения размера вознаграждения их руководящего состава, утвержденных распоряжением Правительства РФ от 28.12.2020 № 3579-р (в редакции от 29.12.2022)</p>
4.6.	Поручение Президента РФ Поручение Правительства РФ	От 01.07.2014 № Пр-1627 (подп. «б» п. 2) От 15.08.2014 № ИШ-П8-6196	О включении в долгосрочную программу развития основных параметров потребности в трудовых ресурсах, в том числе по инженерно-техническим специальностям, необходимых для реализации основных мероприятий программы	<p>19.12.2014 Советом директоров Общества (протокол от 22.12.2014 № 243) были утверждены Долгосрочная программа развития Общества на период 2015–2019 годов и прогноз до 2030 года, включавшие в себя раздел «Потребность в трудовых ресурсах».</p> <p>30.12.2020 Советом директоров Общества (протокол от 30.12.2020 № 526) были утверждены Долгосрочная программа развития Общества на период 2020–2024 годов и прогноз до 2030 года, включавшие в себя раздел «Обеспечение потребности Общества в трудовых ресурсах».</p> <p>В ПАО «Россети» (прежнее наименование до 12.10.2022 — ПАО «ФСК ЕЭС») особое внимание при реализации кадровой политики направлено на обеспечение роста производительности труда работников при соблюдении требований, предъявляемых к надежности функционирования электросетевого комплекса</p>
4.7.	Директива Правительства РФ	От 29.04.2022 № 4509п-П13	Об установлении показателя депремирования исполнительных органов акционерного общества	<p>Решением Совета директоров ПАО «Россети» от 17.06.2022 (протокол от 17.06.2022 № 578) менеджменту Общества поручено обеспечить внесение изменений в Методику расчета и оценки выполнения ключевых показателей эффективности высших менеджеров Общества в части установления показателя депремирования за несвоевременную подготовку и реализацию планов, разрабатываемых в рамках директив Правительства РФ от 14.04.2021 № 3438п-П13, по переходу Общества на преимущественное использование отечественного программного обеспечения, включенного в единый реестр российских программ для электронных вычислительных машин и баз данных, в размере не менее 20% от совокупного годового вознаграждения за достижение ключевых показателей эффективности.</p> <p>Решением Совета директоров ПАО «Россети» от 17.10.2022 (протокол от 20.10.2022 № 592) внесены изменения в Методику расчета и оценки выполнения ключевых показателей эффективности высших менеджеров Общества и в целевые значения ключевых показателей эффективности высших менеджеров Общества на 2022 год в части установления показателя депремирования «Показатель перехода на преимущественное использование отечественного программного обеспечения» с удельным весом –20%.</p> <p>Система КПЭ, ФКПЭ руководящего состава ПАО «Россети» с 2023 года разработана с учетом методических рекомендаций по формированию и применению ключевых показателей эффективности деятельности акционерных обществ, акции которых находятся в собственности Российской Федерации, и отдельных некоммерческих организаций в целях определения размера вознаграждения их руководящего состава, утвержденных распоряжением Правительства РФ от 28.12.2020 № 3579-р (в редакции от 29.12.2022).</p> <p>Решением Совета директоров Общества (протокол от 16.06.2023 № 616) утвержден порядок расчета КПЭ и ФКПЭ руководящего состава Общества, функциональный ключевой показатель эффективности «Эффективность перехода на использование отечественного программного обеспечения» установлен для заместителя Генерального директора по цифровой трансформации</p>

№	Поручение	Регистрационные данные	Краткое содержание входящего документа	Сведения об исполнении ПАО «Россети» соответствующих поручений и распоряжений
4.8.	Директива Правительства РФ	От 31.01.2023 № 991п-П13	Об утверждении ключевых показателей эффективности, функциональных ключевых показателей эффективности Общества и внесении изменений во внутренние документы, регламентирующие формирование ключевых показателей эффективности, функциональных ключевых показателей эффективности и вознаграждение руководящего состава Общества	В соответствии с директивами Правительства РФ от 31.01.2023 № 991п-П13 решениями Совета директоров ПАО «Россети» утверждены состав и целевые значения КПЭ, ФКПЭ руководящего состава Общества на 2023 год (протокол от 17.04.2023 № 615) и порядок расчета КПЭ и ФКПЭ руководящего состава Общества (протокол от 16.06.2023 № 616)
5. Корпоративное управление				
5.1.	Поручение Правительства РФ Протокол заседания Правительства РФ	От 31.07.2014 № ИШ-П13-5859 От 28.05.2014 № ДМ-П36-46пр (п. 2) От 13.02.2014 № 5 (п. 4 раздела I)	О внедрении положений Кодекса корпоративного управления	<p>В развитие реализованного плана мероприятий (дорожной карты) по внедрению положений Кодекса корпоративного управления Компанией был разработан и Советом директоров одобрен план мероприятий по развитию корпоративного управления ПАО «ФСК ЕЭС» на 2016 год (протокол от 25.04.2016 № 318).</p> <p>План определил ряд ключевых мероприятий на отчетный период, включающих анализ необходимости актуализации внутренних документов как самой Компании, так и типовых документов для нужд ДО. Кроме того, была предусмотрена разработка методик оценки корпоративного управления ПАО «ФСК ЕЭС» и дочерних обществ, а также Положения о проведении оценки деятельности Совета директоров Общества. Основным приоритетом плана был определен анализ сложившейся по итогам реализации дорожной карты практики корпоративного управления.</p> <p>Решением Совета директоров в апреле 2016 года (протокол от 28.04.2016 № 318) одобрена Методика самооценки корпоративного управления ПАО «ФСК ЕЭС». Данная Методика была разработана на основе утвержденной приказом Росимущества от 22.08.2014 № 306 методики самооценки качества корпоративного управления в компаниях с государственным участием для обеспечения сопоставимости результатов ежегодной самооценки, проводимой Обществом.</p> <p>Решением Совета директоров (протокол Совета директоров от 20.02.2017 № 355) одобрена Методика самооценки корпоративного управления дочерних обществ ПАО «ФСК ЕЭС».</p> <p>Решением Совета директоров (протокол Совета директоров от 28.04.2016 № 318) утверждено Положение о проведении оценки деятельности Совета директоров.</p> <p>По состоянию на декабрь 2016 года заявленные в плане мероприятия исполнены ПАО «ФСК ЕЭС» в полном объеме. Экспертный совет при Правительстве РФ отметил положительную динамику по результатам мониторинга внедрения Кодекса корпоративного управления в компаниях с государственным участием, присвоив ПАО «ФСК ЕЭС» пятое место в своем рейтинге.</p> <p>ПАО «Россети» (прежнее наименование до 12.10.2022 — ПАО «ФСК ЕЭС») продолжает вести работу по внедрению лучших применимых российских и мировых практик корпоративного управления для дальнейшего повышения качества корпоративного управления в Обществе.</p>

№	Поручение	Регистрационные данные	Краткое содержание входящего документа	Сведения об исполнении ПАО «Россети» соответствующих поручений и распоряжений
				<p>Решением внеочередного Общего собрания акционеров от 14.09.2022 (протокол от 15.09.2022 № 27) утверждены следующие документы:</p> <ol style="list-style-type: none"> Устав Общества в новой редакции. Изменения связаны с добавлением в структуру органов Общества коллегиального исполнительного органа — Правления, а также с расширением компетенции Совета директоров в целях повышения его роли в принятии ключевых для Общества решений. Положение об Общем собрании акционеров Общества¹. Изменения связаны с совершенствованием порядка проведения Общих собраний акционеров Общества. Положение о Совете директоров Общества в новой редакции. Изменения связаны с совершенствованием порядка проведения заседаний Совета директоров Общества, а также с регулированием вопросов, связанных с конфликтом интересов членов Совета директоров. Положение о Правлении Общества. Документ утвержден в связи с добавлением в структуру органов Общества коллегиального исполнительного органа — Правления. Положение о выплате членам Совета директоров Общества вознаграждений и компенсаций в новой редакции. Изменения связаны с уточнением условий выплаты вознаграждений и компенсаций членам Совета директоров Общества, в случае если в соответствующем корпоративном году в отношении члена Совета директоров Общества прекратились ограничения или запреты на получение каких-либо выплат от коммерческих организаций. <p>Решением Совета директоров ПАО «Россети» от 01.03.2023 (протокол от 03.03.2023 № 609) утверждено Положение об информационной политике ПАО «Россети».</p> <p>Решением Совета директоров ПАО «Россети» от 01.03.2023 (протокол от 18.04.2023 № 616.) утверждена Политика управления рисками и внутреннего контроля ПАО «Россети» и дочерних обществ (Группы компаний «Россети»).</p> <p>Решением Совета директоров ПАО «Россети» от 01.03.2023 (протокол от 07.06.2023 № 620) утверждена Политика о внутреннем аудите Общества.</p> <p>Решением Совета директоров ПАО «Россети» от 01.03.2023 (протокол от 07.06.2023 № 620) утверждена Антикоррупционная политика Общества и его дочерних обществ</p>
5.2.	Поручение Президента РФ Поручение Правительства РФ	От 27.12.2014 № Пр-3013 (п. 3) От 13.01.2015 № ИШ-П13-54	Об изменении структуры годового отчета акционерного общества	<p>Согласно директиве Правительства РФ от 06.04.2015 № 2007п-П13, годовой отчет акционерного общества должен соответствовать следующим требованиям.</p> <p>I. Структура годового отчета должна включать в себя следующую информацию:</p> <ol style="list-style-type: none"> Информацию о наличии в Обществе стратегии развития — дата принятия советом директоров, номер протокола, стратегические цели, основные направления, планируемые сроки реализации. Информацию о наличии в Обществе долгосрочной программы развития (далее — ДПР) — дата утверждения советом директоров, номер протокола, основные цели и задачи, основные мероприятия, направленные на реализацию ДПР в отчетном году, планируемые сроки реализации. Информацию об изменениях в стратегии развития и ДПР по сравнению с предыдущим годом (в случае наличия) — описание изменений/корректировок основных целей и задач, причины изменений/корректировок, сопоставление основных целей, задач и направлений развития текущего периода с данными предыдущего периода по конкретным мероприятиям. Информацию о наличии в Обществе иных программ (в том числе инвестиционных, инновационных и прочих) в рамках реализации стратегии развития и ДПР — дата утверждения советом директоров Общества, номер протокола, цели и основные проекты, основные направления программы, планируемые сроки реализации.

¹ Одновременно признано утратившим силу Положение о порядке подготовки и проведения Общего собрания акционеров.

№	Поручение	Регистрационные данные	Краткое содержание входящего документа	Сведения об исполнении ПАО «Россети» соответствующих поручений и распоряжений
5.				<p>Информацию о наличии в Обществе утвержденной программы отчуждения непрофильных активов (далее — НПА) и реестра НПА:</p> <ul style="list-style-type: none"> дата утверждения советом директоров Общества актуальной программы отчуждения НПА и реестра НПА, номер протокола; описание программы отчуждения НПА; основные направления программы отчуждения НПА; фактические данные об отчуждении НПА; причины отклонений фактической стоимости отчужденных НПА от балансовой стоимости НПА (в случае наличия); суммарные значения показателей (балансовая стоимость, стоимость реализации и количество реализованных НПА за отчетный период).
6.				<p>Информацию о наличии в Обществе заключения аудитора о реализации ДПР (в случае отсутствия в Обществе заключения аудитора о реализации ДПР за 2014 год до годового общего собрания акционеров в 2015 году допустимо непредставление указанной информации в годовом отчете Общества за 2014 год. Представление информации о наличии заключения и основных выводах аудитора о реализации ДПР за 2014–2015 годы производится в обязательном порядке, начиная с 2016 года) — дата и номер заключения аудитора, основные выводы аудитора.</p>
7.				<p>Информацию о наличии в Обществе утвержденной системы ключевых показателей эффективности (далее — КПЭ):</p> <ul style="list-style-type: none"> дата утверждения советом директоров Общества, номер протокола; состав КПЭ, включая финансово-экономические показатели (в том числе обязательные (TSR / «Размер дивидендов»), отраслевые КПЭ, показатели депремирования (в случае наличия) и иные КПЭ, обязательные для включения в систему КПЭ в соответствии с отдельными поручениями Президента РФ и Правительства РФ; целевые значения показателей, утвержденных советом директоров, на текущий и последующие годы; степень достижения КПЭ в отчетном году по сравнению с предыдущим годом в процентном выражении; причины отклонений фактически достигнутых КПЭ от запланированных показателей (в случае наличия); изменения в системе КПЭ, в том числе описание изменений/корректировок целевых значений, обоснование причин сделанных изменений, дата утверждения советом директоров Общества, номер протокола (в случае наличия); наличие в Обществе увязки достижения КПЭ с размером вознаграждения менеджмента в Обществе.
8.				<p>Краткое описание рисков Общества и деятельности по управлению рисками:</p> <ul style="list-style-type: none"> описание наиболее существенных рисков, присущих деятельности Общества (в том числе реализовавшихся в отчетном году), и мер, предпринимаемых Обществом по реагированию на указанные риски; описание методов управления рисками, используемых Обществом, а также ключевых мероприятий, реализованных Обществом в области управления рисками.
9.				<p>Описание принципов и подходов к организации системы управления рисками и внутреннего контроля (далее — СУРиВК), сведения о функции внутреннего аудита:</p> <ul style="list-style-type: none"> подразделения, в компетенцию которых входит развитие СУРиВК, и специализированные органы СУРиВК (подразделение(-я) управления рисками и внутреннего контроля, подразделение(-я) внутреннего аудита, ревизионная комиссия): подотчетность, основные функции и задачи; краткое описание функции внутреннего аудита (общее описание политики Общества в области внутреннего аудита, используемые ресурсы и т. д.), реализация программ развития функции «внутренний аудит» (программа повышения качества, прохождение внешней оценки и т. д.); перечень ключевых мер, направленных на совершенствование СУРиВК, реализованных Обществом в отчетном году, в том числе в соответствии с решениями совета директоров Общества, в рамках реализации утвержденных советом директоров Общества политик и стратегий.

№	Поручение	Регистрационные данные	Краткое содержание входящего документа	Сведения об исполнении ПАО «Россети» соответствующих поручений и распоряжений
				<p>II. Утверждение годового отчета Общества на основе аудированной финансовой отчетности за отчетный и предыдущий годы.</p> <p>III. Внесение в годовую отчет информации о базовых внутренних нормативных документах, являющихся основанием для формирования текущего годового отчета, включая ключевые внутренние нормативные документы, регламентирующие функцию внутреннего аудита и вопросы деятельности СУРиВК.</p> <p>Одновременно с этим Росимущество инициировало внесение изменений в примерную структуру годового отчета АО, утвержденную Постановлением Правительства РФ от 31.12.2010 № 1214 «О совершенствовании порядка управления открытыми акционерными обществами, акции которых находятся в федеральной собственности, и федеральными государственными унитарными предприятиями» (Постановление Правительства РФ от 10.11.2015 № 1211 «О внесении изменений в примерную структуру годового отчета акционерного общества, акции которого находятся в федеральной собственности»).</p> <p>Информация, запрашиваемая в структурных подразделениях ПАО «Россети» (прежнее наименование до 12.10.2022 — ПАО «ФСК ЕЭС») в рамках подготовки годового отчета согласно ежегодно выпускаемым приказам о подготовке годового отчета, соответствует вышеприведенной структуре годового отчета АО:</p> <ul style="list-style-type: none"> приказ от 09.12.2015 № 487 «О подготовке Годового отчета ПАО «ФСК ЕЭС» за 2015 год»; приказ от 18.01.2017 № 20 «О подготовке Годового отчета ПАО «ФСК ЕЭС» за 2016 год»; приказ от 28.12.2017 № 549 «О подготовке Годового интегрированного отчета ПАО «ФСК ЕЭС» за 2017 год»; приказ от 19.12.2018 № 480 «О подготовке Годового интегрированного отчета ПАО «ФСК ЕЭС» за 2018 год»; приказ от 17.12.2019 № 458 «О подготовке Годового интегрированного отчета ПАО «ФСК ЕЭС» за 2019 год»; приказ от 25.12.2020 № 616/425 «О подготовке годовых отчетов за 2020 год»; приказ от 14.12.2021 № 612/391 «О подготовке годовых отчетов за 2021 год»; приказ от 11.01.2023 № 4 «О подготовке Годового отчета Публичного акционерного общества «Федеральная сетевая компания — Россети» за 2022 год». приказ от 13.12.2023 № 580 «О подготовке Годового отчета Публичного акционерного общества «Федеральная сетевая компания — Россети» за 2023 год». <p>Структура годовых отчетов ПАО «Россети» полностью отвечает указанным выше требованиям</p>
5.3.	Указание Президента РФ	От 20.04.2017 № Пр-758	О направлении в федеральный бюджет части чистой прибыли в виде дивидендов по акциям, принадлежащим Российской Федерации	<p>В связи с необходимостью финансирования инвестиционной программы Общества годовым Общим собранием акционеров Общества (протокол от 30.06.2022 № 29) принято решение не выплачивать дивиденды по результатам 2022 года</p>
	Распоряжение Правительства РФ	От 29.05.2006 № 774-р		
	Поручение Правительства РФ	От 18.05.2017 № 944-р		
		От 26.04.2017 № ДМ-П13-2672		

№	Поручение	Регистрационные данные	Краткое содержание входящего документа	Сведения об исполнении ПАО «Россети» соответствующих поручений и распоряжений
6. Контроль деятельности Общества				
6.1.	Поручение Правительства РФ	От 05.04.2018 № ИШ-П13-1925	Об инвентаризации прав на результаты интеллектуальной деятельности с целью последующей организации мероприятий по обеспечению выявленных результатов, права на которые принадлежат акционерному обществу, правовой охраной, постановки прав на них на баланс в качестве нематериальных активов для последующего введения в экономический оборот, и оценки стоимости прав на них	<p>Решением Совета директоров ПАО «ФСК ЕЭС» (протокол от 02.11.2018 № 426) Председателю Правления ПАО «ФСК ЕЭС» поручено обеспечить в срок не позднее мая 2019 года проведение инвентаризации прав на результаты интеллектуальной деятельности (далее также — РИД) с целью последующей организации мероприятий по обеспечению выявленных результатов, права на которые принадлежат ПАО «ФСК ЕЭС», правовой охраной, постановке прав на них на баланс в качестве нематериальных активов для последующего введения в экономический оборот и при необходимости по оценке стоимости прав на них.</p> <p>В соответствии с вышеуказанным поручением Совета директоров ПАО «ФСК ЕЭС», а также с приказом Публичного акционерного общества «Российские сети» от 05.02.2019 № 29 «О проведении инвентаризации прав на результаты интеллектуальной деятельности» проведена инвентаризация прав на результаты интеллектуальной деятельности ПАО «ФСК ЕЭС», результаты направлены в Публичное акционерное общество «Российские сети» письмом от 26.07.2019 № 252/164 и используются в рамках текущей деятельности ПАО «ФСК ЕЭС» по управлению правами на РИД.</p> <p>Для утверждения концептуальных положений Программы по управлению правами на результаты интеллектуальной деятельности в Публичном акционерном обществе «Российские сети» в 2020 году инициирована разработка плана мероприятий по созданию механизмов управления правами на результаты интеллектуальной деятельности в Публичном акционерном обществе «Российские сети» и его дочерних обществах.</p> <p>Указанный план прошел согласование в профильных департаментах Общества и утвержден на заседании Правления Публичного акционерного общества «Российские сети» протоколом от 13.04.2021 № 1059/8.</p> <p>В рамках реализации утвержденного плана в 2022 году проведена повторная актуализация прав на результаты интеллектуальной деятельности, в рамках которой определены данные о РИД, права на которые принадлежат ДО Публичного акционерного общества «Российские сети», а также действующие локальные организационно-распорядительные документы в области интеллектуальной собственности, включая организационно-распорядительные документу трансфере и обмене РИД в Группе компаний «Россети»</p>

№	Поручение	Регистрационные данные	Краткое содержание входящего документа	Сведения об исполнении ПАО «Россети» соответствующих поручений и распоряжений
6.2.	Протокол Правительства РФ Поручение Правительства РФ	От 01.10.2014 № АД-П36-153пр (п. 1, 4) От 25.08.2017 № ИШ-П8-5594 От 07.11.2015 № ДМ-П36-7563	О внедрении рекомандаций по управлению правами на результаты интеллектуальной деятельности	<p>Во исполнение решения протокола Совета директоров ПАО «Россети» от 02.03.2018 № 295 в 2018 году проведен анализ управления правами на результаты интеллектуальной деятельности - в ПАО «Россети» и дочерних обществах ПАО «Россети».</p> <p>Результаты проведенного анализа рассмотрены Правлением ПАО «Россети» (протокол от 07.08.2018 № 748пр).</p> <p>В 2022 году проведена повторная актуализация прав на результаты интеллектуальной деятельности, в рамках которой определены данные о РИД, права на которые принадлежат ДО ПАО «Россети».</p> <p>Протоколом Правления ПАО «Россети» от 13.04.2021 № 1059/8 утвержден план мероприятий по созданию механизмов управления правами на РИД в Обществе и ДО (далее — План).</p> <p>В рамках исполнения Плана распоряжением ПАО «Россети» от 30.11.2022 № 253р утверждены типовой договор на оказание комплексных экспертных и патентно-лицензионных услуг в режиме одного окна по сопровождению НИОКР Группы компаний «Россети» и типовой лицензионный договор с передачей АО «НТЦ ФСК ЕЭС» права предоставления сублицензий третьим лицам.</p> <p>В рамках проведения продвижения наиболее перспективных с точки зрения коммерциализации РИД в 2023 году соответствующие лицензионные договоры подписаны между АО «НТЦ ФСК ЕЭС» и всеми ДО.</p> <p>Дополнительно в 2023 году в целях формирования единой системы управления правами на РИД, полученными в рамках инновационной деятельности, в ПАО «Россети» и ДО приказом ПАО «Россети» от 23.10.2023 № 458 утверждены следующие типовые документы:</p> <ul style="list-style-type: none"> • Регламент управления правами на результаты интеллектуальной деятельности Группы компаний «Россети»; • Положение о трансфере и обмене результатами интеллектуальной деятельности в Группе компаний «Россети»; • Порядок формирования и актуализации Реестра прав на результаты интеллектуальной деятельности Группы компаний «Россети»; • Порядок использования прав на научно-техническую документацию Группы компаний «Россети»
6.3.	Протокол заседания Национального совета по обеспечению финансовой стабильности	От 10.04.2015 № 7 (подп. 1 п. 1 раздела I)	Об осуществлении расчетов в рублях по новым экспортным контрактам	<p>Согласно п. 4 ст. 8 Федерального закона «Об электроэнергетике» от 26.03.2003 № 35-ФЗ ПАО «Россети» (прежнее наименование до 12.10.2022 — ПАО «ФСК ЕЭС»), как организации по управлению единой национальной (общероссийской) электрической сетью, запрещается заниматься деятельностью по купле-продаже электрической энергии и мощности (за исключением покупки электрической энергии (мощности), осуществляемой для собственных (хозяйственных) нужд; покупки электрической энергии (мощности), осуществляемой в целях компенсации потерь в электрических сетях и технологического обеспечения совместной работы российской электроэнергетической системы и электроэнергетических систем иностранных государств, а также в случаях и в порядке, которые определяются Правительством РФ, при исполнении функций гарантирующего поставщика).</p> <p>В Договоре о Евразийском экономическом союзе от 29.05.2014 указано, что экспорт — вывоз товара с таможенной территории Союза на территорию третьих стран без обязательства об обратном ввозе. Согласно Таможенному кодексу Евразийского экономического союза, экспорт — таможенная процедура, при которой товары Таможенного союза вывозятся за пределы таможенной территории Таможенного союза и предназначаются для постоянного нахождения за ее пределами. Оформление товаров в режиме экспорта осуществляется путем подачи в таможенный орган Российской Федерации декларации на товары с соблюдением условий помещения товаров под таможенную процедуру экспорта.</p> <p>ПАО «Россети» не осуществляет экспорт электроэнергии из Российской Федерации и подачу в таможенный орган Российской Федерации деклараций на эту электроэнергию. ПАО «Россети» не заключало и не планирует заключать экспортные контракты поставки электроэнергии. Указанную деятельность осуществляют ПАО «Интер РАО» и ПАО «ТГК-1»</p>

№	Поручение	Регистрационные данные	Краткое содержание входящего документа	Сведения об исполнении ПАО «Россети» соответствующих поручений и распоряжений
6.4.	Поручение Правительства РФ	От 13.02.2019 № ДМ-П13-8пр (п. 4)	О возможности перехода на налоговый контроль в форме налогового мониторинга	<p>В рамках процедуры перехода на налоговый контроль в форме налогового мониторинга в МИ ФНС по КП № 6 было направлено заявление о проведении налогового мониторинга (письмо от 28.06.2019 № НА-4217).</p> <p>Информация размещена на Межведомственном портале по управлению государственной собственностью (Росимущество).</p> <p>Решение о проведении налогового мониторинга ПАО «ФСК ЕЭС» за 2020 год получено от МИ ФНС по КП № 6 от 31.10.2019 № 19-06/09.</p> <p>Решение о проведении налогового мониторинга ПАО «ФСК ЕЭС» за 2021 год получено от МИ ФНС по КП № 6 от 01.12.2020 № 20-06/29.</p> <p>Решение о проведении налогового мониторинга ПАО «ФСК ЕЭС» за 2022 год получено от МИ ФНС по КП № 6 от 20.12.2021 № 21.</p> <p>Решение о проведении налогового мониторинга ПАО «Федеральная сетевая компания — Россети» за 2023 год получено от МИ ФНС по КП № 6 от 13.12.2022 № 40.</p> <p>Решение о проведении налогового мониторинга ПАО «Федеральная сетевая компания — Россети» за 2024 год получено от МИ ФНС по КП № 6 от 15.12.2023 № 48</p>
6.5.	Директива Правительства РФ	От 06.03.2022 № 2182п-П13к	О неприменении штрафных санкций, а также о возможности продления сроков исполнения договоров и корректировки цен в 2022 году в случае нарушений обязательств поставщика (исполнителя, подрядчика) из-за последствий введения ограничительных мер в отношении Российской Федерации со стороны недружественных иностранных государств	<p>Решением Совета директоров ПАО «ФСК ЕЭС» в рамках исполнения директив Правительства РФ от 06.03.2022 № 2182п-П13к по вопросу о неприменении штрафных санкций, а также о возможности продления сроков исполнения договоров и корректировки цен в 2022 году в случае нарушений обязательств поставщиком (исполнителем, подрядчиком) из-за последствий введения ограничительных мер в отношении Российской Федерации со стороны недружественных иностранных государств (протокол от 15.04.2022 № 572) предусмотрено:</p> <ol style="list-style-type: none"> 1. неприменение в 2022 году штрафных санкций в связи с нарушением поставщиком (исполнителем, подрядчиком) обязательств, предусмотренных договором, в связи с введением ограничительных мер в отношении Российской Федерации со стороны недружественных иностранных государств; 2. изменение в 2022 году условий договора, если в связи с введением ограничительных мер в отношении Российской Федерации со стороны недружественных иностранных государств при исполнении такого договора возникли не зависящие от сторон договора обстоятельства, влекущие невозможность его исполнения без изменения условий; 3. размещение на Межведомственном портале по управлению государственной собственностью информации об исполнении директив Правительства РФ от 06.03.2022 № 2182п-П13к

№	Поручение	Регистрационные данные	Краткое содержание входящего документа	Сведения об исполнении ПАО «Россети» соответствующих поручений и распоряжений
6.6.	Поручение Председателя Правительства РФ	От 08.10.2022 № ММ-П13-16997к	О возможности продления сроков исполнения договоров на поставку товаров, выполнение работ, оказание услуг и неприменения штрафных санкций в случае изменения условий таких договоров, исполнение которых стало невозможно вследствие мобилизации	<p>Решением Совета директоров ПАО «ФСК ЕЭС» в рамках исполнения директив Правительства РФ от 14.10.2022 № 12061п-П13 по вопросу о возможности продления сроков исполнения договоров на поставку товаров, выполнение работ, оказание услуг и неприменения штрафных санкций в случае изменения условий таких договоров, исполнение которых стало невозможно вследствие мобилизации (протокол от 30.12.2022 № 604), предусмотрено:</p> <ol style="list-style-type: none"> 1. неприменение в период срока действия Указа Президента РФ от 21.09.2022 № 647 «Об объявлении частичной мобилизации в Российской Федерации» (далее — Указ) штрафных санкций в связи с нарушением поставщиком (исполнителем, подрядчиком) обязательств, предусмотренных договором, в связи с частичной мобилизацией; 2. возможность изменения условий договора, если при исполнении такого договора возникли не зависящие от сторон договора обстоятельства, влекущие невозможность его исполнения без изменения условий, в период срока действия Указа; 3. размещение на Межведомственном портале по управлению государственной собственностью информации об исполнении директив Правительства РФ от 14.10.2022 № 12061п-П13к
6.7.	Директива Правительства РФ	От 25.08.2017 № 5945п-П13	О владении активами, находящимися на территории Российской Федерации, через иностранные юридические лица	<p>Во исполнение директивы Правительства РФ от 25.08.2017 № 5945п-П13, направленной в ПАО «ФСК ЕЭС» письмом Росимущества от 30.08.2017 № 05/33973, и решения Совета директоров ПАО «ФСК ЕЭС» (выписка из протокола от 20.11.2017 № 382/4) ПАО «ФСК ЕЭС» ежегодно в течение 30 календарных дней с момента окончания календарного года обеспечивает предоставление в Минэкономразвития России информации о владении ПАО «ФСК ЕЭС» активами, находящимися на территории Российской Федерации, через иностранные юридические лица начиная с 2016 года.</p> <p>Отчет за 2021 год направлен письмом от 14.01.2022 № КДВ-94 в адрес Минэкономразвития России.</p> <p>Отчет за 2022 год направлен письмом от 03.02.2023 № КДВ-897 в адрес Минэкономразвития России.</p> <p>Отчет за 2023 год направлен письмом от 29.12.2023 № КДВ-11372 в адрес Минэкономразвития России</p>
6.8.	Распоряжение Правительства РФ	От 11.06.2020 № 1546-р	О привлечении российских инжиниринговых компаний при реализации АО проектов за рубежом	<p>В соответствии с положениями директивы Правительства РФ от 15.04.2021 № 3502п-П13 в Минпромторг России на полугодовой основе (до 15 января и 15 июля) обеспечивается размещение отчетов о привлечении российских инжиниринговых компаний при реализации проектов за рубежом на Межведомственном портале по управлению государственным имуществом.</p> <p>По состоянию на 31.12.2023 Обществом не реализовывались проекты за рубежом с привлечением российских инжиниринговых компаний</p>

Приложение 6. Информация об участии Общества в других хозяйственных обществах (коммерческих организациях) в 2023 году

№	Сокращенное фирменное наименование хозяйственного общества	Регион деятельности	Основной вид деятельности	Цель участия	Доля Общества в уставном капитале хозяйственного общества на 31.12.2023	Финансовые показатели за 2023 год		Размер полученных в отчетном году дивидендов по имеющимся у Общества акциям, тыс. руб.
						Выручка, тыс. руб.	Чистая прибыль, тыс. руб.	
Сведения о дочерних обществах с долей участия Общества в уставном капитале от 50% + 1 акция до 100%								
1.	АО «МУС Энергетики»	г. Москва, г. Санкт-Петербург, Республика Бурятия, Республика Марий Эл, Республика Мордовия, Удмуртская Республика, Республика Ханасия, Краснодарский край, Красноярский край, Пермский край, Приморский край, Ставропольский край, Хабаровский край, Амурская область, Волгоградская область, Вологодская область, Кемеровская область, Кировская область, Новосибирская область, Омская область, Оренбургская область, Пензенская область, Ростовская область, Самарская область, Саратовская область, Свердловская область, Тамбовская область, Томская область, Тульская область, Тюменская область, Ульяновская область, Челябинская область, Ярославская область, Ханты-Мансийский автономный округ — Югра	Организация, развитие и эксплуатация распределительных сетей связи в топливно-энергетическом комплексе	Вспомогательное обеспечение ведения основной деятельности Общества	100,00%	1 392 659	184 473	90 919
2.	АО «НТЦ ФСК ЕЭС»	г. Москва, г. Новосибирск, г. Владивосток	Проведение научно-исследовательских, опытно-конструкторских, проектно-изыскательских работ и оказание экспертных услуг в области электроэнергетики	Вспомогательное обеспечение ведения основной деятельности Общества	100,00%	8 258 526	415 323	144 573
3.	АО «ЦИУС ЕЭС»	г. Москва, г. Санкт-Петербург, г. Екатеринбург, г. Красноярск, г. Хабаровск, г. Сургут, г. Железноводск	Руководство проектами в области строительства (в том числе осуществление функций заказчика-застройщика, оказание инженерных услуг при строительстве, реконструкции и техническом перевооружении технологически сложных объектов)	Вспомогательное обеспечение ведения основной деятельности Общества	100,00%	35 987 140	1 459 170	–
4.	АО «Россети Центр закупок»	г. Москва, г. Санкт-Петербург, г. Екатеринбург, г. Красноярск, г. Самара, г. Хабаровск, г. Сургут, г. Железноводск	Деятельность по организации и проведению закупочных процедур по выбору поставщиков, подрядчиков и исполнителей	Вспомогательное обеспечение ведения основной деятельности Общества	100,00%	222 973	43 071	2 084
5.	АО «Россети Электросетьсервис»	г. Москва, Московская область, Рязанская область, Новгородская область, г. Новосибирск, Ульяновская область, г. Пятигорск, г. Екатеринбург, г. Хабаровск, г. Сургут	Диагностика, техническое обслуживание, ремонт и аварийно-восстановительные работы в электрических сетях и иных объектах электросетевого хозяйства ЕНЭС, а также иных лиц, имеющих на праве собственности или на ином, предусмотренном федеральными законами основании объекты электроэнергетики, как присоединенные, так и не присоединенные к ЕНЭС	Вспомогательное обеспечение ведения основной деятельности Общества	100,00%	5 717 965	73 006	–

№	Сокращенное фирменное наименование хозяйственного общества	Регион деятельности	Основной вид деятельности	Цель участия	Доля Общества в уставном капитале хозяйственного общества на 31.12.2023	Финансовые показатели за 2023 год		Размер полученных в отчетном году дивидендов по имеющимся у Общества акциям, тыс. руб.
						Выручка, тыс. руб.	Чистая прибыль, тыс. руб.	
6.	ООО «Индекс энергетика — ФСК ЕЭС»	г. Москва	Осуществление операций с ценными бумагами	Доля в уставном капитале ООО «Индекс энергетика — ФСК ЕЭС» получена в соответствии с разделительным балансом ОАО РАО «ЕЭС России» при присоединении ОАО РАО «ЕЭС России» к Обществу при их реорганизации 01.07.2008	100,00%	—	4 129	—
7.	ООО «Россети Капитал»	г. Москва	Осуществление операций с ценными бумагами	Аккумуляирование активов (ценных бумаг, долей в уставных капиталах хозяйственных обществ) для Общества	100,00%	166 266	332 175	—
8.	АО «Россети Мобильные ГТЭС»	г. Москва, Московская область, Республика Крым, г. Севастополь, Краснодарский край	Производство электрической энергии	Акции получены в соответствии с разделительным балансом ОАО РАО «ЕЭС России» при присоединении ОАО РАО «ЕЭС России» к Обществу при их реорганизации 01.07.2008	100,00%	6 095 878	113 119	4 240
9.	АО «Читатехэнерго»	г. Чита, г. Улан-Удэ, Дальневосточный федеральный округ (Амурская область), Западная Сибирь, Республика Саха (Якутия)	Деятельность в области электросвязи, проектирование и эксплуатация линий связи	Акции приобретены при реорганизации ОАО «Читинские магистральные сети» — владельца 100% акций АО «Читатехэнерго» — путем присоединения к Обществу 01.07.2008	100,00%	744 117	100 021	58 338
10.	АО «АПБЭ»	г. Москва, Костромская область, Смоленская область, Ярославская область	Метрологическое обеспечение автоматизированной информационно-измерительной системы коммерческого учета электроэнергии (АИИС КУЭ)	Акции получены в соответствии с разделительным балансом при присоединении ОАО РАО «ЕЭС России» к Обществу при их реорганизации 01.07.2008	100,00%	4 092	(2 856)	—
11.	ООО «АйТи Энерджи Сервис»	г. Москва	Консультирование по аппаратным средствам вычислительной техники, разработка программного обеспечения и консультирование в этой области	Акции получены в соответствии с разделительным балансом при присоединении ОАО РАО «ЕЭС России» к Обществу при их реорганизации 01.07.2008	100,00%	568 668	19 104	—
12.	ОАО «Нурэнерго»	Нет данных (*)	Нет данных (*)	Акции дополнительного выпуска получены в счет погашения ранее выданных Обществу займов. Решение Совета директоров ОАО «ФСК ЕЭС» от 20.05.2004 (протокол № 15)	100,00%	Нет данных	Нет данных	—
13.	АО «ЭНИН»	г. Москва	Выполнение научно-исследовательских, опытно-конструкторских, технологических, технических, проектных и сопутствующих им работ в области электроэнергетики	Акции получены в соответствии с разделительным балансом ОАО РАО «ЕЭС России» при присоединении ОАО РАО «ЕЭС России» к Обществу при их реорганизации 01.07.2008, а также на основании договора купли-продажи акций с АО «РАО ЭС Востока» от 28.12.2022 № 104	100,00%	40 092	(7 146)	1 541
14.	АО «Россети Янтарь»	Калининградская область	Распределение электроэнергии	Получение прибыли	100,00%	9 828 008	858 619	337 062
15.	АО «Россети Тюмень»	Тюменская область, Ханты-Мансийский автономный округ — Югра, Ямало-Ненецкий автономный округ	Передача электроэнергии и технологическое присоединение к распределительным электросетям	Получение прибыли; управление электросетевым комплексом	100,00%	80 936 788	4 354 429	972 161
16.	АО «Россети ЦТЗ»	Вся территория присутствия сетей Группы компаний «Россети»	Деятельность в области инженерных изысканий, инженерно-технического проектирования, управления проектами строительства, выполнения строительного контроля и авторского надзора, предоставление технических консультаций в этих областях	Получение прибыли	100,00%	363 142	8 956	—
17.	АО «Россети Управление имуществом»	г. Москва, г. Санкт-Петербург, г. Челябинск, г. Иркутск, г. Красноярск, г. Ростов-на-Дону	Аренда и управление собственным или арендованным недвижимым имуществом	Получение прибыли	100,00%	713 154	515 972	140 477
18.	АО «Россети Цифра»	Вся территория присутствия сетей Группы компаний «Россети»	Деятельность в области связи на базе проводных технологий	Получение прибыли	100,00%	10 086 614	79 816	—
19.	АО «Карачаево-Черкесскэнерго»	Нет данных (*)	Нет данных (*)	Нет данных (*)	100,00%	Нет данных	Нет данных	—
20.	АО «Калмэнергообит»	Нет данных (*)	Нет данных (*)	Нет данных (*)	100,00%	Нет данных	Нет данных	—
21.	АО «Тываэнергообит»	Нет данных (*)	Нет данных (*)	Нет данных (*)	100,00%	Нет данных	Нет данных	—

№	Сокращенное фирменное наименование хозяйственного общества	Регион деятельности	Основной вид деятельности	Цель участия	Доля Общества в уставном капитале хозяйственного общества на 31.12.2023	Финансовые показатели за 2023 год		Размер полученных в отчетном году дивидендов по имеющимся у Общества акциям, тыс. руб.
						Выручка, тыс. руб.	Чистая прибыль, тыс. руб.	
22.	АО «Энергетик»	г. Новосибирск, Новосибирская область	Передача электроэнергии и технологическое присоединение к распределительным электросетям	Получение прибыли, управление электросетевым комплексом	100,00%	649 833	8 392	–
23.	ПАО «Россети Кубань»	Краснодарский край, Республика Адыгея, федеральная территория «Сириус»	Передача электроэнергии и технологическое присоединение к распределительным электросетям	Получение прибыли, управление электросетевым комплексом	99,72%	74 557 482	6 166 520	664 907
24.	ПАО «Россети Северный Кавказ»	Республика Ингушетия, Республика Северная Осетия — Алания, Республика Дагестан, Карачаево-Черкесская Республика, Кабардино-Балкарская Республика	Передача электроэнергии и технологическое присоединение к распределительным электросетям	Получение прибыли, управление электросетевым комплексом	98,23%	48 501 107	(11 863 215)	–
25.	АО «РЭС»	г. Новосибирск, Новосибирская область	Передача электроэнергии и технологическое присоединение к распределительным электросетям	Получение прибыли, управление электросетевым комплексом	95,98%	Нет данных	Нет данных	–
26.	ПАО «ТРК»	Томская область	Передача электроэнергии и технологическое присоединение к распределительным электросетям	Получение прибыли, управление электросетевым комплексом	86,40%	Нет данных	Нет данных	112 819
27.	АО «Чеченэнерго»	Чеченская Республика	Передача электроэнергии и технологическое присоединение к распределительным электросетям	Получение прибыли, управление электросетевым комплексом	90,45%	8 117 145	(830 884)	–
28.	АО «Россети Сибирь Тывазэнерго»	Республика Тыва	Передача электроэнергии и технологическое присоединение к распределительным электросетям	Получение прибыли, управление электросетевым комплексом	88,68%	3 120 805	423 681	–
29.	ПАО «Россети Юг»	Ростовская область, Волгоградская область, Астраханская область, Республика Калмыкия	Передача электроэнергии и технологическое присоединение к распределительным электросетям	Получение прибыли, управление электросетевым комплексом	84,16%	48 151 231	2 430 773	–
30.	ПАО «Россети Волга»	Саратовская область, Самарская область, Оренбургская область, Пензенская область, Ульяновская область, Республика Мордовия, Чувашская Республика	Передача электроэнергии и технологическое присоединение к распределительным электросетям	Получение прибыли, управление электросетевым комплексом	68,47%	76 810 154	2 320 252	–
31.	ПАО «Россети Ленэнерго»	г. Санкт-Петербург, Ленинградская область	Передача электроэнергии и технологическое присоединение к распределительным электросетям	Получение прибыли, управление электросетевым комплексом	67,48%	108 777 004	20 746 923	297 488
32.	АО «Каббалкэнерго»	Нет данных (*)	Нет данных (*)	Нет данных (*)	65,27%	Нет данных	Нет данных	–
33.	АО «Электромагистраль»	г. Новосибирск, Новосибирская область	Передача электроэнергии и технологическое присоединение к распределительным электросетям	Получение прибыли, управление электросетевым комплексом	64,60%	2 041 497	243 603	–
34.	ПАО «Россети Сибирь»	Республика Алтай, Республика Бурятия, Республика Тыва, Республика Хакасия, Алтайский край, Забайкальский край, Красноярский край, Кемеровская область, Омская область	Передача электроэнергии и технологическое присоединение к распределительным электросетям	Получение прибыли, управление электросетевым комплексом	57,90%	69 232 354	(728 974)	–
35.	ПАО «Россети Северо-Запад»	Архангельская область, Вологодская область, Мурманская область, Новгородская область, Псковская область, Республика Карелия, Республика Коми	Передача электроэнергии и технологическое присоединение к распределительным электросетям	Получение прибыли, управление электросетевым комплексом	55,38%	53 358 966	(354 687)	–
36.	ПАО «Россети Урал»	Свердловская область, Челябинская область, Пермский край	Передача электроэнергии и технологическое присоединение к распределительным электросетям	Получение прибыли, управление электросетевым комплексом	55,23%	105 283 472	12 864 396	214 607
37.	ПАО «Дагестанская энергосбытовая компания»	Нет данных (*)	Нет данных (*)	Нет данных (*)	51,00%	Нет данных	Нет данных	–

№	Сокращенное фирменное наименование хозяйственного общества	Регион деятельности	Основной вид деятельности	Цель участия	Доля Общества в уставном капитале хозяйственного общества на 31.12.2023	Финансовые показатели за 2023 год		Размер полученных в отчетном году дивидендов по имеющимся у Общества акциям, тыс. руб.
						Выручка, тыс. руб.	Чистая прибыль, тыс. руб.	
38.	ПАО «Россети Московский регион»	г. Москва, Московская область	Передача электроэнергии и технологическое присоединение к распределительным электросетям	Получение прибыли, управление электросетевым комплексом	50,90%	228 006 729	19 441 165	261 008
39.	ПАО «Россети Центр»	Белгородская область, Брянская область, Воронежская область, Костромская область, Курская область, Липецкая область, Орловская область, Смоленская область, Тамбовская область, Тверская область, Ярославская область	Передача электроэнергии и технологическое присоединение к распределительным электросетям	Получение прибыли, управление электросетевым комплексом	50,69%	123 264 876	6 114 765	208 703
40.	ПАО «Россети Центр и Приволжье»	Владимирская область, Ивановская область, Калужская область, Кировская область, Нижегородская область, Рязанская область, Тульская область, Республика Марий Эл, Удмуртская Республика	Передача электроэнергии и технологическое присоединение к распределительным электросетям	Получение прибыли, управление электросетевым комплексом	50,40%	130 014 908	13 579 967	100 810
Сведения о зависимых обществах с долей участия Общества в уставном капитале от 20 до 50%								
41.	АО ОЭС «СакРусэнерго»	Грузия; на территории Российской Федерации — Карачаево-Черкесская Республика, Краснодарский край	Услуги по передаче электроэнергии	Обеспечение развития основной деятельности Общества	50,00%	Нет данных	Нет данных	—
42.	АО «Севкавказэнерго»	Республика Северная Осетия — Алания	Торговля электроэнергией	Получение прибыли	49,00%	—	(7 178)	—
43.	АО «СЗЗУК»	г. Санкт-Петербург, Ленинградской область, Северо-Западный регион	Обслуживание ИТ-систем, связи, телефонии и передачи данных	Получение прибыли	49,00%	21 045	(7 902)	—
44.	АО «Ингушэнерго»	Нет данных (*)	Нет данных (*)	Нет данных (*)	49,00%	Нет данных	Нет данных	—
45.	ОАО «ИЦЗ Поволжья»	Нет данных (*)	Нет данных (*)	Нет данных (*)	25%	Нет данных	Нет данных	—
Сведения о хозяйствующих субъектах с долей участия Общества в уставном капитале от 2 до 20%								
46.	ПАО «Интер РАО»	Субъекты Российской Федерации, Грузия, Китай, Куба, Латвия, Литва, Польша, Финляндия, Эквадор	Производство электрической и тепловой энергии, деятельность по поставке (продаже) электрической и тепловой энергии	Финансовые инвестиции	8,57%	249 948 573	36 408 674	2 209 006
47.	АКРА (АО)	г. Москва	Рейтинговая деятельность	Финансовые инвестиции	3,70%	629 611	228 161	5 516

(*) Общество признано несостоятельным (банкротом). В отношении Общества введена процедура банкротства — конкурсное производство, коммерческая деятельность в течение 2023 года Обществом не велась.

Информация об участии Общества в некоммерческих организациях в 2023 году

№	Наименование некоммерческой организации	Финансовые параметры участия ПАО «Россети», тыс. руб. ¹	Эффект от участия
1.	Некоммерческое партнерство «Корпоративный образовательный и научный центр Единой энергетической системы»	В 2023 году ПАО «Россети» не оплачивало членские/иные взносы	ПАО «Россети», являясь членом партнерства, участвует в разработке и реализации единой политики, контроле соблюдения единых стандартов подготовки производственного персонала. Общество участвует в общем собрании членов партнерства и Наблюдательном совете партнерства
2.	Некоммерческое партнерство «Совет ветеранов энергетики»	21 000	ПАО «Россети», являясь членом партнерства, осуществляет содействие в осуществлении основной цели партнерства, направленной на оказание всесторонней помощи ветеранам энергетики. Общество участвует в общем собрании членов партнерства и Наблюдательном совете партнерства

¹ Членские и иные взносы, осуществленные ПАО «Россети» в 2023 году.

¹ Членские и иные взносы, осуществленные ПАО «Россети» в 2023 году.

№	Наименование некоммерческой организации	Финансовые параметры участия ПАО «Россети», тыс. руб. ¹	Эффект от участия
3.	Общероссийское отраслевое объединение работодателей электроэнергетики «Энергетическая работодателская ассоциация России» (Ассоциация «ЭРА России»)	5 600	Основными целями участия являются: <ul style="list-style-type: none"> участие в подготовке Отраслевого тарифного соглашения (ОТС) и его использование при подготовке нормативных документов ПАО «Россети»; гарантированное право на использование ОТС при тарифном регулировании; получение от Ассоциации «ЭРА России» информационно-консультативной помощи в вопросах социально-трудовых отношений. Участие в публичных мероприятиях Ассоциации «ЭРА России» (семинарах, конференциях и других)
4.	Некоммерческое партнерство «Научно-технический Совет Единой энергетической системы»	4 000	Основной целью НП «НТС ЕЭС» является содействие его членам в формировании научно-обоснованной технической политики в Единой энергетической системе России (ЕЭС России), в рассмотрении наиболее значимых проблем функционирования и развития ЕЭС России, а также экспертиза различных проектов и работ в новых областях техники и технологии, программ НИОКР, технического регулирования и стандартизации. ПАО «Россети» является членом партнерства
5.	Саморегулируемая организация Ассоциации строительных организаций «Поддержка организаций строительной отрасли» (СРО АСО ПОСО)	106,80	Основной целью участия является соблюдение требований законодательства Российской Федерации. В рамках ИД ПАО «Россети» филиалами ПАО «Россети» — МЭС выполняются строительные-монтажные работы хозяйственным способом. Данная деятельность регламентирована Градостроительным кодексом РФ от 29.12.2004 № 190-ФЗ
6.	Ассоциация «Глобальная энергия»	58 000	Основной целью участия является поддержка исследований и инноваций в сфере энергетики на международном уровне. Ассоциация проводит ежегодную международную премию «Глобальная энергия», а также ряд научно-популярных мероприятий, направленных на поддержку научных исследований, международного сотрудничества в области науки и техники, решение наиболее значимых научно-технических проблем современности
7.	СРО НП «ПетербургЭнергоАудит»	72	Основной целью участия является возможность проведения обязательных энергетических обследований ПАО «Россети» частично или полностью собственными силами. Измерительный этап обязательного энергетического обследования ПАО «Россети» с 2017 года проводится полностью силами персонала филиалов, что позволило сократить затраты на проведение обследования
8.	АНО «Инновационный инжиниринговый центр»	В 2023 году ПАО «Россети» не оплачивало членские/иные взносы	Основной целью деятельности АНО «Инновационный инжиниринговый центр» является формирование системного подхода: <ul style="list-style-type: none"> к выявлению и фиксации технологических проблем и задач, стоящих перед российскими корпорациями в рамках программ развития, и поиску их оптимального решения с применением новых отечественных технологий; формированию кооперационных цепочек из российских предприятий, МСП, инжиниринговых и научных центров для реализации инжиниринговых проектов по созданию требующихся корпорациям технологических решений. <p>В рамках своего участия в деятельности Ассоциации ПАО «Россети» развивает сотрудничество с ведущими российскими предприятиями в области импортозамещения и внедрения инновационных решений</p>

¹ Членские и иные взносы, осуществленные ПАО «Россети» в 2023 году.

№	Наименование некоммерческой организации	Финансовые параметры участия ПАО «Россети», тыс. руб. ¹	Эффект от участия
9.	Ассоциация «НП Совет рынка»	2 640	В соответствии с п. 1 ст. 33 Федерального закона от 26.03.2003 № 35-ФЗ «Об электроэнергетике» целями создания Ассоциации «НП Совет рынка» являются обеспечение функционирования коммерческой инфраструктуры рынка, эффективной взаимосвязи оптового и розничных рынков, формирование благоприятных условий для привлечения инвестиций в электроэнергетику и наличие общей позиции участников оптового и розничных рынков при разработке нормативных документов, регулирующих функционирование электроэнергетики, организация на основе саморегулирования эффективной системы оптовой и розничной торговли электрической энергией, мощностью, иными товарами и услугами, допущенными к обращению на оптовом и розничных рынках, в целях обеспечения энергетической безопасности Российской Федерации, единства экономического пространства, свободы экономической деятельности и конкуренции на оптовом и розничных рынках, соблюдения баланса интересов производителей и покупателей электрической энергии и мощности, удовлетворения общественных потребностей в надежном и устойчивом снабжении электрической энергией. ПАО «Россети» является членом Ассоциации «НП Совет рынка» в составе Палаты инфраструктурных организаций и обеспечивает функционирование технологической инфраструктуры оптового рынка
10.	Некоммерческое партнерство «Ассоциация собственников и инвесторов земли и недвижимости» (НП «АСИН»)		НП «АСИН» в интересах его участников осуществляет деятельность по подготовке и внесению изменений в законодательные акты Российской Федерации в области земельно-имущественных отношений, осуществляет представительство интересов членов НП «АСИН» перед муниципальными и федеральными органами власти и ответственными лицами, определяющими государственную политику на рынке земли и инвестиций в недвижимость, совместно со своими членами участвует в общественных мероприятиях и акциях по развитию рынка недвижимости и земли
11.	Ассоциация «Российский национальный комитет СИГРЭ» (РНК СИГРЭ)	3 235,052	Работа ПАО «Россети» в Ассоциации направлена: <ul style="list-style-type: none"> на изучение новых мировых практик и лучших технологий управления электроэнергетическими системами и производства электротехнического оборудования; своевременное выявление рисков и угроз на основе изучения международного опыта, содействие определению путей их минимизации; повышение качества долгосрочного планирования научно-технической деятельности путем анализа мировой практики, тенденций развития отрасли, разработки аналитических моделей, создание благоприятных условий для использования новейших технологий в интересах ПАО «Россети»; участие в выработке международных стандартов МЭК посредством участия в международных рабочих группах; формирование кадрового резерва через взаимодействие с Молодежной секцией РНК СИГРЭ
12.	Общероссийское объединение работодателей «Российский союз промышленников и предпринимателей» (ООР «РСПП»)	600	Основной целью деятельности ООР «РСПП» является отстаивание интересов бизнеса и создание благоприятного делового климата в Российской Федерации. Представители ПАО «Россети» входят в ряд совещательных органов (комитетов и комиссий) РСПП, инициируют обсуждение по актуальным для электросетевого комплекса вопросам, проводят совместные мероприятия и принимают участие в выработке позиции союза по ключевым законодательным инициативам и направлениям развития соответствующих сфер деятельности
13.	Электроэнергетический Совет СНГ	21 946,21	ПАО «Россети», являясь системообразующей компанией в отрасли, участвует в разработке отраслевых и межотраслевых стратегий развития, энергоконцепций, программ инновационного развития и программных документов в сфере промышленной кооперации, проектов нормативных документов в сфере электроэнергетики Российской Федерации и стран СНГ, в разработке многосторонних соглашений и договоров, информационно-аналитических и справочно-статистических докладов, обзоров и других материалов ЭЭС СНГ / ИК ЭЭС СНГ

¹ Членские и иные взносы, осуществленные ПАО «Россети» в 2023 году.

Приложение 7. Информация о программе отчуждения непрофильных активов ПАО «Россети» в 2023 году

В целях исполнения Указа Президента РФ от 07.05.2012 № 596 решением Совета директоров ПАО «Россети» от 11.09.2023 (протокол от 13.09.2023 № 629) утверждена в новой редакции Программа отчуждения непрофильных активов ПАО «Россети» и ДО ПАО «Россети» (далее — Программа), разработанная во исполнение распоряжения Правительства РФ от 10.05.2017 № 894-р (в редакции распоряжения Правительства РФ от 19.04.2023 № 985-р) «Об утверждении Методических рекомендаций по выявлению и отчуждению непрофильных активов». До принятия вышеуказанного решения в Обществе действовала Программа, утвержденная решением Совета директоров Общества от 12.10.2021 (протокол от 12.10.2021 № 555 в редакции протокола от 15.12.2022 № 601).

Программа определяет основные подходы, принципы и механизмы выявления и отчуждения непрофильных активов, устанавливает критерии отнесения активов к непрофильным активам, порядок ведения реестра непрофильных активов и основные положения по отчуждению непрофильных активов. Программа и информация об отчуждении непрофильных активов размещены на официальном сайте ПАО «Россети» в разделе: «Главная / Компания / Управление собственностью / Реализация имущества / Непрофильные активы».

Решением Совета директоров Общества от 29.06.2023 (протокол от 29.06.2023 № 623) утверждены Реестр непрофильных активов Общества и план мероприятий по реализации

непрофильных активов Общества по состоянию на 31.12.2022. Решением Совета директоров ПАО «Россети» от 11.09.2023 (протокол от 13.09.2023 № 629) внесены изменения в Реестр непрофильных активов Общества.

Ссылка на раскрытие информации:

<https://www.rosseti.ru/company/property-management/sale-of-property/non-core-assets/>



Информация о реализации непрофильных активов в 2023 году, включая причины отклонений фактической стоимости отчужденных непрофильных активов от балансовой стоимости непрофильных активов (в случае наличия), и суммарные значения показателей (балансовой стоимости, стоимости реализации и количества реализованных непрофильных активов за отчетный период) представлены в таблице ниже.

Информация о реализации непрофильных активов в 2023 году

№ п/п	Наименование актива	Инвентарный номер (если применимо)	Строка бухгалтерского баланса, где был отражен актив на отчетную дату, предшествующую реализации актива	Счета бухгалтерского учета (с учетом аналитики), на которых отражены доход и расход от выбытия актива (91.1xxx/91.2xxx)	Балансовая стоимость актива, тыс. руб.	Фактическая стоимость реализации, тыс. руб.	Отклонение фактической стоимости реализации от балансовой стоимости актива, тыс. руб.	Причина отклонения фактической стоимости реализации от балансовой стоимости актива
1	2	3	4	5	6	7	8	9
1	Энергосвязь ОУП МО Павлов.Посад	Имущественный комплекс	1 150	9110201010, 9110600 610 / 9120301 010	112,20	2 522,92	2 410,72	Фактическая стоимость реализации определена по результатам открытых конкурентных процедур с начальной ценой продажи, установленной на основании отчета независимого оценщика
2	Нежилое здание — здание конторы РЭП (новая)	0701-2-11-06489	1 150	9110201010, 9110600 610 / 9120301 010	1 392,95	1 203,33	(189,62)	Фактическая стоимость реализации определена по результатам открытых конкурентных процедур с начальной ценой продажи, установленной на основании отчета независимого оценщика. Продажа по цене ниже балансовой (остаточной) стоимости одобрена соответствующим решением Совета директоров Общества
Всего:					1 505,15	3 726,25	2 221,10	

Приложение 8. Информация о судебной работе по взысканию дебиторской задолженности с контрагентов и результатах данной работы за отчетный период

В 2023 году в целях взыскания дебиторской задолженности контрагентов ПАО «Россети» направлено в арбитражные суды 840 исковых заявлений и заявлений о включении в реестр требований должников. Всего направлено требований на общую сумму 19,234 млрд руб.

По результатам рассмотрения судебных дел в 2023 году вынесены судебные акты о взыскании в пользу Общества дебиторской задолженности по 592 делам на общую сумму требований 5,758 млрд руб.

Информация о неоконченных судебных разбирательствах в 2023 году

Информация о неоконченных на 31.12.2023 судебных разбирательствах, в которых Общество выступает в качестве **истца** по искам о взыскании задолженности:

Общее число неоконченных судебных разбирательств	Сумма исков, тыс. руб.
487	28 015 855

Информация о неоконченных на 31.12.2023 судебных разбирательствах, в которых Общество выступает в качестве **ответчика** по искам о взыскании задолженности:

Общее число неоконченных судебных разбирательств	Сумма исков, тыс. руб.
249	25 807 442

Приложение 9. Информация о заключенных ПАО «Россети» в 2023 году договорах купли-продажи долей, акций, паев хозяйственных товариществ и обществ¹

¹ Информация не раскрывается в соответствии с правом, предоставленным Постановлением Правительства РФ от 04.07.2023 1102 «Об особенностях раскрытия (или) предоставления информации, подлежащей раскрытию (или) предоставлению в соответствии с требованиями Федерального закона «Об акционерных обществах» Федерального закона «О рынке ценных бумаг».

Приложение № 10. Заключение Ревизионной комиссии

РЕВИЗИОННАЯ КОМИССИЯ Публичного акционерного общества «Федеральная сетевая компания - Россети»

Утверждено
Ревизионной комиссией ПАО «Россети»
(протокол заседания Ревизионной комиссии
от 25 апреля 2024 года № 4/2023)

ЗАКЛЮЧЕНИЕ РЕВИЗИОННОЙ КОМИССИИ

Публичного акционерного общества
«Федеральная сетевая компания - Россети»

25 апреля 2024 года

г. Москва

I. ВВОДНАЯ ЧАСТЬ

Сведения о составе Ревизионной комиссии:

Состав Ревизионной комиссии избран решением Общего собрания акционеров	Решение годового Общего собрания акционеров ПАО «Россети» от 30.06.2023 (протокол от 30.06.2023 № 29)
Председатель, Секретарь Ревизионной комиссии избраны решением Ревизионной комиссии	Протокол заседания Ревизионной комиссии ПАО «Россети» от 20.07.2023 № 1/2023
Председатель Ревизионной комиссии	Костенко Глеб Александрович
Заместитель Председателя Ревизионной комиссии	Якушев Георгий Александрович
Секретарь Ревизионной комиссии	Ульянов Антон Сергеевич
Члены Ревизионной комиссии	Агамагомедова Диана Агамагомедовна
	Габов Андрей Владимирович

Срок проведения ревизии:

- в соответствии с решением Ревизионной комиссии ПАО «Россети» от 20.07.2023 (протокол заседания Ревизионной комиссии ПАО «Россети» от 20.07.2023 № 1/2023) ревизионная проверка финансово-хозяйственной деятельности ПАО «Россети» за 2023 год проводится в период март – июнь 2024 года;

- в соответствии с решением Ревизионной комиссии ПАО «Россети» от 14.03.2024 (протокол заседания Ревизионной комиссии ПАО «Россети» от 14.03.2024 № 2/2023) оценка достоверности данных, содержащихся в отчете о заключенных ПАО «Россети» в 2023 году сделках, в совершении которых имеется заинтересованность, проведена в период с 25.03.2024 по 22.04.2024;

- оценка достоверности данных, содержащихся в годовом отчете ПАО «Россети» за 2023 год, годовой бухгалтерской (финансовой) отчетности ПАО «Россети» за 2023 год, проведена в период с 25.03.2024 по 25.04.2024.

Основание ревизии: Федеральный закон от 26.12.1995 № 208-ФЗ «Об акционерных обществах» (далее – Закон об акционерных обществах), Устав ПАО «Россети», Положение о Ревизионной комиссии ПАО «Россети», решение Ревизионной комиссии ПАО «Россети» от 20.07.2023 (протокол от 20.07.2023 № 1/2023).

Цель оценки: выражение независимого мнения о достоверности данных, содержащихся в годовом отчете ПАО «Россети» за 2023 год, годовой бухгалтерской (финансовой) отчетности ПАО «Россети» за 2023 год, отчете о заключенных ПАО «Россети» в 2023 году сделках, в совершении которых имеется заинтересованность (далее – Отчетность). Под достоверностью во

всех существенных отношениях понимается степень точности данных Отчетности, которая позволяет акционерам делать правильные выводы о результатах хозяйственной деятельности, финансовом и имущественном положении ПАО «Россети» и принимать базирующиеся на этих выводах обоснованные решения.

В соответствии с Гражданским кодексом Российской Федерации, Законом об акционерных обществах, Уставом ПАО «Россети» ответственность за подготовку и достоверность представленной Отчетности несет Генеральный директор Общества.

Проверяемый период: с 01.01.2023 по 31.12.2023.

Объект ревизии: годовой отчет ПАО «Россети» за 2023 год, годовая бухгалтерская (финансовая) отчетность ПАО «Россети» за 2023 год, отчет о заключенных ПАО «Россети» в 2023 году сделках, в совершении которых имеется заинтересованность, решения органов управления ПАО «Россети», управленческая отчетность ПАО «Россети», регистры бухгалтерского учета, первичные учетные документы и иная документация финансово-хозяйственной деятельности ПАО «Россети».

При проведении проверки (ревизии) были использованы:

- Федеральный закон от 06.12.2011 № 402-ФЗ «О бухгалтерском учете»;
- Федеральный закон от 26.12.1995 № 208-ФЗ «Об акционерных обществах»;
- Гражданский кодекс Российской Федерации;
- Приказ Минфина России от 29.07.1998 № 34н «Об утверждении Положения по ведению бухгалтерского учета и бухгалтерской отчетности в Российской Федерации»;
- Положения (федеральные стандарты) по бухгалтерскому учету;
- Приказ Минфина России от 02.07.2010 № 66н «О формах бухгалтерской отчетности организаций»;
- Положение Банка России от 27.03.2020 № 714-П «О раскрытии информации эмитентами эмиссионных ценных бумаг»;
- Указание Банка России от 31.03.2017 № 4335-У «Об установлении предельных значений размера сделок акционерных обществ и обществ с ограниченной ответственностью, при превышении которых такие сделки могут признаваться сделками, в совершении которых имеется заинтересованность»;
- иные нормативные правовые акты Российской Федерации и внутренние документы ПАО «Россети».

Сведения об Обществе:

Полное фирменное наименование	Публичное акционерное общество «Федеральная сетевая компания – Россети» (далее по тексту – Общество)
Сокращенное фирменное наименование	ПАО «Россети» (далее по тексту – Общество)
Место нахождения	Россия, г. Москва
Адрес	121353, г. Москва, вн. тер. г. муниципальный округ Можайский, ул. Беловежская, д. 4
Государственная регистрация ОГРН	1024701893336 от 20.08.2002
ИНН	4716016979
Филиалы и обособленные подразделения	44 филиала
Единоличный Исполнительный орган	Рюмин Андрей Валерьевич – Генеральный директор ПАО «Россети» с 16.09.2022 по настоящее время (решение Совета директоров ПАО «ФСК ЕЭС» от 15.07.2022 (протокол от 15.07.2022 № 583 с отлагательным условием о вступлении в силу после принятия решения о досрочном прекращении полномочий управляющей организации Общества – Публичного акционерного общества «Российские сети»)
Главный бухгалтер	Наговицын Дмитрий Васильевич – Директор по учету и отчетности – Главный бухгалтер ПАО «Россети» с 06.08.2020 по настоящее время на основании приказа от 06.08.2020 № 276рс.

В соответствии со статьей 9 Устава ПАО «Россети», утвержденного решением внеочередного Общего собрания акционеров ПАО «ФСК ЕЭС» от 14.09.2022 (протокол от 15.09.2022 № 27), органами управления ПАО «Россети» являются:

- Общее собрание акционеров Общества;
- Совет директоров Общества (коллегиальный орган управления);
- Правление Общества (коллегиальный исполнительный орган);
- Генеральный директор Общества (единоличный исполнительный орган).

Высшим органом управления Общества является Общее собрание акционеров. Наиболее важные решения, связанные с деятельностью Общества, принимает Общее собрание акционеров Общества в пределах своей компетенции, установленной законодательством Российской Федерации и Уставом Общества.

Принятие решений по вопросам определения стратегии развития Общества и осуществление контроля деятельности его исполнительных органов осуществляет в соответствии с Уставом Общества Совет директоров Общества, который избирается решением Общего собрания акционеров Общества.

Руководство текущей деятельностью Общества осуществляется исполнительными органами Общества – Правлением Общества и –

Генеральным директором Общества.

Контроль за финансово – хозяйственной деятельностью Общества осуществляется Ревизионной комиссией Общества.

Сведения об аудиторской организации Общества:

Полное фирменное наименование организации	Акционерное общество «Технологии Доверия – Аудит»
Сокращенное фирменное наименование организации	АО «Технологии Доверия – Аудит»
Местонахождение	Российская Федерация, 117218, г. Москва, ул. Кржижановского, д. 14, к. 3, помещение 5/1, Бизнес-центр «Ферро-Плаза»
ИНН/КПП	7705051102/771001001
ОГРН	1027700148431
Контакты	Телефон: +7 495 967 60 00 www.tedo.ru
Дополнительная информация	Является членом Саморегулируемой организации аудиторов Ассоциации «Содружество» (сокращенное наименование - СРО ААС) АО «Технологии Доверия – Аудит» включено в контрольный экземпляр реестра аудиторов и аудиторских организаций за основным регистрационным номером записи 12006020338
Решение годового Общего собрания акционеров о назначении аудиторской организации Общества	Решение годового Общего собрания акционеров ПАО «Россети» от 30.06.2023 (протокол от 30.06.2023 № 29)
Основание для заключения договора об оказании аудиторских услуг	По результатам закупочной процедуры, объявленной извещением о проведении открытого конкурса в электронной форме от 23.03.2023 № 120700086423000001, на основании протокола заседания Конкурсной комиссии по подведению итогов от 13.04.2023, победителем признано АО «Технологии Доверия – Аудит»
Договор об оказании аудиторских услуг	Договор об оказании услуг по проведению обязательного аудита отчетности ПАО «Россети» за 2023 год от 24.04.2023 № б/н
Аудиторское заключение	Аудиторское заключение независимого аудитора о бухгалтерской (финансовой) отчетности Публичного акционерного общества «Федеральная сетевая компания - Россети» за 2023 год от 28.03.2024

Ревизионная проверка годовой бухгалтерской (финансовой) отчетности ПАО «Россети», сформированной по состоянию на 31.12.2023, проводилась выборочным способом таким образом, чтобы получить разумную уверенность в том, что отчетность не содержит существенных искажений.

В ходе проверки Ревизионной комиссией ПАО «Россети» определен уровень существенности (уровень совокупной допустимой ошибки искажения показателей Отчетности). Под существенностью Ревизионной комиссией

понимается свойство информации, раскрываемой в Отчетности, оказывать влияние на принятие решений пользователями этой отчетности. Уровень допустимой ошибки является для Ревизионной комиссии критерием в части подтверждения достоверности Отчетности Общества. Под достоверностью во всех существенных отношениях понимается степень точности данных Отчетности, которая позволяет акционерам делать правильные выводы о результатах хозяйственной деятельности, финансовом и имущественном положении Общества и принимать базирующиеся на этих выводах обоснованные решения.

В ходе ревизионной проверки выборочно проведена сверка данных регистров бухгалтерского учета, первичной учетной документации, бухгалтерской (финансовой) отчетности, годового отчета, отчета о заключенных в отчетном году сделках, в совершении которых имеется заинтересованность. Проверили результаты инвентаризации имущества и обязательств Общества. На основании годовой бухгалтерской (финансовой) отчетности Общества нами проведен анализ финансового состояния Общества.

При проведении ревизионной проверки нами рассматривалось соблюдение Обществом нормативных правовых актов Российской Федерации и внутренних документов Общества, соответствие Отчетности содержанию операций и событий так, чтобы было обеспечено их достоверное представление. Мы проверили соответствие ряда совершенных Обществом финансово-хозяйственных операций законодательству Российской Федерации исключительно для того, чтобы получить разумную и достаточную уверенность в том, что Отчетность не содержит существенных искажений.

Мы также выборочно провели проверку полноты раскрытия информации Общества:

- в годовом отчете Общества на соответствие требованиям Положения Банка России 27.03.2020 № 714-П «О раскрытии информации эмитентами эмиссионных ценных бумаг;

- в годовой бухгалтерской (финансовой) отчетности Общества на соответствие Федеральному закону от 06.12.2011 № 402-ФЗ «О бухгалтерском учете» и российским стандартам бухгалтерского учета;

- в отчете о заключенных году сделках, в совершении которых имеется заинтересованность, на соответствие требованиям Закона об акционерных обществах, Указанию Банка России от 31.03.2017 № 4335-У «Об установлении предельных значений размера сделок акционерных обществ и обществ с ограниченной ответственностью, при превышении которых такие сделки могут признаваться сделками, в совершении которых имеется заинтересованность».

На момент выдачи настоящего Заключения годовой отчет Общества за 2023 год, выносимый на утверждение годового Общего собрания акционеров Общества, отчет о заключенных ПАО «Россети» в 2023 году сделках, в совершении которых имеется заинтересованность, отчет об исполнении КПЭ Общества за 2023 год не утверждены Советом директоров Общества.

Ревизионная комиссия в ходе оценки достоверности Отчетности полагалась, в том числе, на заключение аудиторской организации Общества - АО «Технологии Доверия – Аудит» от 28.03.2024, а также на заключения АО «БДО «Юникон» по результатам технологического и ценового аудита отчетов о реализации инвестиционной программы Общества, осуществленного на основании договора возмездного оказания услуг от 21.09.2020 № 705321 на проведение технологического и ценового аудита отчетов о реализации инвестиционной программы ПАО «ФСК ЕЭС» за 2021 – 2024 годы.

II. АНАЛИТИЧЕСКАЯ ЧАСТЬ

Совокупность способов ведения Обществом бухгалтерского учета, составляющих Учетную политику на 2023 год, в отчетном году соответствовала законодательству Российской Федерации о бухгалтерском учете и федеральным стандартам.

Годовая бухгалтерская (финансовая) отчетность Общества за 2023 год составлена в соответствии с правилами формирования бухгалтерской отчетности, установленными в Российской Федерации, во всех существенных отношениях.

Учетная политика Общества для целей бухгалтерского учета утверждена приказом Общества от 31.12.2015 № 535 (в редакции приказов ПАО «ФСК ЕЭС» от 14.04.2016 № 128; от 29.12.2016 № 506; от 29.12.2017 № 554; от 12.10.2018 № 387; от 19.12.2019 № 464, совместных приказов ПАО «ФСК ЕЭС» и ПАО «Россети» от 25.12.2020 № 422/612, от 24.12.2021 № 412/644, приказов ПАО «Россети» от 29.12.2022 № 444, от 31.05.2023 № 222, от 25.08.2023 № 357). В учетной политике Общества раскрыты необходимые общие положения, организационные и методологические аспекты.

В ходе проведения анализа учетной политики не выявлены несоответствия положений учетной политики нормативным правовым актам Российской Федерации и единым корпоративным учетным принципам по РСБУ. Учетная политика применяется последовательно от одного отчетного периода к другому.

Инвентаризация имущества и обязательств Общества проведена в соответствии с требованиями законодательства Российской Федерации, результаты инвентаризации нашли отражение в бухгалтерской (финансовой) отчетности Общества за 2023 год.

По состоянию на 31.12.2023 валюта баланса Общества составила 2 114 708 млн рублей и, по сравнению с состоянием на 31.12.2022, увеличилась на 55,8 %.

Структура активов Общества по состоянию на 31.12.2023 характеризуется соотношением: 89,0 % внеоборотных активов или 1 883 041 млн рублей и 11,0 % оборотных или 231 667 млн рублей. Наибольшую долю во внеоборотных активах на 31.12.2023 занимает

показатель «основные средства» (64,3 % от внеоборотных активов, 57,2 % от всех активов), в оборотных активах – «дебиторская задолженность» (56,2 % от оборотных активов, 6,2 % от всех активов). Внеоборотные активы за отчетный год увеличились на 55,8 % в основном за счет роста объема финансовых вложений и основных средств, оборотные активы увеличились на 55,1 % в основном за счет роста дебиторской задолженности.

В структуре капитала и обязательств, по состоянию на 31.12.2023, собственный капитал занимает 70,9 % и, по сравнению с показателем на 31.12.2022, увеличился на 70,3 % и составил 1 498 491 млн рублей.

На долю долгосрочных обязательств приходится 17,8 % в структуре капитала и обязательств. Величина долгосрочных обязательств за отчетный период увеличилась на 4,4 % и, по состоянию на 31.12.2023, составила 377 229 млн рублей. В структуре долгосрочных обязательств по состоянию на 31.12.2023 наибольший удельный вес занимают заемные средства (305 722 млн рублей или 81 %).

На долю краткосрочных обязательств приходится 11,3 % в структуре капитала и обязательств. Величина краткосрочных обязательств за отчетный период увеличилась на 105,1 % и, по состоянию на 31.12.2023, составила 238 988 млн рублей. В структуре краткосрочных обязательств по состоянию на 31.12.2023 наибольший удельный вес занимают кредиторская задолженность (74,6 % или 178 319 млн рублей) и заемные средства (18,0 % или 43 076 млн рублей). За отчетный год кредиторская задолженность увеличилась на 107,7 %, размер краткосрочных заемных средств увеличился на 93,7 %.

По итогу отчетного года выручка от продаж, по сравнению с прошлым годом, увеличилась на 28,7 % и составила 326 233 млн рублей.

Совокупные расходы, по сравнению с аналогичным периодом прошлого года, увеличились на 7,7 % и составили 194 986 млн рублей.

Прибыль от продаж по состоянию на 31.12.2023 составила 131 247 млн рублей и, по сравнению с аналогичным периодом прошлого года, увеличилась на 81,1 %.

Сальдо прочих доходов и расходов на 31.12.2023 положительное и составляет 210 030 млн рублей.

Чистая прибыль по итогам деятельности Общества составила 320 393 млн рублей, аналогичный показатель по итогам прошлого отчетного года составлял 54 212 млн рублей.

Ревизионной комиссией в ходе настоящей ревизии ошибки и искажения, которые оказали существенное влияние на достоверность годовой бухгалтерской (финансовой) отчетности, сформированной по состоянию на 31.12.2023, не установлены.

Фактов нарушения нормативных правовых актов Российской Федерации при осуществлении Обществом финансово-хозяйственной деятельности, которые могли бы существенно повлиять на Отчетность Общества, не выявлено.

Ревизионной комиссией подтверждена достоверность данных, включенных в Отчет о заключенных ПАО «Россети» в 2023 году сделках, в совершении которых имеется заинтересованность (протокол заседания Ревизионной комиссии ПАО «Россети» от 22.04.2024 № 3/2023).

Годовой отчет Общества, выносимый на утверждение годового Общего собрания акционеров Общества, содержит сведения, предусмотренные Положением Банка России от 27.03.2020 № 714-П «О раскрытии информации эмитентами эмиссионных ценных бумаг».

III. ИТОГОВАЯ ЧАСТЬ

По мнению Ревизионной комиссии, годовая бухгалтерская (финансовая) отчетность Общества за 2023 год отражает достоверно, во всех существенных отношениях, финансовое положение Общества по состоянию на 31 декабря 2023 года, результаты его финансово-хозяйственной деятельности за 2023 год, в соответствии с российскими правилами составления бухгалтерской отчетности.

В рамках проделанной работы Ревизионная комиссия не обнаружила существенных искажений финансовой информации, содержащейся в годовом отчете Общества за 2023 год.

Ревизионная комиссия подтвердила достоверность данных, включенных в отчет о заключенных ПАО «Россети» в 2023 году сделках, в совершении которых имеется заинтересованность.

Состав подтверждаемой Ревизионной комиссией Отчетности Общества:

1. Бухгалтерский баланс Публичного акционерного общества «Федеральная сетевая компания - Россети» на 31 декабря 2023 года;
2. Отчет о финансовых результатах Публичного акционерного общества «Федеральная сетевая компания - Россети» за январь – декабрь 2023 года;
3. Отчет об изменениях капитала Публичного акционерного общества «Федеральная сетевая компания - Россети» за 2023 год;
4. Отчет о движении денежных средств Публичного акционерного общества «Федеральная сетевая компания - Россети» за 2023 год;
5. Пояснения к бухгалтерскому балансу и отчету о финансовых результатах Публичного акционерного общества «Федеральная сетевая компания - Россети» за 2023 год;
6. Отчет о заключенных ПАО «Россети» в 2023 году сделках, в совершении которых имеется заинтересованность;
7. Годовой отчет ПАО «Россети» за 2023 год.

Настоящее Заключение Ревизионной комиссии должно рассматриваться совместно со всеми подтверждаемыми формами годовой бухгалтерской (финансовой) отчетности и пояснениями к бухгалтерскому балансу и отчету о

финансовых результатах за 2023 год в текстовой и табличной форме, являющимися неотъемлемыми составными частями годового отчета Общества за 2023 год, а также отчетом о заключенных ПАО «Россети» в 2023 году сделках, в совершении которых имеется заинтересованность.

Председатель Ревизионной комиссии



Г.А. Костенко

Члены Ревизионной комиссии:

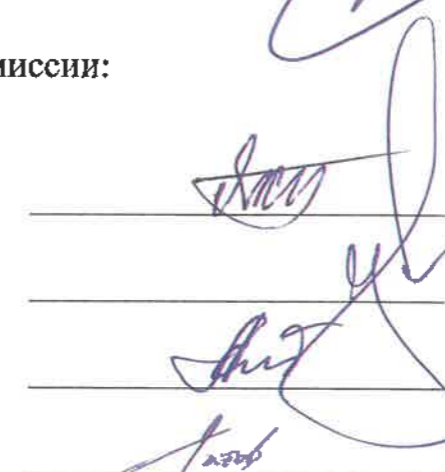

Г.А. Якушев

А.С. Ульянов

Д.А. Агамагомедова

А.В. Габов